

نتقدم بثقة
Moving Forward
with Confidence



رؤية عُمان
2040
Oman Vision



سُلْطَنَةُ عُمان
وَدَارُ الْهُدَى وَالْبَعْلَجِيَّةِ

الرياضيات



كتاب النشاط

الفصل الدراسي الأول
الطبعة التجريبية ١٤٤٥ هـ - ٢٠٢٣ م

CAMBRIDGE
UNIVERSITY PRESS



الرياضيات

كتاب النشاط



الصف السابع
الفصل الدراسي الأول

الطبعة التجريبية ١٤٤٥ هـ - ٢٠٢٣ م

CAMBRIDGE
UNIVERSITY PRESS

الرمز البريدي CB2 8BS، المملكة المتحدة.

تشكل مطبعة جامعة كامبريدج جزءاً من الجامعة.

وللمطبعة دور في تعزيز رسالة الجامعة من خلال نشر المعرفة، سعياً

وراء تحقيق التعليم والتعلم وتوفير أدوات البحث على أعلى مستويات التميز العالمية.

© مطبعة جامعة كامبريدج ووزارة التربية والتعليم في سلطنة عُمان.

يخضع هذا الكتاب لقانون حقوق الطباعة والنشر، ويخضع للاستثناء التشريعي

المسموح به قانوناً ولأحكام التراخيص ذات الصلة.

لا يجوز نسخ أي جزء من هذا الكتاب من دون الحصول على الإذن المكتوب من

مطبعة جامعة كامبريدج ومن وزارة التربية والتعليم في سلطنة عُمان.

الطبعة التجريبية ٢٠١٩ م

طُبعت في سلطنة عُمان

هذه نسخة تمت مواءمتها من كتاب النشاط - الرياضيات للصف السابع - من سلسلة

كامبريدج للرياضيات في المرحلة الثانوية للمؤلفين جريج بيرد ولين بيرد وكريس بيرس.

تمت مواءمة هذا الكتاب بناءً على العقد الموقع بين وزارة التربية والتعليم ومطبعة

جامعة كامبريدج رقم ٢٠١٧ / ٤٥.

لا تتحمل مطبعة جامعة كامبريدج المسؤولية تجاه توفّر أو دقة المواقع الإلكترونية

المستخدمة في هذا الكتاب، ولا تؤكد بأن المحتوى الوارد على تلك المواقع دقيق

وملائم، أو أنه سيبقى كذلك.

تمت مواءمة الكتاب

بموجب القرار الوزاري رقم ٣٧٠ / ٢٠١٧ واللجان المنبثقة عنه

جميع حقوق الطبع والنشر والتوزيع محفوظة

لوزارة التربية والتعليم



حضرة صاحب الجلالة
السلطان هيثم بن طارق المعظم
-حفظه الله ورعاه-



المغفور له
السلطان قابوس بن سعيد
-طيب الله ثراه-

سلطنة عُمان

(المحافظات والولايات)





النَّشِيدُ الْوَطَنِيُّ



يا رَبَّنَا احْفَظْ لَنَا
وَالشَّعْبَ فِي الْأَوْطَانِ
وَلْيَدُمُ مَوْيِدًا
جَلَالَةَ السُّلْطَانِ
بِالْعِزِّ وَالْأَمَانِ
عَاهِلًا مُمَجِّدًا

بِالنُّفُوسِ يُفْتَدَى

يا عُمانُ نَحْنُ مِنْ عَهْدِ النَّبِيِّ
فَارْتَقِي هَامَ السَّمَاءِ
أَوْفِيَاءُ مِنْ كِرَامِ الْعَرَبِ
وَأَمَلِي الْكُونِ ضِيَاءُ

وَاسْعَدِي وَانْعَمِي بِالرِّخَاءِ

تقديم

الحمد لله رب العالمين، والصلاة والسلام على خير المرسلين، سيّدنا مُحَمَّد، وعلى آله وصحبه أجمعين. وبعد:

فقد حرصت وزارة التربية والتعليم على تطوير المنظومة التعليمية في جوانبها ومجالاتها المختلفة كافة؛ لتُلَبِّي مُتطلّبات المجتمع الحالية، وتطلّعاته المستقبلية، ولتتواكب مع المُستجدّات العالمية في اقتصاد المعرفة، والعلوم الحياتية المختلفة؛ بما يُؤدّي إلى تمكين المخرجات التعليمية من المشاركة في مجالات التنمية الشاملة للسلطنة.

وقد حظيت المناهج الدراسية، باعتبارها مكوّنًا أساسيًا من مكوّنات المنظومة التعليمية، بمراجعة مستمرة وتطوير شامل في نواحيها المختلفة؛ بدءًا من المقررات الدراسية، وطرائق التدريس، وأساليب التقويم وغيرها؛ وذلك لتناسب مع الرؤية المستقبلية للتعليم في السلطنة، ولتتوافق مع فلسفته وأهدافه.

وقد أولت الوزارة مجال تدريس العلوم والرياضيات اهتمامًا كبيرًا يتلاءم مع مستجدات التطور العلمي والتكنولوجي والمعرفي. ومن هذا المنطلق اتّجهت إلى الاستفادة من الخبرات الدولية؛ اتساقًا مع التطوّر المُتسارع في هذا المجال، من خلال تبني مشروع السلاسل العالمية في تدريس هاتين المادّتين وفق المعايير الدولية؛ من أجل تنمية مهارات البحث والتقصّي والاستنتاج لدى الطلاب، وتعميق فهمهم للظواهر العلمية المختلفة، وتطوير قدراتهم التنافسية في المسابقات العلمية والمعرفية، وتحقيق نتائج أفضل في الدراسات الدولية.

إن هذا الكتاب، بما يحويه من معارف ومهارات وقيم واتجاهات، جاء مُحقّقًا لأهداف التعليم في السلطنة، وموائمًا للبيئة العمانية، والخصوصية الثقافية للبلد، بما يتضمّن من أنشطة وصور ورسومات. وهو أحد مصادر المعرفة الداعمة لتعلّم الطالب، بالإضافة إلى غيره من المصادر المختلفة.

مُتمنّيّة لأبنائنا الطلاب النجاح، ولزملائنا المعلمين التوفيق فيما يبذلونه من جهود مُخلصة، لتحقيق أهداف الرسالة التربوية السامية؛ خدمة لهذا الوطن العزيز، تحت ظل القيادة الحكيمة لمولانا حضرة صاحب الجلالة السلطان هيثم بن طارق المعظم، حفظه الله ورعاه.

والله ولي التوفيق

د. مديحة بنت أحمد الشيبانية

وزيرة التربية والتعليم

مرحباً بكم في كتاب النشاط الخاص بمادة الرياضيات للصف السابع.

يمكن استخدام كتاب النشاط مع كتاب الطالب للصف السابع؛ فالغرض منه هو منحك تدريباً إضافياً في جميع الموضوعات التي يغطيها كتاب الطالب.

كتاب النشاط مُقسَّم إلى ٨ وحدات، مثل كتاب الطالب. وستجد في كل وحدة تمارين لكل موضوع وتحتوي على أسئلةٍ مُشابهةٍ للتمارين المُقابلة لها في كتاب الطالب.

يمنحك كتاب النشاط هذا فرصةً لتجربة المزيد من الأسئلة بمفردك؛ وسيُحسِّن هذا من فهمك للموضوعات. كما يساعدك على الشعور بالثقة أثناء العمل بمفردك عندما لا يكون المُعلِّم متاحاً لمساعدتك.

لا توجد توضيحات أو أمثلة محلولة في هذا الكتاب. إذا كنت غير متأكدٍ مما عليك القيام به أو تحتاج إلى تذكير نفسك بشيءٍ ما، يُمكنك الرجوع إلى التوضيحات والأمثلة المحلولة في كتاب الطالب.



الوحدة الأولى: الأعداد الصحيحة والقوى والجذور

- ١-١ العمليات الحسابية على الأعداد الصحيحة ١٣
- ١-١ أ جمع وطرح الأعداد الصحيحة ١٣
- ١-١ ب ضرب وقسمة الأعداد الصحيحة ١٤
- ٢-١ المضاعفات ١٥
- ٣-١ العوامل وقابلية القسمة ١٦
- ٤-١ الأعداد الأولية ١٨
- ٥-١ الأسس ٢٠
- ٦-١ القوى (الأسس) والجذور ٢٣
- ٧-١ ترتيب العمليات الحسابية ٢٥

الوحدة الثانية: العبارات الجبرية والمعادلات والصيغ

- ١-٢ كتابة العبارات الجبرية ٢٦
- ٢-٢ تجميع الحدود المتشابهة ٢٩
- ٣-٢ فك الأقواس ٣٢
- ٤-٢ استخراج واستخدام الصيغ ٣٤
- ٥-٢ كتابة المعادلات وحلها ٣٧

الوحدة الثالثة: الأعداد العشرية والكسور العشرية

- ١-٣ ترتيب الأعداد العشرية والكسور العشرية ٤٠
- ٢-٣ التقريب ٤٣
- ٣-٣ جمع الأعداد العشرية والكسور العشرية وطرحها ٤٥
- ٤-٣ ضرب الأعداد العشرية والكسور العشرية ٤٧
- ٥-٣ قسمة الأعداد العشرية والكسور العشرية (١) ٤٨
- ٦-٣ قسمة الأعداد العشرية والكسور العشرية (٢) ٥٠
- ٧-٣ الضرب في ١, ٠, أو ٠, ١, والقسمة عليهما ٥٢
- ٨-٣ التقدير والتقريب ٥٥

الوحدة الرابعة: الطول والكتلة والسعة

- ١-٤ التعرف على وحدات القياس ٥٨
- ٢-٤ اختيار وحدات القياس المناسبة ٦١

الوحدة الخامسة: الزوايا

- ١-٥ تسمية الزوايا وتقديرها ٦٣
- ٢-٥ قياسات الزوايا ٦٥
- ٣-٥ حلُّ مسائل الزوايا ٦٨
- ٤-٥ الخطوط المتوازية ٧٠

الوحدة السادسة: الكسور (١)

- ١-٦ تبسيط الكسور ٧٣
- ٢-٦ مقارنة الكسور ٧٥
- ٣-٦ الكسور غير الاعتيادية والأعداد الكسرية ٧٧
- ٤-٦ جمع الكسور وطرحها ٧٩
- ٥-٦ استخدام الكسور مع الكميات ٨١
- ٦-٦ تحويل الكسور إلى كسور عشرية ٨٣
- ٧-٦ ترتيب الكسور ٨٤
- ٨-٦ حساب الباقي ٨٦

الوحدة السابعة: المساحة والمحيط

- ١-٧ التحويل بين وحدات قياس المساحة ٨٩
- ٢-٧ مساحة المستطيل ومحيطه ٩٠
- ٣-٧ مساحة المثلث ٩٢
- ٤-٧ مساحة متوازي الأضلاع ومساحة شبه المنحرف ٩٣
- ٥-٧ مساحة الدائرة ومحيطها ٩٥
- ٦-٧ مساحة الأشكال المركبة ٩٧

الوحدة الثامنة: النسب المئوية

- ٩٩ ١-٨ النسب المئوية البسيطة
- ١٠١ ٢-٨ حساب الكسور والكسور العشرية والنسب المئوية المتكافئة
- ١٠٣ ٣-٨ حساب النسب المئوية من الكميات
- ١٠٥ ٤-٨ تطبيقات النسب المئوية

أوراق المصادِر

- ١٠٩ ورقة المصادر ١-٣
- ١١١ ورقة المصادر ١-٤
- ١١٣ ورقة المصادر ٣-١
- ١١٥ ورقة المصادر ٣-٢
- ١١٧ ورقة المصادر ٣-٣
- ١١٨ ورقة المصادر ٣-٦
- ١١٩ ورقة المصادر ٣-٧
- ١٢١ ورقة المصادر ٣-٨
- ١٢٣ ورقة المصادر ٥-١ أ
- ١٢٤ ورقة المصادر ٥-١ ب
- ١٢٥ ورقة المصادر ٦-٢
- ١٢٧ ورقة المصادر ٦-٣
- ١٢٩ ورقة المصادر ٦-٤
- ١٣١ ورقة المصادر ٦-٦
- ١٣٣ ورقة المصادر ٧-٤
- ١٣٤ ورقة المصادر ٧-٥
- ١٣٥ ورقة المصادر ٨-٢

الوحدة الأولى: الأعداد الصحيحة والقوى والجذور

١-١ العمليات الحسابية على الأعداد الصحيحة

تمارين ١-١ جمع وطرح الأعداد الصحيحة

(١) أوجد ناتج كل مما يلي:

$$\begin{array}{lll} \text{(أ)} \quad \underline{\hspace{2cm}} = (3^-) + 6 & \text{(ب)} \quad \underline{\hspace{2cm}} = (4^-) + 6^- & \text{(ج)} \quad \underline{\hspace{2cm}} = (8^-) + 2^- \\ \text{(د)} \quad \underline{\hspace{2cm}} = 6 + 1^- & \text{(هـ)} \quad \underline{\hspace{2cm}} = 4 + 10^- & \end{array}$$

(٢) أوجد العدد الصحيح المفقود في كل مما يلي:

$$\begin{array}{lll} \text{(أ)} \quad 2 = \underline{\hspace{2cm}} + 5 & \text{(ب)} \quad 6^- = \underline{\hspace{2cm}} + 4 & \text{(ج)} \quad 3 = \underline{\hspace{2cm}} + 3^- \\ \text{(د)} \quad 8^- = \underline{\hspace{2cm}} + 12^- & \text{(هـ)} \quad 6^- = \underline{\hspace{2cm}} + 7 & \end{array}$$

(٣) أوجد ناتج الطرح فيما يلي:

$$\begin{array}{lll} \text{(أ)} \quad \underline{\hspace{2cm}} = 7 - 3 & \text{(ب)} \quad \underline{\hspace{2cm}} = 7 - 3^- & \\ \text{(ج)} \quad \underline{\hspace{2cm}} = 30 - 20^- & \text{(د)} \quad \underline{\hspace{2cm}} = 15 - 5 & \\ \text{(هـ)} \quad \underline{\hspace{2cm}} = 4 - 9^- & & \end{array}$$

(٤) أوجد ناتج الطرح فيما يلي:

$$\begin{array}{lll} \text{(أ)} \quad \underline{\hspace{2cm}} = (6^-) - 4 & \text{(ب)} \quad \underline{\hspace{2cm}} = (3^-) - 10 & \\ \text{(ج)} \quad \underline{\hspace{2cm}} = (5^-) - 10^- & \text{(د)} \quad \underline{\hspace{2cm}} = (12^-) - 6^- & \\ \text{(هـ)} \quad \underline{\hspace{2cm}} = (10^-) - 15 & & \end{array}$$

(٥) أكمل الأعداد المفقودة (الفراغات) في الأشكال الآتية، يمثل كل عدد (فراغ) ناتج جمع العددين في الصف الموجود بالأعلى:

(أ)	(ب)	(ج)																											
<table border="1" style="width: 100%; border-collapse: collapse;"> <tr> <td style="width: 33%; padding: 5px;">٤</td> <td style="width: 33%; padding: 5px;">٥-</td> <td style="width: 33%; padding: 5px;">٣</td> </tr> <tr> <td style="width: 33%; padding: 5px;"> </td> <td style="width: 33%; padding: 5px;">٢-</td> <td style="width: 33%; padding: 5px;"> </td> </tr> <tr> <td colspan="3" style="padding: 5px;"> </td> </tr> </table>	٤	٥-	٣		٢-					<table border="1" style="width: 100%; border-collapse: collapse;"> <tr> <td style="width: 33%; padding: 5px;">١-</td> <td style="width: 33%; padding: 5px;">٢</td> <td style="width: 33%; padding: 5px;">٤-</td> </tr> <tr> <td style="width: 33%; padding: 5px;"> </td> <td style="width: 33%; padding: 5px;"> </td> <td style="width: 33%; padding: 5px;"> </td> </tr> <tr> <td colspan="3" style="padding: 5px;"> </td> </tr> </table>	١-	٢	٤-							<table border="1" style="width: 100%; border-collapse: collapse;"> <tr> <td style="width: 33%; padding: 5px;">٦-</td> <td style="width: 33%; padding: 5px;">٤</td> <td style="width: 33%; padding: 5px;">١-</td> </tr> <tr> <td style="width: 33%; padding: 5px;"> </td> <td style="width: 33%; padding: 5px;"> </td> <td style="width: 33%; padding: 5px;"> </td> </tr> <tr> <td colspan="3" style="padding: 5px;"> </td> </tr> </table>	٦-	٤	١-						
٤	٥-	٣																											
	٢-																												
١-	٢	٤-																											
٦-	٤	١-																											

تمارين ١-١ ب ضرب وقسمة الأعداد الصحيحة

٥	٢	١-	٣-	×
				٣-
				١-
				٢
٢٥				٥

١) اكتب الأعداد المفقودة في جدول الضرب المقابل:

٢) أكمل عمليّات القسمة الآتية:

(أ) $20 \div (-2) = \underline{\hspace{2cm}}$

(ب) $-24 \div 3 = \underline{\hspace{2cm}}$

(ج) $-44 \div (-4) = \underline{\hspace{2cm}}$

(د) $28 \div (-4) = \underline{\hspace{2cm}}$

(هـ) $-12 \div (-6) = \underline{\hspace{2cm}}$

٣) انظر إلى عملية الضرب في الشكل المقابل،

استخدم الأعداد الصحيحة نفسها لكتابة عمليّتي قسمة.

$$30 = 6 \times 5$$

٤) يقول راشد:

٥ × ٥ يساوي ٢٥
∴ ٥ × ٥ يساوي ٢٥.



هل راشد على صواب؟ ولماذا؟

٥) إذا كان ناتج ضرب عددين صحيحين مُختلفين يساوي ١٦، فما هما هذين العددين؟

٦) أوجد الأعداد المفقودة فيما يلي:

(ب) $12 = \underline{\hspace{1cm}} \times 4$

(أ) $20 = \underline{\hspace{1cm}} \times 2$

(د) $35 = (5) \times \underline{\hspace{1cm}}$

(ج) $45 = 9 \times \underline{\hspace{1cm}}$

الوحدة الأولى: الأعداد الصحيحة والقوى والجذور

تمارين ٢-١ المضاعفات

١) اكتب أول خمسة مضاعفات لكل عدد فيما يلي:

(أ) ٩ _____ (ب) ١٢ _____ (ج) ٢٠ _____

٢) (أ) أوجد المضاعف الرابع للعدد ٦

(ب) أوجد المضاعف السادس للعدد ٤

٣) أكمل كلاً مما يلي مستخدماً الأعداد في الإطار المقابل:

٢٠

٢٦

٣٢

٤٥

٤٤

(أ) المضاعف الرابع للعدد ٨ هو: _____

(ب) المضاعف الثاني للعدد ١٠ هو: _____

(ج) المضاعف الرابع للعدد ١١ هو: _____

(د) المضاعف المشترك للعددين ٩، ١٥ هو: _____

٤) أوجد عدداً بين ٤٠ و ٥٠ يكون:

(أ) مضاعفاً للعدد ٧ _____ (ب) مضاعفاً للعدد ١٢ _____ (ج) مضاعفاً للعدد ١٤ _____

٥) المضاعف السادس عشر للعدد ٧ هو ١١٢

(أ) ما هو المضاعف السابع عشر للعدد ٧؟

(ب) ما هو المضاعف الخامس عشر للعدد ٧؟

٦) أوجد المضاعف المشترك الأصغر للأعداد الآتية:

(أ) ٥، ٣ _____ (ب) ٨، ٦ _____

(ج) ١٥، ١٠ _____ (د) ٧، ٤ _____

٧) لدى مريم عددٌ من التفاحات.



يُمكنني توزيع تفاحاتي بالتساوي بين ٣ أو ٤ أو ٥ أشخاص.

ما هو أصغر عدد من التفاحات الذي يُمكن أن يكون لدى مريم؟

٨) (أ) ما المضاعف الثالث للعدد ١٦٧؟

(ب) ما هما المضاعفان السادس والتاسع للعدد ١٦٧؟

تمارين ٣-١ العوامل وقابلية القسمة

(١) اثنان من عوامل العدد ٢٤ هما ١ ، ٢٤ ،
أوجد باقي العوامل .

(٢) أوجد عوامل كل مما يلي :

(أ) ٨ _____
(ب) ١٢ _____
(ج) ٢١ _____
(د) ١٧ _____
(هـ) ٤٠ _____

(٣) أي الأعداد الموجودة في الإطار المقابل عامله العدد ٣؟

٣
٦
١٦
٢٦
٣٦
٤٦

(٤) يوجد عددان بين ٣٠ و ٤٠ ولديهما عاملان فقط .
فما هما؟

(٥) أوجد عوامل العدد ٩١

(٦) أوجد العوامل المشتركة لكل زوج من الأعداد الآتية:

(أ) ١٢ ، ١٥ _____
(ب) ٢٠ ، ٣٠ _____
(ج) ٨ ، ٢٤ _____
(د) ١٥ ، ٣٢ _____

الوحدة الأولى: الأعداد الصحيحة والقوى والجذور

٧) أوجد العامل المشترك الأكبر لكل زوج من الأعداد الآتية:

١٥، ١٢ (أ)

٣٠، ٢٠ (ب)

٢٤، ٨ (ج)

٣٢، ١٥ (د)

٨) أوجد عددًا لديه فقط:

٣ عوامل (أ)

٥ عوامل (ب)

٩) أي الأعداد الموجودة في الإطار المقابل تعتبر من مضاعفات الأعداد التالية:

٢٥٧١

٥٤٢٧

٦٦٢٢

٨٥٦٨

٣ (أ) _____ ؟

٩ (ب) _____ ؟

١٠) أي الأعداد الموجودة في الإطار المقابل تعتبر من مضاعفات الأعداد الآتية:

٢٨٨٤

٢٨٨٥

٢٨٨٦

٢٨٨٧

٢٨٨٨

٤ (أ) _____

٥ (ب) _____

٦ (ج) _____

٨ (د) _____

١٠ (هـ) _____

١١) ما أصغر عدد لديه الأعداد ٢، ٣، ٤، ٥، ٦ كعوامل؟

تمارين ٤-١ الأعداد الأولية

(١) كم عدد الأعداد الأولية الأصغر من ٢٠؟

(٢) ما هو العدد الأولي الخامس عشر، إذا كانت الأعداد مكتوبة بالترتيب مبتدئاً بالعدد ١؟

(٣) اكتب جميع الأعداد الأولية بين ٨٠ و ٩٠

(٤) اشرح لماذا لا يمكن أن يكون العدد الأولي عدداً مربعاً.



(٥) هل العبارات الآتية صحيحة أم خاطئة؟



(أ) جميع الأعداد الأولية أعداد فردية

(ب) من غير الممكن إيجاد ثلاثة أعداد فردية متتالية تكون جميعها أولية

(ج) يوجد عدد أولي واحد فقط بين ٩٠ و ١٠٠

(٦) (أ) اكتب العدد ٢٥ في صورة جمع ثلاثة أعداد أولية مختلفة



(ب) كم عدد الطرق لفعل ذلك؟

(٧) أوجد العوامل الأولية لكل عدد.

(أ) ١٢

(ب) ٢٧

(ج) ٢٨

(د) ٣٠

٨) اكتب كلاً من هذه الأعداد الآتية في صورة ضرب أعداد أولية:

٣٥ (ج)

٢٢ (ب)

٢١ (أ)

٦٥ (هـ)

٥١ (د)

٩) لماذا يجب أن يكون لعددین أولیین عاملٌ مُشتركٌ واحدٌ فقط؟ 

(١) أكمل شجرة العوامل في كل مما يلي:

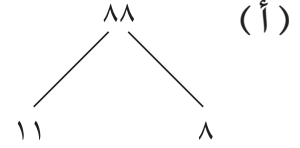
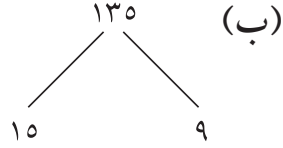
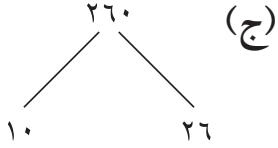

(٢) (أ) ارسم شجرتي عوامل مختلفتين للعدد ٨٠

(ب) اكتب العدد ٨٠ في صورة ضرب أعداد أولية

(٣) أوجد ناتج كل مما يلي:

(أ) $25 \times 23 \times 2$ _____

(ب) 33×42 _____

(ج) 211×22 _____

(٤) $7 \times 3 \times 22 = 84$ بينما $5 \times 23 \times 2 = 90$

(أ) اكتب العامل المشترك الأكبر للعددين ٨٤ ، ٩٠ في صورة ضرب أعداد أولية.

(ب) اكتب المضاعف المشترك الأصغر للعددين ٨٤ ، ٩٠ في صورة ضرب أعداد أولية.

٥) (أ) اكتب الأعداد الآتية في صورة ضرب أعداد أولية:

١٦٠ (٢)

١٢٠ (١)

..... (ب) أوجد المضاعف المشترك الأصغر للعددين ١٦٠ ، ١٢٠

..... (ج) أوجد العامل المشترك الأكبر للعددين ١٦٠ ، ١٢٠

٦) (أ) أوجد العامل المشترك الأكبر للعددين ٩٦ ، ٨٤ 

..... (ب) أوجد المضاعف المشترك الأصغر للعددين ٩٦ ، ٨٤

٧) (أ) أوجد العامل المشترك الأكبر للعددين ١٥٦ ، ١٠٤ 

..... (ب) أوجد المضاعف المشترك الأصغر للعددين ١٥٦ ، ١٠٤

٨) $= ٥ \times ٢ = ١٠$ 

$= ٢٥ \times ٢٢ = ١٠٠$

$= ٣٥ \times ٣٢ = ١٠٠٠$

اكتب العدد ١٠٠٠٠ في صورة ضرب أعداد أولية.

٩) اقرأ ما يقوله كل من حسن وهيثم وفهد.



(أ) كيف يستطيع حسن فعل ذلك؟

(ب) ماذا سيخبرنا كل من هيثم وفهد؟

(١٠) (أ) اكتب العدد ٨١ في صورة ضرب أعداد أولية.

(ب) اكتب العدد ١٥٤ في صورة ضرب أعداد أولية.

(ج) فسر لماذا يجب أن يكون العامل المشترك الأكبر للعددين ٨١ ، ١٥٤ يساوي ١

تمارين ٦-١ القوى (الأسس) والجذور

(١) أوجد قيمة كل مما يلي:

- (أ) ٢٥ _____
 (ب) ٢٩ _____
 (ج) ٢١١ _____
 (د) ٢١٨ _____

(٢) أوجد قيمة كل مما يلي:

- (أ) ٣٢ _____
 (ب) ٣٣ _____
 (ج) ٣٤ _____
 (د) ٣٥ _____
 (هـ) ٣١٠ _____

(٣) أوجد قيمة كل مما يلي:

- (أ) ٤٢ _____
 (ب) ٤٣ _____
 (ج) ٤٤ _____
 (د) ٤١٠ _____

(٤) انظر إلى النمط في الشكل المقابل:



(أ) تحقق من صحة النمط.

(ب) أكمل النمط في الإطار المقابل لمرتين بالتوالي:

$$6 \times 2 = 22 - 24$$

$$8 \times 2 = 23 - 25$$

$$10 \times 2 = 24 - 26$$

(ج) استخدم النمط لحل ٢٥١ - ٢٤٩

(٥) للعدد ١٠٠ جذران تربيعيان.

(أ) ما ناتج جمعهما؟ _____
 (ب) ما ناتج ضربهما؟ _____

(٦) أوجد الجذور التربيعية لكل عدد من الأعداد الآتية:

- (أ) ١ _____
 (ب) ٣٦ _____
 (ج) ١٦٩ _____
 (د) ٢٥٦ _____
 (هـ) ٣٦١ _____

الوحدة الأولى: الأعداد الصحيحة والقوى والجذور

(٧) هل $\sqrt{16+9}$ يساوي $\sqrt{16} + \sqrt{9}$ ؟
فسر إجابتك.

(ب) وضح كيف $1 + 4 + 16 = \frac{1-4^3}{3}$

(٨) (أ) وضح كيف $1 + 3 + 9 = \frac{1-3^3}{2}$

(ج) اكتب عبارة مماثلة تتضمن ٣٥

(٩) جميع الأعداد الموجودة في الإطار المقابل متساوية في القيمة.

١٢٢ ٦٤ ٣١٦ ٢٦٤ ٤٠٩٦

استخدم هذه الحقيقة لكتابة:

(أ) $\sqrt[3]{4096}$

(ب) $\sqrt[3]{4096^2}$

(١٠) أوجد قيمة:

(أ) $\sqrt[3]{8}$

(ب) $\sqrt[3]{125}$

(ج) $\sqrt[3]{27}$

(د) $\sqrt[3]{1000}$

(١١) هل ما تقوله نور صحيحًا؟ فسر ذلك.

قد يكون الجذر التربيعي للعدد ٢٥ أقل من
الجذر التربيعي للعدد ١٦



تمارين ٧-١ ترتيب العمليات الحسابية

(١) أوجد ناتج العمليات الحسابية الآتية:

- | | |
|-----------------------------|----------------------------|
| (أ) $2 \times 4 + 8$ | (ب) $10 \times (3 + 6)$ |
| (ج) $2 \div 8 - 16$ | (د) $4 \times (5 + 2)$ |
| (هـ) $5^{(3 \times 4 - 4)}$ | (و) $2 \div 8 - 16$ |
| (ز) $4 + 3 \div 18$ | (ح) $2^2(8 + 2)$ |
| (ط) $26 - 50$ | (ي) $4 \div 12 + 6$ |
| (ك) $4 \times (12 - 20)$ | (ل) $(5 + 3)^{(2 \div 2)}$ |

(٢) يجد كلٌّ من مريم وحسن إجابة العملية الحسابية $6 - 57^{(2 \div 2)}$

حصلت مريم على الإجابة ٤٥، وحصل حسن على الإجابة ٧

(أ) أي الإجابتين صحيحة؟ ولماذا؟

(ب) وضح الخطأ الذي وقع فيه الآخر.

(٣) ضع الأقواس في المكان المناسب لها لتكون العمليات الآتية صحيحة:

$$(أ) \quad 18 = 2 - 5 \times 6$$

$$(ب) \quad 50 = 5 \times 3 + 7$$

$$(ج) \quad 13 = 2 \div 6 + 20$$

الوحدة الثانية: العبارات الجبرية والمعادلات والصيغ



تمارين ١-٢ كتابة العبارات الجبرية

(١) لدى مهند صندوقٌ يحتوي على (ر) من الدُمى. اكتب عبارةً جبريةً تعبر عن مجموع الدُمى التي لديه في الصندوق عندما:

- (أ) يضيف ٤ إليها _____ (ب) يأخذ ٢ منها _____
(ج) يُضيف ٥ إليها _____ (د) يأخذ نصفها _____

(٢) لدى ماهر كيس به (د) من قطع الحلوى، ولدى حاتم كيس به (ل) من قطع الحلوى. اكتب عبارةً جبريةً تدل على أن:

- (أ) قطع الحلوى لدى حاتم تزيد بقطعتين عن عدد قطع الحلوى لدى ماهر _____
(ب) عدد قطع الحلوى لدى حاتم تزيد بثلاث عن قطع الحلوى لدى ماهر _____
(ج) تقل عدد قطع الحلوى لدى حاتم بست عن قطع الحلوى لدى ماهر _____
(د) عدد قطع الحلوى لدى حاتم نصف عدد قطع الحلوى لدى ماهر _____

(٣) اكتب عبارةً جبريةً للتعبير عما يلي:

(أ) لدى علي (س) من اللوحات؛ واشترى اثنتين إضافيتين.

_____ كم عدد اللوحات لديه الآن؟

(ب) لدى حمزة (ر) من الرسائل القصيرة المجانية على هاتفه الجوّال شهرياً.

استخدم ١٥ رسالةً قصيرةً هذا الشهر حتى الآن.

_____ كم عدد الرسائل القصيرة المُتبقية لديه؟

(ج) يبلغ عمر إبراهيم (ح) من السنوات وعمر طارق (ط) من السنوات.

_____ ما مجموعُ عمرهما؟

(د) يُمكن لآية تخزين (ط) من مقاطع الفيديو على بطاقة ذاكرة واحدة.

_____ كم عدد مقاطع الفيديو التي تستطيع تخزينها على بطاقتي ذاكرة؟

(هـ) حصلت رانيا على (د) من الريالات لعيد ميلادها، أنفقت ربع المال على شراء حقيبة لها.

_____ ما المبلغ الذي أنفقته على الحقيبة؟

(٤) تفكّر نسرين في عددٍ ما (ع)

اكتب عبارةً جبريةً للتعبير عن العدد الذي تفكر فيه نسرين في كلّ مرةٍ مما يلي:

(أ) تضرب العددَ في ٦

(ب) تضرب العددَ في ٥ ثمّ تضيف ١

(ج) تضرب العددَ في ٧ ثمّ تضيف ٢

(د) تقسّم العددَ على ٤

(هـ) تقسّم العددَ على ٢ ثمّ تضيف ١٠

(و) تقسّم العددَ على ٥ ثمّ تطرح ٣

(٥) تبلغُ تكلفةُ وجبةٍ الكبار في مطعمٍ وجباتٍ سريعةٍ (هـ) من الريالاتِ.

وتبلغُ تكلفةُ وجبةٍ الأطفال في المطعمِ نفسه (و) من الريالاتِ.

اكتب عبارةً جبريةً تعبر عن إجمالي تكلفةِ الوجبات لكلِّ مجموعةٍ في مايلي:

(أ) وجبةٌ واحدةٌ للكبار ووجبةٌ واحدةٌ لطفلٍ

(ب) وجبةٌ واحدةٌ للكبار و٣ وجباتٍ أطفال

(ج) ٤ وجباتٍ للكبار ووجبةٌ واحدةٌ لطفلٍ

(د) ٤ وجباتٍ للكبار و٥ وجباتٍ أطفال

(٦) تفكّر فاطمة في عددٍ ما (س)

اكتب عبارةً جبريةً تعبر عن العدد الذي تفكر فيه فاطمةُ كلّ مرةٍ فيما يلي:

(أ) تضيف ٢ إلى العدد، ثمّ تضربه في ٣

(ب) تضيف ٢ إلى العدد، ثمّ تقسّمه على ٣

(ج) تطرح ٥ من العدد، ثمّ تضربه في ٤

(د) تطرح ٥ من العدد، ثمّ تقسّمه على ٤

٧ (٧) صل كلِّ وصفٍ بالعبارة الجبرية الصحيحة فيما يلي ثم اكتب وصفا للعبارة الجبرية المتبقية:



العبارة الجبرية

الوصف

(١) $٥(س + ٤)$

(٢) $٤ + \frac{س}{٥}$

(٣) $٥س - ٤$

(٤) $٤ + ٥س$

(٥) $٥س - ٤$

(٦) $\frac{س}{٥} - ٤$

(٧) $\frac{س + ٤}{٥}$

(أ) اضرب س في ٥ ثم اطرح منه ٤

(ب) أضف ٤ إلى س ثم اضرب في ٥

(ج) اضرب س في ٥ ثم اطرحه من ٤

(د) اضرب س في ٥ وأضف إليه ٤

(هـ) أضف ٤ إلى س ثم اقسمه على ٥

(و) اقسّم س على ٥ وأضف إليه ٤

تمارين ٢-٢ تجميع الحدود المتشابهة

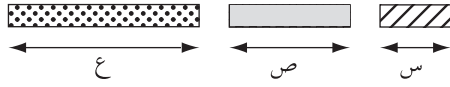

(١) لدى بتول ثلاثة مستطيلات:

طول المستطيل المُخطَّط يساوي س

طول المستطيل المظلل يساوي ص

طول المستطيل المُنقَط يساوي ع

اكتب عبارة جبرية تعبر عن المستطيلات في كل مما يلي:

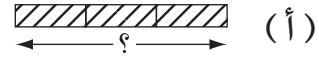



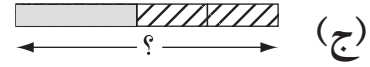

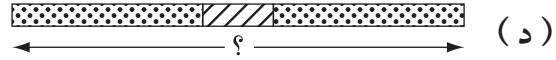

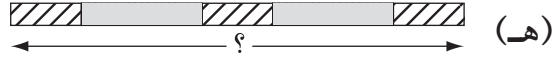

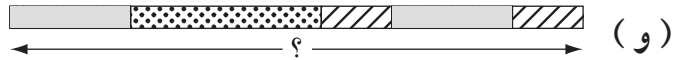

(٢) اكتب كلا من العبارات الجبرية الآتية في أبسط صورة:

(أ) $m + m + m + m$ _____ (ب) $4c + 3c$ _____

(ج) $4r + 7r$ _____ (د) $2d + 3d + 4d$ _____

(هـ) $6h + 6h + 6h$ _____ (و) $10w + w + 4w$ _____

(ز) $9l - 3l$ _____ (ح) $4c - 3c$ _____

(ط) $9t - t$ _____ (ي) $8m + 2m - 4m$ _____

(ك) $6k + k - 3k$ _____ (ل) $12v - 4v - 7v$ _____

٣) أكمل الفراغات في الأشكال الآتية بما يناسبها:

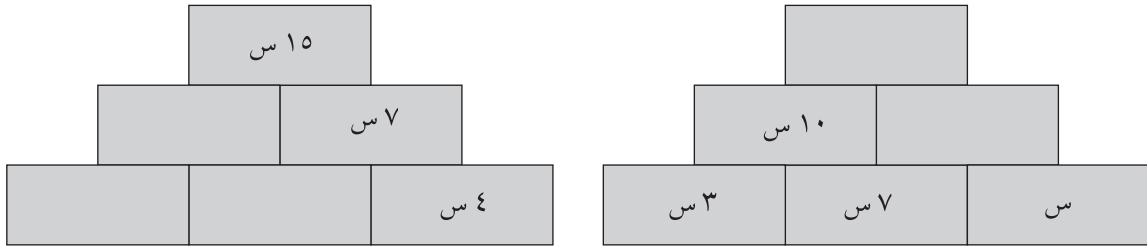

٤) بسّط العبارات الجبرية الآتية بتجميع الحدود المتشابهة:

(أ) $٣س + ٤س + ٥ص$

(ب) $٥ع + ٥ع + ٥ر + ٥ر$

(ج) $٣ر + ٤م + ٤ر + ٥م$

(د) $٤س + ٥ + ٣س + ٢$

(هـ) $١د + ١د + ١$

(و) $٥و - ٣و + ١٢ط - ٣ط$

(ز) $٤٥ - ١٥ + ١٢و - و$

(ح) $٧س + ٥ص - ٣س + ص$

(ط) $٨ر + ٦م - ٤ر - ٥م$

(ي) $٤و + ٣س + ٧ص - ٢و - ٣س + ١٣ص$

(ك) $٢٠٠ر + ٢٠ط + ١٠٠ + ١٥ط - ٧٠$

٥) اكتب كلا من العبارات الجبرية الآتية في أبسط صورها:

(أ) $٤رم + ٢رم + ٣س + ٥ص + ٥س$

(ب) $٣ص + ٣ص + ٣د + ٥ر + ٦ر$

(ج) $٥ر + ٦ر + ٩و - ٥و - ٥و$

(د) $٨هـ + ٧د - ٣و - ٤ح - ٤د$

الوحدة الثانية: العبارات الجبرية والمعادلات والصيغ

$$(هـ) ٥ح + ١٥ص - ٢ح + حص$$

$$(و) ٧س م - ٤م س + ١١هـ و - ١١وهـ$$

٦ (فيما يلي جزء من الواجب المنزلي الخاص بمنير: 

السؤال	اكتب العبارات الجبرية الآتية في أبسط صورة:
(أ) $٢س + ٨ + ٧س - ٤$	(ب) $٥ص د + ٤ر - ر + ٢د ص$
(أ) $٢س + ٨ = ١٠س$ ، $٧س - ٤ = ٣س$ ، $١٠س = ٣س + ٣س$	(ب) $٥ص د + ٤ر - ر + ٢د ص = ٥ص د + ٤ر + ٢د ص$

وقع منير في عدّة أخطاء.

اشرح ما الذي أخطأ فيه منير.

٧ (أكمل الفراغات في الشكل الآتي بما يناسبها: 

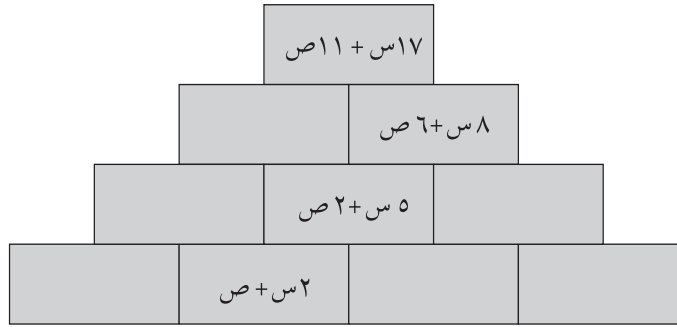

١) فكّ الأقواس فيما يلي:

_____	(ب) ٥ (ك + ٣)	_____	(أ) ٣ (ل + ٢)
_____	(د) ٥ (د - ١)	_____	(ج) ٣ (ح + ٢)
_____	(و) ٣ (و - ٨)	_____	(هـ) ٤ (هـ - ٩)
_____	(ح) ٨ (ص + ٧)	_____	(ز) ٤ (و + ٢)
_____	(ي) ٤ (س - ٤)	_____	(ط) ٩ (ص + ٣)
_____	(ل) ٧ (و - ٢)	_____	(ك) ٧ (م - ١)

٢) اضرب خارج الأقواس فيما يلي:

_____	(ب) ٧ (٣س + ٢)	_____	(أ) ٥ (٢م + ١)
_____	(د) ١١ (٣هـ - ٤)	_____	(ج) ٩ (٢ص + ٣)
_____	(و) ٤ (٥س - ١)	_____	(هـ) ٢ (٢ر - ٥)
_____	(ح) ٨ (٦م + ٤)	_____	(ز) ٦ (١و + ٢)
_____	(ي) ٥ (٣ط - ٥)	_____	(ط) ١٠ (٦ح + ٧)
_____	(ل) ٥ (٥س - ٨)	_____	(ك) ٥ (٤س - ٣)

٣) فيما يلي جزءٌ من الواجب المنزلي الخاصِّ بـ بدر:

السؤال

اضرب خارج الأقواس فيما يلي:

(أ) $5(m+3)$ (ب) $3(4s-5)$ (ج) $4(3-w)$

الحلُّ

(أ) $5(m+3) = 5m+15$

(ب) $3(4s-5) = 12s-15$

(ج) $4(3-w) = 12-4w$

$8 =$

اشرح ما الذي أخطأ فيه بدر.

٤) أيُّ من هذه العبارات الجبرية الآتية تختلفُ عن الباقي فيما يلي:

اشرح إجابتك.

$2(9s+12)$ $2(10s+8)$ $6(4+3s)$ $3(8+6s)$ $1(18s+24)$

تمارين ٢-٤ استنتاج واستخدام الصيغ

(١) أوجد قيمة كلٍ من العبارات الجبرية الآتية:

_____	عند: ح=٦	(أ) ح+١٠
_____	عند: د=١٢٠	(ب) د-٣
_____	عند: ر=٣، س=١٧	(ج) ر+س
_____	عند: د=٤٠، ص=١٥	(د) د-ص
_____	عند: هـ=٢٠	(هـ) ٣هـ
_____	عند: و=٣٥	(و) $\frac{و}{٥}$
_____	عند: ط=١، س=٦	(ز) ط+٢س
_____	عند: ح=١٧، م=٢	(ح) ح-٤م
_____	عند: ط=٣، ل=٢	(ط) ط+٣ل
_____	عند: س=٣٠، ص=٣	(ي) $\frac{س}{٣} + ص$
_____	عند: ك=٨	(ك) $٣ - \frac{٢٤}{ك}$
_____	عند: ع=١١، هـ=٢٢	(ل) $\frac{ع+هـ}{٣}$

(٢) استخدم هلال الصيغة الآتية لإيجاد مقدار النقود التي سيجمعها أصدقاؤه من سباق المشي الخيري.

مقدار النقود = المسافة المقطوعة (عدد الكيلومترات) × سعر التبرع (ريالً عمانيًا لكل كم)

أوجد مقدار النقود في كل حالة فيما يلي:

(أ) يمشي محمود ٥ كيلومترات بقيمة ١٦ ريالاً عمانيًا للكيلومتر الواحد.

(ب) يمشي أسامة ٨ كيلومترات بقيمة ١٨ ريالاً عمانيًا للكيلومتر الواحد.

(٣) (أ) اكتب صيغة جبرية تصف عدد الساعات خلال عدد من الأيام:

(١) بالكلمات _____ (٢) بالحروف _____

(ب) استخدم الصيغة الجبرية الخاصة بك في الجزئية ٢ أ لإيجاد عدد الساعات في ٤ أيام.

م يعني م × ح

(٤) استخدم الصيغة $d = m \times h$ لإيجاد د عندما:

(أ) $m = 4$ ، $h = 5$

(ب) $m = 3$ ، $h = 12$

$\frac{m}{s}$ يعني م ÷ س

(٥) استخدم هاجر هذه الصيغة لإيجاد الوقت الذي تستغرقه عندما تذهب من منزلها إلى أي منزل من منازل صديقاتها.

$w = \frac{m}{s}$ حيث: و الوقت بالساعة

م المسافة بالكيلومتر

س السرعة بالكيلومتر/ ساعة

كم الوقت الذي تستغرقه هاجر للذهاب من منزلها إلى:

(أ) منزل سمية الذي يبعد ٦٠ كيلومترًا بسرعة ٢٠ كيلومترًا في الساعة

(ب) منزل هالة الذي يبعد ١٤٠ كيلومترًا بسرعة ٤٠ كيلومترًا في الساعة؟

ك ر يعني ك × ر

(٦) استخدم أمجد هذه الصيغة لإيجاد كم الوقت المُستغرق لطهي قطع لحمٍ مختلفة.

$w = k + r$ (ل) حيث: و الوقت المطلوب

ك = كتلة قطعة اللحم بالكيلوغرام

ر = وقت الطهي لكل كيلوغرام

ل = الوقت الإضافي الذي تتطلبه بعض قطع اللحم.

أوجد قيمة الوقت في كل حالة مما يلي:

(أ) تحتاج قطعة اللحم التي كتلتها ٢ كغم ٤٠ دقيقة لكل كغم و ٢٠ دقيقة إضافية.

(ب) تحتاج قطعة اللحم التي كتلتها ٥ كغم ٣٥ دقيقة لكل كغم و ١٠ دقائق إضافية.

٧) ما قيمة s التي يُمكنك التعويض عنها في كلٍّ من هذه العبارات الجبرية لتحصل على نفس الناتج؟

س + ١٢

٤س

٦س - ٨

٨) تحتاج شيماء إلى استئجار سيارة صغيرة ليوم واحد. ورأت إعلانين لشركتين مختلفتين لاستئجار السيارات. علمًا بأن شيماء تحتاج القيادة لمسافة ٨٠ كم. فأَيُّ الشركتين ستختار؟

الشركة الأولى: سيارات صغيرة، التكلفة لليوم تساوي:

$$(٣٠٠,٠ \text{ ريال} \times \text{عدد الكيلومترات}) + ٢٥ \text{ ريال}$$

الشركة الثانية: سيارات صغيرة، التكلفة لليوم تساوي:

$$(٢٥٠,٠ \text{ ريال} \times \text{عدد الكيلومترات}) + ٣٥ \text{ ريال}$$

تمارين ٢-٥ ✨ كتابة المعادلات وحلها

١) حلّ المعادلات الآتية ثم تحقّق من صحة إجابتك:

(ج) $11 = س + ٤$

(ب) $٩ = ٦ + س$

(أ) $٦ = ٢ + س$

(و) $٦ = ٤ - س$

(هـ) $١٠ = ٥ - س$

(د) $٢١ = س + ١٥$

(ط) $٣٠ = س٣$

(ح) $٢٠ = س٥$

(ز) $١٢ = ١٥ - س$

(ل) $٩ = \frac{س}{٣}$

(ك) $١٠ = \frac{س}{٥}$

(ي) $٢٨ = س٤$

٢) حلّ المعادلات الآتية ثم تحقّق من صحة إجابتك:

(ج) $٦ - س = ١٢$

(ب) $٥ + س = ٩$

(أ) $٣ + س = ١٤$

(و) $١٠ = ٥٠ س$

(هـ) $١٤ = ٢ س$

(د) $٥ - س = ٢٠$

(ح) $\frac{س}{٨} = ٨$

(ز) $\frac{س}{٣} = ٦$

٣) حلّ المعادلات الآتية ثم تحقّق من صحّة إجاباتك:

(ج) $١٨ = ٢ - ٤س$

(ب) $١١ = ١ + ٥س$

(أ) $١١ = ٢ + ٣س$

(و) $٦ = ٣ + \frac{ص}{٣}$

(هـ) $٧ = ٥ + \frac{ص}{٢}$

(د) $١٨ = ٨ - ٢س$

(ط) $٢ + ٥ص = ١٧$

(ح) $٠ = ٢ - \frac{ص}{٥}$

(ز) $٦ = ٥ - \frac{ص}{٤}$

(ل) $٦ - \frac{ص}{١٠} = ٢$

(ك) $٢ + \frac{ص}{٤} = ٥$

(ي) $٣ - ٣ص = ١٨$

(٤) (أ)

أفكّر في عددٍ إذا أضفت إليه ٥، أصبح ٢١،
ما العدد الذي أفكر فيه؟



(ب)

أفكّر في عددٍ إذا طرحت منه ٥، يصبح ٢١،
ما العدد الذي أفكر فيه؟



الوحدة الثانية: العبارات الجبرية والمعادلات والصيغ

٥) اكتب معادلةً لكل مما يلي ثم أوجد قيمة العدد المجهول:

(أ) أفكر في عددٍ إذا ضربته في ٥، يكون الناتج ٢٠

(ب) أفكر في عددٍ إذا قسمته على ٥، يكون الناتج ٢٠

(ج) أفكر في عددٍ إذا ضربته في ٥ ثم أضفت إليه ٥، يكون الناتج ٢٠

(د) أفكر في عددٍ إذا قسمته على ٥ ثم طرحته منه ٥، يكون الناتج ٤

٦) اكتب معادلةً تعبر عن أطوال المستطيلات في ما يلي، ثم قم بحلها:

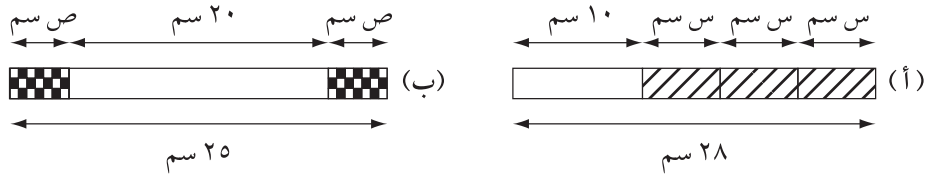

الوحدة الثالثة: الأعداد العشرية والكسور العشرية



تمارين ١-٣ ترتيب الأعداد العشرية والكسور العشرية

١) رتب الأعداد العشرية الآتية ترتيباً تصاعدياً (من الأصغر إلى الأكبر):

- (أ) ٧,٣٦ ، ٣,٧٦ ، ٦,٠٧ ، ٧,٦٣
- (ب) ٥,٩٩ ، ٨,١١ ، ٣,٠٨ ، ٨,٠٣
- (ج) ١٩,٤٢ ، ٢٣,٠٥ ، ١٩,٤٤ ، ٢٣,٤
- (د) ١,١٨ ، ١,٣ ، ٢,١١ ، ١,٠٨
- (هـ) ٤٥,٩٣٣ ، ٤٥,٣٩٩ ، ٤٥,٥٤٥ ، ٤٥,٤٥٤
- (و) ٥,٠٠٩ ، ٥٠,٤٤ ، ٥,٠٧٧ ، ٥,١٨٣
- (ز) ٣١,١٤ ، ٣١,٤١ ، ٣١,١٤٨ ، ٣١,٤٢٥
- (ح) ٧,٢ ، ٧,٠٢ ، ٧,٠٥٢ ، ٧,٥٠٢

٢) رتب القياسات العشرية الآتية ترتيباً تصاعدياً (من الأصغر إلى الأكبر):

- (أ) ٣ سم، ٤ سم، ٢٧ ملم، ٢ سم، ٧ ملم
- (ب) ٣٤,٥ سم، ٥٠٠ ملم، ٢٩ سم، ١٩,٥ ملم
- (ج) ٢٠٠٠ غم، ٧٥,٧٥ كغم، ٥٥٥٠ غم، ٣ كغم
- (د) ١,٧٥ كغم، ١٩٧٥ غم، ٩,٩ كغم، ١٨٠٠ غم
- (هـ) ١٢٥ لتر، ١٠٠ مل، ٢ لتر، ١٥٠ مل
- (و) ٢٥ كم، ٢٧٥٠ مترًا، ٠,٠٥ كم، ٩٩٩ مترًا
- (ز) ٥٠٠٠٠ غم، ٠,٧٥ طن، ٣٥٩٩٩٩ غم، ٥٧,٧٢٥ كغم، ١,٠٠١ طن، ٥٠٠ كغم، ٢٠٠ غم

٣) اكتب علامة > أو < في كل مما يلي:

- (أ) ٧,٣٤ _____ ٧,٢٨
- (ب) ٩,٠٣ _____ ٩,١
- (ج) ٠,٣٣ _____ ٠,٠٤
- (د) ٥٦,٣٥ _____ ٥٦,٤
- (هـ) ٠,٦٦ _____ ٠,٦٠٦
- (و) ٣,٧ _____ ٣,٥٠٥
- (ز) ٠,٧٧ طن _____ ٨٠٦ كغم
- (ح) ٧٨٠٠ متر _____ ٠,٨ كم
- (ط) ٣,٥ كغم _____ ٣٧٥ غم
- (ي) ٠,١٢٥ متر _____ ١٥ سم
- (ك) ١٥٦,٣ سم _____ ١٢٣٤ ملم
- (ل) ٠,٥ لتر _____ ٧٠٠ مل

٤) اكتب علامة = أو ≠ في كل مما يلي:

- (أ) ٢٠٥,٥ سم _____ ٢٥٥ ملم
(ب) ٠,١٢٥ لتر _____ ١٢٥ مل
(ج) ٥٠٠ غم _____ ٠,٠٥ كغم
(د) ٢,٧ لتر _____ ٢٧ مل
(هـ) ٠,٠٥ متر _____ ٥٠ ملم
(و) ١٠,٥ طن _____ ١٠٥٠ كغم
(ز) ٠,٢٢ كغم _____ ٢٢٠ غم
(ح) ١,٧٥ كغم _____ ١٧٥ متر
(ط) ٠,١٢٥ متر _____ ١٢٥ سم

٥)  يركض فوزي وأمجد حول الحديقة كلَّ يومٍ، ويسجِّلان المسافات التي يقطعانها لمُدَّة ١٠ أيامٍ.

فيما يلي المسافات التي قطعها فوزي:

٤٠٠ م ، ٢,٤ كم ، ٠,٨ كم ، ٣٢٠٠ م ، ٣٢ كم ،
١,٢ كم ، ١,٦ م ، ٢٠٠٠ م ، ٣,٦ كم ، ١,٥ كم

(أ) ما المسافة التي تعتقد أنَّ فوزي قد كتبها بشكلٍ خاطئٍ؟ اشرح إجابتك.

المسافات التي قطعها أمجد:

٢ كم ، ٤٠٠٠ م ، ٠,٧٥ كم ، ٣,٥ كم ، ١٠٠٠ م ،
٣٠٠٠ م ، ١,٢٥ كم ، ٠,٥ كم ، ٣٢٥٠ م ، ١,٧٥ كم

(ب) يقول أمجد أنَّ أطولَ مسافةٍ قطعها كانت أكبرَ بعشرِ مراتٍ من أقصرِ مسافةٍ قطعها. هل هو على صوابٍ؟ اشرح إجابتك.

(ج) إذا علمت أن فوزي وأمجد يركضان حول حديقتين مُختلفتين.

المسافة حول الحديقة الأولى ٢٥٠ مترًا، بينما المسافة حول الحديقة الثانية ٤٠٠ مترًا.
يكمل فوزي وأمجد لفاتهما كاملةً حول الحديقة الخاصة بكلِّ منهما.
من منهما تعتقد أنَّه يركض حول الحديقة البالغ طولها ٢٥٠ مترًا؟ فسر إجابتك.

٦) أعد ترتيب الأرقام في الأربع بطاقات لإنشاء أكبر عدد ممكن من الأعداد العشرية.

يوجد أكثر من عشرة
أعداد يمكنك إيجادها.



اكتب الأعداد بالترتيب تصاعدياً (من الأصغر إلى الأكبر):

١) قَرِّبْ كلاً من الأعداد الآتية إلى درجة الدِقَّةِ المطلوبة:

(أ) ١٣ (إلى أقرب ١٠)

(ب) ٤٢٨ (إلى أقرب ١٠)

(ج) ٥٠٥ (إلى أقرب ١٠٠)

(د) ٢٦١ (إلى أقرب ١٠٠)

(هـ) ٧٥٣١ (إلى أقرب ١٠٠٠)

(و) ٣٥ ٤٣٢ (إلى أقرب ١٠٠٠)

(ز) ٧١ ١٧٧ (إلى أقرب ١٠ ٠٠٠)

(ح) ٣٤٥ ٤٣٢ (إلى أقرب ١٠ ٠٠٠)

(ط) ٧٥٠ ٠٠٠ (إلى أقرب ١٠٠ ٠٠٠)

(ي) ٣٧ ٤٨٩ ٥٠٤ (إلى أقرب ١٠٠ ٠٠٠)

(ك) ٣٧ ٤٨٩ ٥٠٤ (إلى أقرب ١ ٠٠٠ ٠٠٠)

(ل) ٨٩ ٤٩٩ ٥٥٥ (إلى أقرب مليون)

٢) قَرِّبْ كلاً من الأعداد الآتية إلى درجة الدِقَّةِ المطلوبة:

(أ) ٨٣, ٤ (لأقرب عددٍ كاملٍ)

(ب) ٥٩, ٥٠١ (لأقرب عددٍ كاملٍ)

(ج) ٠, ٣٧٧ (لأقرب عددٍ كاملٍ)

(د) ٥٢٣, ٨١٥ (منزلة عشرية واحدة)

(هـ) ٣٧, ٢٧٥ (منزلة عشرية واحدة)

(و) ٠, ٩٨٣ (منزلة عشرية واحدة)

(ز) ٠, ٠٥٤٣ (منزلتان عشريتان)

(ح) ٢, ٧٢٥ (منزلتان عشريتان)

(ط) ٥٩, ٩٩٥ (منزلتان عشريتان)

٣) اختر الإجابة الصحيحة في كل مما يلي:

(أ) عند تقريب العدد ٥٢٩٩ إلى أقرب ١٠ يصبح:

_____ (أ) ٥٢٩٠ (ب) ٥٣٠٠ (ج) ٥٣١٠

(ب) عند تقريب العدد ٧٢ ٢٢٠ إلى أقرب ١٠٠ يصبح:

_____ (أ) ٧٢ ٠٠٠ (ب) ٨٠ ٠٠٠ (ج) ٧٢ ٢٠٠

(ج) عند تقريب العدد ٥٤٩٧٥٠ إلى أقرب ١٠ ٠٠٠ يصبح:

_____ (أ) ٥٥٠ ٠٠٠ (ب) ٥٠٠ ٠٠٠ (ج) ٦٠٠ ٠٠٠

(د) عند تقريب العدد ٧, ٩٧ إلى أقرب منزلة عشرية واحدة يصبح:

_____ (أ) ٨ (ب) ٨, ٠ (ج) ٧, ١٠

(هـ) عند تقريب العدد ٤٨, ٥٩٥ إلى أقرب منزلتين عشريتين يصبح:

_____ (أ) ٤٨, ٦ (ب) ٤٨, ٦٠ (ج) ٤٨, ٥٩

(و) عند تقريب العدد ١٠, ٩٩٩ إلى أقرب منزلتين عشريتين يصبح:

_____ (أ) ١١ (ب) ١١, ٠ (ج) ١١, ٠٠

٤) ضع علامة (✓) أو (X) أمام كل عبارة فيما يلي، ثم قم بتصحيح العبارة الخاطئة:

_____ (أ) عند تقريب العدد ١٧, ٠٥ إلى أقرب عدد كامل يصبح ١٧, ٠

_____ (ب) عند تقريب العدد ١٢ ٣٩٩ إلى أقرب ١٠ يصبح ١٢ ٤٠٠

_____ (ج) عند تقريب العدد ٣٧ ٥٤٨ إلى أقرب ١٠٠٠ يصبح ٣٨ ٠٠٠

_____ (د) عند تقريب العدد ٤٥, ٩٩٦ إلى أقرب منزلتين عشريتين يصبح ٤٥, ٠٠

_____ (هـ) عند تقريب العدد ٣٩, ٩٥٠١ إلى أقرب منزلة عشرية واحدة يصبح ٣٩, ٩

تمارين ٣-٣ جمع الأعداد العشرية والكسور العشرية وطرحها

(١) أوجد ناتج جمع ما يلي:

(أ) $٧,٣٦ + ٧,٣٦$

(ب) $٢٧,٢٧ + ٣٨,٣٨$

(ج) $٨,٧٤ + ٤,٧٨$

(د) $٢,١٤ + ١٨,٩٦$

(هـ) $٥,٣٨ + ٠,٧٧$

(و) $٩,٥ + ٧٦,٧٦٧$

(ز) $٠,٩٧٧ + ٣٢,٢٢$

(ح) $٨,٣٧ + ١٣,٨٠٩$

(٢) أوجد ناتج طرح ما يلي:

(أ) $٤,٣٣ - ٧,٤٥$

(ب) $٨,٣٦ - ٢٧,٥٨$

(ج) $٣,٥٥ - ٤٤,٧٣$

(د) $٦,٦٧ - ٢١,٦٦$

(هـ) $٢,٨٥ - ٨,٧٥$

(و) $٥,٤٩ - ٤٥,٦$

(ز) $٤٥,٦ - ٥٧,٣٧$

(ح) $٨,٧٦٥ - ١٢,٤٢$

٣) أوجد ناتج طرح ما يلي:

(ب) $٨,٣ - ٤٣$

(أ) $٤,٣ - ٣٦$

(د) $٦٨,٢٢ - ١٠٦$

(ج) $٩,٥٥ - ٥٨$

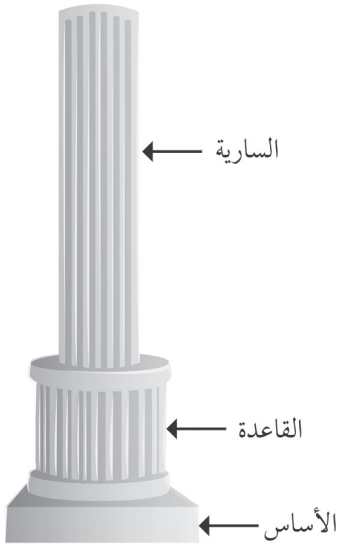

٤) فيما يلي قياسات أطوال أحد الأبراج:

طول الأساس ١٩,٨١ مترًا.

طول القاعدة ٢٧,١٣ مترًا.

طول السارية ٤٦,٣ مترًا.

أوجد إجمالي طول البرج.

٥) يوضّح الجدول المقابل تعاقب الأرقام القياسية العالمية لتتائج مسابقة

الوثب العالي للرجال.

هل الفرق في الرقم القياسي العالمي لتتائج المسابقة بين عامي ١٩٣٠ و ١٩٦٠

أكبر من الفرق بين عامي ١٩٦٠ و ١٩٩٠؟

وضّح كيف توصلت إلى إجابتك.

العام	النتيجة (بالمتر)
١٩٣٠	١,٦٠٥
١٩٦٠	١,٨٦
١٩٩٠	٢,٠٩

تمارين ٣-٤ ضرب الأعداد العشرية والكسور العشرية

(١) استخدم الطريقة الذهنية لإيجاد ناتج ما يلي:

_____ (أ) $2 \times 0,3$	_____ (ب) $4 \times 0,2$
_____ (ج) $6 \times 0,4$	_____ (د) $0,6 \times 5$
_____ (هـ) $0,7 \times 7$	_____ (و) $6 \times 0,8$

(٢) أوجد ناتج ما يلي:

_____ (أ) $3,6 \times 3$	_____ (ب) $3,6 \times 7$	_____ (ج) $9 \times 3,6$
--------------------------	--------------------------	--------------------------

_____ (د) $4,8 \times 4$	_____ (هـ) $4,8 \times 7$	_____ (و) $9 \times 4,8$
--------------------------	---------------------------	--------------------------

(٣) أوجد ناتج ما يلي:

_____ (أ) $3,69 \times 3$	_____ (ب) $3,69 \times 7$	_____ (ج) $9 \times 3,69$
---------------------------	---------------------------	---------------------------

_____ (د) $4,82 \times 4$	_____ (هـ) $4,82 \times 7$	_____ (و) $9 \times 4,82$
---------------------------	----------------------------	---------------------------

(٤) استخدم الأعداد والكسور الموجودة في الإطار

٠,٤ ٠,٥ ٠,٦ ٢ ٤ ٦ ٨,٣

المقابل لإكمال العمليات الحسابية الآتية:

(يُمكنك استخدام كل عددٍ أو كسر مرة واحدة فقط).

_____ (أ) $3 \times 0,2 =$	_____ (ب) $2,4 = \times 0,6$
----------------------------	------------------------------

_____ (ج) $4,5 = 9 \times$	_____ (د) $37,8 = \times 6,3$
----------------------------	-------------------------------

_____ (هـ) $0,5 \times 7,6 =$	_____ (و) $= 5 \times$
-------------------------------	------------------------

تمارين ٣-٥ قسمة الأعداد العشرية والكسور العشرية (أ)

(١) أوجد ناتج ما يلي:

(أ) $3 \div 9, 6$ (ب) $2 \div 8, 2$ (ج) $7 \div 2, 8$

(د) $8 \div 6, 4$ (هـ) $3 \div 7, 2$ (و) $6 \div 8, 4$

(٢) أوجد ناتج ما يلي:

(أ) $3 \div 9, 36$ (ب) $2 \div 4, 68$ (ج) $3 \div 3, 03$

(د) $5 \div 5, 15$ (هـ) $3 \div 8, 13$ (و) $6 \div 7, 86$

(٣) أوجد ناتج ما يلي:

(أ) $2 \div 5, 78$ (ب) $3 \div 9, 51$ (ج) $4 \div 3, 04$

(د) $5 \div 19, 15$ (هـ) $6 \div 23, 64$ (و) $7 \div 21, 42$



(٤) يدفع كمال ٧,٤٥٠ ريالاً عمانيّة مقابل ٥ أكياس أسمنت، ما تكلفة كيس الأسمنت الواحد؟



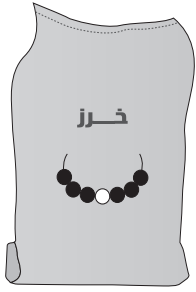

٥) تدفع روان ٥,٥٦٠ ريالاً عمانيّة مقابل ٦ أكياسِ خرزٍ،
ما تكلفَةُ كيسِ الخرز الواحد؟

٦) أكمل عمليّاتِ القسمة في كل مما يلي:

$$\begin{array}{r} \square \quad 9 \quad \square \quad 5 \\ \square \quad 3 \quad 3 \quad , \quad 35 \quad \square \end{array}$$

$$\begin{array}{r} \square \quad 7 \quad \square \quad 1 \\ 3 \quad \square \quad , \quad 17 \quad \square \end{array}$$

$$\begin{array}{r} \square \quad 2 \quad \square \quad (أ) \\ 2 \quad \square \quad 8 \quad , \quad \square \quad 16 \end{array}$$

تمارين ٣-٦ قسمة الأعداد العشرية والكسور العشرية (٢)

(١) أوجد ناتج عمليات القسمة الآتية، بحيث يكون الناتج عددًا مُكوَّنًا من منزلة عشرية واحدة:

(أ) $2 \div 33$ (ب) $3 \div 44$

(ج) $4 \div 55$ (د) $9 \div 66$

(هـ) $6 \div 911$ (و) $7 \div 911$

(ز) $8 \div 911$ (ح) $9 \div 911$

(ط) $9 \div 119$

(٢) أوجد ناتج عمليات القسمة الآتية، بحيث يكون الناتج عددًا مُكوَّنًا من منزلتين عشريتين:

(أ) $10 \div 10,98$ (ب) $9 \div 98,7$

(ج) $8 \div 8,76$ (د) $7 \div 76,5$

(هـ) $6 \div 0,654$ (و) $5 \div 5,43$

(ز) $4 \div 4,32$ (ح) $3 \div 0,321$

(ط) $2 \div 2,19$

(٣) تقطع آلة كهربائية ٦, ١٥ مترًا من البلاستيك إلى ثماني قطعٍ متساوية، ما طول كلِّ قطعة؟

(٤) توزع إحدى الماكينات ٦, ٢ كغم من الكرات المعدنية بالتساوي في ست حاويات،

ما كتلة الكرات المعدنية في كلِّ حاوية؟

اكتب الكتلة بحيث تكون عددًا مُكوَّنًا من منزلتين عشريتين.

(٥) ورقة مقاس A4 بطول ٢٩,٧ سم،

مطوية إلى نصفين بالطول؛ ثمَّ طويت إلى

أربعة أرباع في نفس الاتجاه.

ما طول كلِّ ربع ورقة A4؟

اكتب إجابة صحيحة بحيث تكون عددًا

مُكوَّنًا من منزلتين عشريتين.

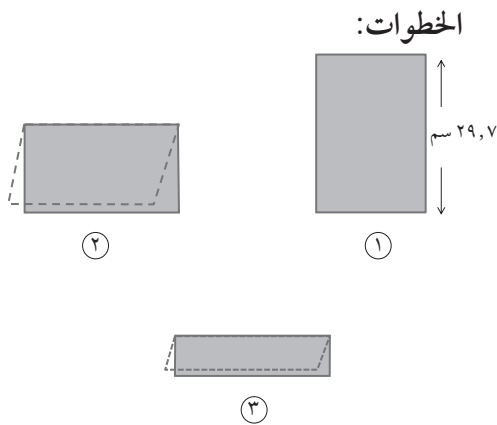

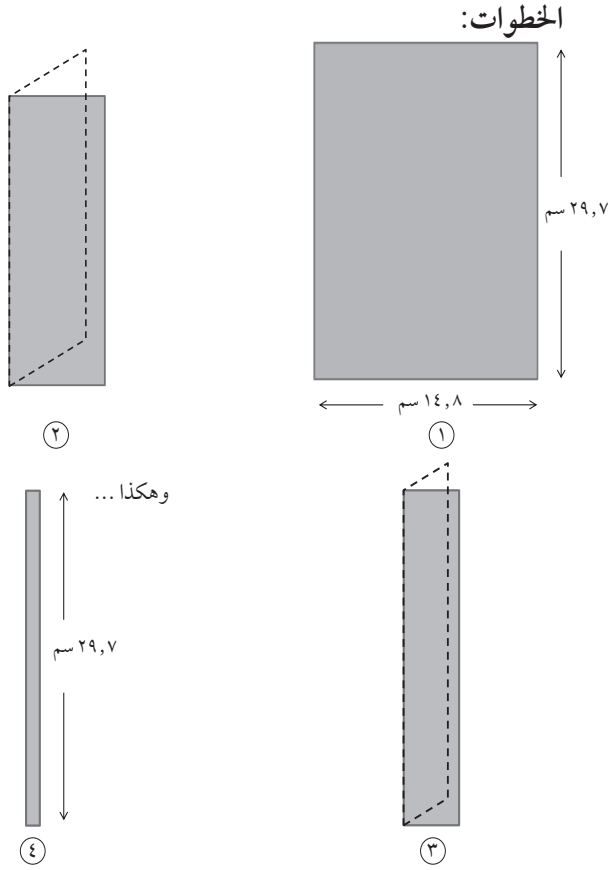

٦) ورقة بعرض ٨, ١٤ سم، تمّ طويها
إلى سبعة أقسام متساوية العرض.
ما عرض كلِّ قسم؟
اكتب إجابةً صحيحةً بحيث تكون
عددًا مُكوّنًا من منزلة عشرية واحدة.

٧) أراد أربعة أصدقاء إقامة تجمع عائلي لأسرهم، وذهبوا إلى ثلاثة متاجر لشراء ما يلزمهم حيث أنفقوا
٢٥٠, ١٢ ريالاً عمانيّاً في المتجر الأول و ٤٩٠, ٢٠ ريالاً عمانيّاً في المتجر الثاني و ١٨٠, ١٨ ريالاً
عمانيّاً في المتجر الثالث، وقاموا بتقسيم إجماليّ تكلفة التسوّق عليهم بالتساوي.
فكم دفع كلُّ واحدٍ منهم؟

٨) تخلط إحدى الآلات أربعة أنواعٍ مُختلفةٍ من الموادّ الكيميائيّة لصنع حاويات بلاستيكيّة ضخمة، حيث
تستخدم ٧, ٢ كغم من المادّة الكيميائيّة (أ)، و ٣, ٥ كغم من المادّة (ب)، و ٢٥, ١ كغم من المادّة (ج)،
و ٢٧٥, ٠ كغم من المادّة (د)، لصنع ستّ حاوياتٍ مُتطابقةٍ من هذه الموادّ، ما كتلة كلِّ حاوية؟
اكتب الناتج بحيث يكون عددًا مُكوّنًا من منزلتين عشريتين.

تمارين ٣-٧ ضرب في ٠,١ أو ٠,١٠ والقسمة عليهما

(١) اكتب كل عدد فيما يلي بالأرقام والكلمات:

- (أ) ٢١٠ _____
 (ب) ٤١٠ _____
 (ج) ٨١٠ _____
 (د) ٩١ _____

(٢) اكتب كل عدد في صورة قوى العدد ١٠:

- (أ) ١٠ _____
 (ب) ١٠٠٠٠٠٠٠ _____
 (ج) ١٠٠٠٠ _____
 (د) ١٠٠٠٠٠٠٠٠ _____

(٣) أوجد ناتج ما يلي:

- (أ) $٠,١ \times ٣٣$ _____
 (ب) $٠,١ \times ٩٩٩$ _____
 (ج) $٠,١ \times ٣٠$ _____
 (د) $٠,١ \times ٨,٧$ _____
 (هـ) $٠,٠١ \times ٧٧$ _____
 (و) $٠,٠١ \times ٧٠$ _____
 (ز) $٠,٠١ \times ٧٠٠$ _____
 (ح) $٠,٠١ \times ٧$ _____

(٤) أوجد ناتج ما يلي:

- (أ) $٠,١ \div ٥$ _____
 (ب) $٠,١ \div ٥,٦$ _____
 (ج) $٠,١ \div ٥٥,٦$ _____
 (د) $٠,١ \div ٠,٥٥$ _____
 (هـ) $٠,٠١ \div ٥$ _____
 (و) $٠,٠١ \div ٥,٦$ _____
 (ز) $٠,٠١ \div ٥٥,٦$ _____
 (ح) $٠,٠١ \div ٠,٥٥$ _____

(٥) أوجد ناتج ما يلي، ثم استخدم العمليَّات العكسيَّة للتحقق من صحة إجابتك:

- (أ) $٠,١ \times ٢٧$ _____
 (ب) $٠,٠١ \times ٢٧,٩$ _____

$$0,01 \div 2,7 \text{ (د)}$$

$$0,1 \div 0,2 \text{ (ج)}$$

٦ اكتب الرمز المناسب (\times أو \div) لإكمال ما يلي:

$$0,46 = 0,01 \text{ ______ } 46 \text{ (ب)}$$

$$550 = 0,1 \text{ ______ } 55 \text{ (أ)}$$

$$2,08 = 0,01 \text{ ______ } 208 \text{ (د)}$$

$$37 = 0,1 \text{ ______ } 3,7 \text{ (ج)}$$

$$5,05 = 0,01 \text{ ______ } 505 \text{ (و)}$$

$$1,9 = 0,1 \text{ ______ } 0,19 \text{ (هـ)}$$

٧ اكتب (١,٠ أو ٠,٠١) لإكمال ما يلي:

$$44 = \text{ ______ } \div 4,4 \text{ (ب)}$$

$$4,4 = \text{ ______ } \times 44 \text{ (أ)}$$

$$40 = \text{ ______ } \div 4 \text{ (د)}$$

$$0,004 = \text{ ______ } \times 0,40 \text{ (ج)}$$

$$4400 = \text{ ______ } \div 44 \text{ (و)}$$

$$0,444 = \text{ ______ } \times 44,4 \text{ (هـ)}$$

٨ اختر العملية الحسابية التي يكون ناتجها مختلفاً عن البقية في ما يلي:
وضّح إجابتك.

$$0,01 \div 96 \text{ (د)}$$

$$0,1 \times 9,6 \text{ (ج)}$$

$$0,01 \times 96 \text{ (ب)}$$

$$0,1 \div 0,096 \text{ (أ)}$$

٩ تفكّر نور في عددٍ ما بحيث تقسمه على ٠,٠١، ثمّ تضرب الناتج في ١,٠، ثمّ تقسم الناتج على ٠,٠١، لتحصل على العدد ٢٣٤٠ فما العدد الذي تفكّر فيه؟

١٠) فيما يلي جزءٌ من الواجب المنزلي الخاص بمحمد:



السؤال

«إذا ضربت عددًا مكونًا من منزلة عشرية واحدة في ٠,٠١، فستحصل دائمًا على إجابة أصغر من الواحد»
اكتب مثالًا واحدًا لكي توضح أن هذه العبارة غير صحيحة.

الإجابة

$٠,٠١ \times ٣٤٥,٨ = ٣,٤٥٨$ ، $٣,٤٥٨$ أكبر من الواحد؛ لذلك تُعتبر العبارة غير صحيحة.

اكتب مثالًا لكلٍّ من العبارات الآتية لإثبات عدم صحتها:

(أ) إذا قسّمت عددًا مكونًا من منزلة عشرية واحدة على ١,٠، فستحصل على ناتج أكبر من ١

(ب) إذا ضربت عددًا مكونًا من منزلتين عشريتين في ٠,٠١، فستحصل على ناتج أكبر من ٠,٠١

تمارين ٣-٨ التقدير والتقريب

(١) قدر الناتج لكل مما يلي:

$$٣١ \times ٤٧٧ \text{ (د)}$$

$$٢٢ \div ٨٢ \text{ (ج)}$$

$$٤٩٣ - ٦٢٣ \text{ (ب)}$$

$$٢٩ + ٧٢ \text{ (أ)}$$

_____	_____	_____	_____
_____	_____	_____	_____
_____	_____	_____	_____

$$١٠١٣ = ٤٢٤ + ٥٨٩ \text{ (أ)}$$

$$٢٨ = ٤٦ - ٧٤ \text{ (ب)}$$

$$٢٩ = ٣٢ \div ٩٢٨ \text{ (ج)}$$

$$١١٢٨ = ٢٤ \times ٤٧ \text{ (د)}$$

(٢) أكملت عائشة واجبتها المنزلي، كما هو موضح في الشكل المقابل:

(١) استخدم التقدير للتحقق من صحة النتائج التي سجلتها عائشة:

_____ (أ)	_____ (ب)	_____ (ج)	_____ (د)
_____	_____	_____	_____

(٢) استخدم العمليّات العكسيّة للتحقق من صحة النتائج:

_____ (أ)	_____ (ب)	_____ (ج)	_____ (د)
_____	_____	_____	_____

عدد العربات المُجمّعة:

الإثنين ٦٣ الثلاثاء ٤٧

الأربعاء ٢٣ الخميس ٦٧

الجمعة ٧٩ السبت ١٢٢

(٣) يعمل جمال في أحد المتاجر، حيث يقوم بجمع عربات التسوّق كلّ مساءً، ويتقاضى ٢٠ بيسة عن كلّ عربة تسوّق يجمعها للمتجر. إذا قام بجمع عربات التسوق خلال أسبوع واحد كما هو موضح في الشكل المجاور: كم سيحصل جمال مقابل عمله خلال هذا الأسبوع؟ اكتب إجابتك مقربةً لأقرب ريالٍ عمانيّ.

٤) يعمل بدر فنيّ كهرباء، ويحصل على ٢٨ ريالاً عمانيّاً في الساعة بالإضافة إلى ٣٠ ريال كرسوم عمل إضافية.
(أ) أنجز بدر عملاً لسليمان، واستغرق هذا العمل $3\frac{1}{4}$ ساعة.

فكم سيحصل بدر مقابل عمله؟

(ب) إذا حصل بدر على ٦٥ ريالاً عمانيّاً مقابل عمله، فكم ساعة استغرقه هذا العمل؟
اكتب إجابتك بالساعات والدقائق.

٥) ذهبت كوثر لشراء سيّارة من إحدى صالات العرض، وكانت تكلفتها ١٧ ٩٩٥ ريالاً عمانيّاً، وتستطيع كوثر الدفع نقدًا أو بطريقة دفع أخرى لشراء السيّارة، حيث تتطلب طريقة الدفع الأخرى أن تُسدّد كوثر قسطاً أولياً قدره ٤٩٩٥ ريالاً عمانيّاً متبوعاً بأقساطٍ على ٣٦ شهرًا، قيمة القسط الواحد ٤٢٠ ريالاً عمانيّاً، فكم التكلفة الزائدة التي ستكلفتها كوثر إذا اشترت السيّارة باستخدام خطة الدفع بالتقسيط وليس الدفع نقدًا؟

٦) تعد سلمى يومياً مجموعة من قطع الكعك لبيعها في أحد المحلات، فإذا كانت سلمى تعد ٧٠ كعكةً في اليوم، لمُدَّة خمسة أيام في الأسبوع، على مدى ٤٦ أسبوعاً في السنة، وتتقاضى من المحل ١٤,٧٥٠ ريالاً عمانيَّةً مقابل كلِّ أربع كعكاتٍ.

كم ستجني سلمى من بيعها للكعك في السنة الواحدة؟

الوحدة الرابعة: الطول والكتلة والسعة



تمارين ٤-١ التعرف على وحدات القياس

١) اختر الإجابة الصحيحة في كل مما يلي:

- (١) للتحويل من كم إلى م (أ) $100 \times$ (ب) $100 \div$ (ج) $10000 \times$ (د) $10000 \div$
 (٢) للتحويل من غم إلى كغم (أ) $100 \times$ (ب) $100 \div$ (ج) $10000 \times$ (د) $10000 \div$
 (٣) للتحويل من ملم إلى م (أ) $100 \times$ (ب) $100 \div$ (ج) $10000 \times$ (د) $10000 \div$
 (٤) للتحويل من سم إلى م (أ) $100 \times$ (ب) $100 \div$ (ج) $10000 \times$ (د) $10000 \div$

٢) حوّل الأطوال الآتية إلى الوحدات الموضّحة فيما يلي:

- (أ) ٩ م = _____ سم
 (ب) ٨,١ كم = _____ م
 (ج) ٥٠ ملم = _____ سم
 (د) ٧٠٠٠ م = _____ كم
 (هـ) ٢٢٠ سم = _____ م
 (و) ٧٥ ملم = _____ سم
 (ز) ٨٦ سم = _____ ملم
 (ح) ٦,٦ م = _____ سم
 (ط) ٤٥٥ م = _____ كم

٣) حوّل الكتل الآتية إلى الوحدات الموضّحة فيما يلي:

- (أ) ٧,٥ طن = _____ كغم
 (ب) ٩٧٥ غم = _____ كغم
 (ج) ٣٠٠٠ كغم = _____ طن
 (د) ٩٩٠٠ غم = _____ كغم
 (هـ) ٠,٢ كغم = _____ طن
 (و) ٦ كغم = _____ غم

٤) حوّل السعات الآتية إلى الوحدات الموضّحة فيما يلي:

- (أ) ٢٠٠٠ مل = _____ لتر
 (ب) ٦ لتر = _____ مل
 (ج) ٨,٨ لتر = _____ مل
 (د) ٥٥٠٠ مل = _____ لتر
 (هـ) ٠,٢ لتر = _____ مل
 (و) ٩٩٠ مل = _____ لتر

$$\div 55 \quad 550 \quad 1000 \quad \text{ملم سم م} \times$$

٥) استخدم العناصر الموجودة في الإطار المقابل لإكمال الفراغات فيما يلي:

- (أ) ٥,٥ طن \times ___ = ٥٥٠٠ كغم
 (ب) ٥,٥ ___ \times ١٠ = ٥٥ ملم
 (ج) ٥٥ ملم = ١٠ ___ سم
 (د) ٠,٥٥ م \times ١٠٠ = ___ سم
 (هـ) ___ مل \div ١٠٠٠ = ٠,٥٥ لتر
 (و) ٨٥٠ ___ \div ١٠٠٠ = ٠,٨٥

٦) رتب القياسات العشرية الآتية من الأصغر إلى الأكبر:

- (أ) ٢٧ سم، ٣ م، ٠,٣ م، ٢٨٠ ملم
 (ب) ٧,٢ لتر، ٦٣٥ مل، ٠,٦ لتر
 (ج) ٠,٥٥٥ كغم، ٨٨ غم، ٠,٠٦ كغم
 (د) ٣,١ كم، ٣,٠٩٥ كم، ٣٢٥٠ م

٧) الشكل المقابل جزء من الواجب المنزلي الخاص بأحمد، هل أحمد على صواب؟ اشرح إجابتك.

السؤال
 حوّل ٦٥ كم إلى م
 الحل
 $٦٥ = ١٠٠٠ \div ٠,٠٦٥$ م

٨) لدى راشد أربعة دلاء، سعة كل منهم: ٤٧٠٠ مل، ٤,٨ لتر، ٣٨٨٠ مل، ٤,٧٥ لتر.

أراد أن يستخدم الدلو الذي سعته أقرب إلى ٥ لتر. أي دلو سيستخدمه راشد؟ وضح طريقة الحل.

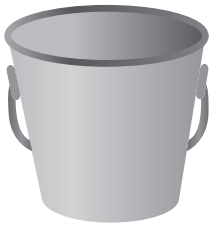

٤٧٠٠ مل

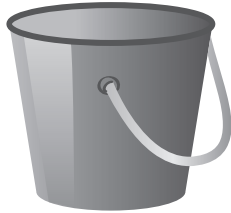

٤,٨ لتر

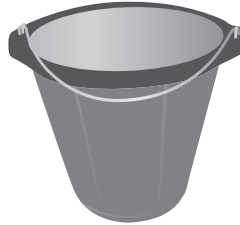

٣٨٨٠ مل

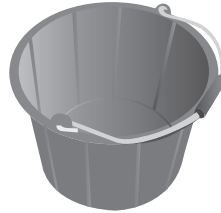

٤,٧٥ لتر

٩ ما القياسان المحتملان للذان تفكّر بهما عائشة؟ 



أنا أفكّر في طولٍ بالسنتيمترات،
الطولُ الذي أفكّر به هو عددٌ كاملٌ من السنتيمترات؛
وهو أصغر من ٦٧٣، ٠ م، وأكبر من ٦٥٩ ملم.

تمارين ٤-٢ اختيار وحدات القياس المناسبة

١) حدد الوحدات التي ستستخدمها لقياس كل مما يلي:

- (أ) ارتفاع جبل _____
 (ب) عرض كتاب _____
 (ج) كتلة سفينة _____
 (د) كتلة هاتف جوال _____
 (هـ) سعة كوب _____
 (و) سعة حمام سباحة متنقل للأطفال _____

٢) حدد العبارات الصحيحة والخاطئة بوضع علامة (✓) أو (X) أمام كل منها فيما يلي:

- (أ) طول المكتب ١٢٠ ملم _____
 (ب) كتلة الفيل ١ طن _____
 (ج) سعة الملعقة الكبيرة لتران _____
 (د) ارتفاع المنزل ٣ م _____

٣) يقدر سليم أن ارتفاع سيارته ٥, ٢ م، هل هذا التقدير مناسب؟
 أعط سبباً لإجابتك.

٤) تقدر سارة أن كتلة إحدى صديقاتها تساوي ٦٥ كغم، هل هذا التقدير مناسب؟
 أعط سبباً لإجابتك.

٥) تعطلت فرامل سيارة إبراهيم وسيستغرق ٣ ساعات مشياً على الأقدام ليصل إلى منزله، وقدر أن المسافة التي سيقطعها تساوي ٣٠ كم، هل هذا التقدير مناسب؟
 أعط سبباً لإجابتك.

٦) مازن وعلي شقيقان، إذا كانت كتلة مازن ٥, ٢٢ كغم، وكتلة علي تقدر بأنها أكبر من كتلة مازن بثلاث مرات.
قدّر كتلة علي.



٧) لدى فهد مغرفة يُمكنها حمل ٢٠٠ غم من الطحين، ويقدر أن كيس الطحين يحتوي على كمية أكثر ٥٠ مرة مما يُمكن للمغرفة حمله، قدّر كتلة الطحين في الكيس.
أعطِ إجابتك بالكيلو غرام (كغم).

٨) لدى سارة صندوق به ١٢ علبة مشروبات غازية، قدّر كتلة صندوق المشروبات الغازية.
أعطِ إجابتك بالكيلو غرام (كغم).

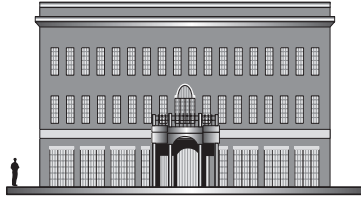

٩) يُظهر المُخطّط المقابل رجلاً يقف بجوار مبنى.
(أ) قدّر ارتفاع المبنى.
(ب) قدّر طول المبنى.
وضّح كيف توصلت إلى الإجابة.

الوحدة الخامسة: الزوايا

تمارين ١-٥ تسمية الزوايا وتقديرها

١) حدد نوع الزاوية في كل مما يلي: (حادة أم منفرجة أم منعكسة)

(أ) 210° _____ (ب) 120° _____

(ج) 31° _____ (د) 301° _____

(هـ) 103° _____

٢) حدد كل عبارة فيما يلي ما إذا كانت صحيحة أم خاطئة:

(أ) الزاوية التي قياسها أصغر من 75° تكون حادة.

(ب) الزاوية التي قياسها أكبر من 100° تكون منفرجة.

(ج) الزاوية التي قياسها أكبر من 330° تكون منفرجة.

(د) الزاوية التي قياسها أصغر من 330° تكون منعكسة.

(هـ) الزاوية التي قياسها نصف قياس الزاوية المنعكسة تكون منفرجة.

٣) قدر قياس كل زاوية فيما يلي:

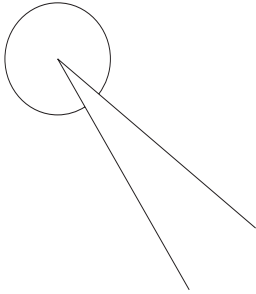

(ج) _____

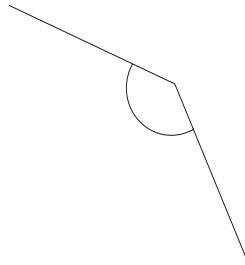

(ب) _____

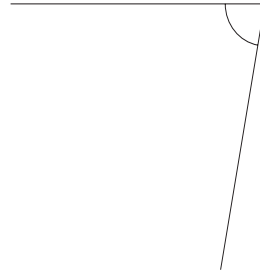

(أ) _____

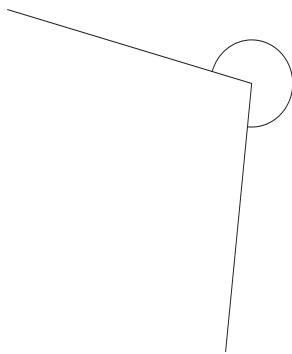

(هـ) _____

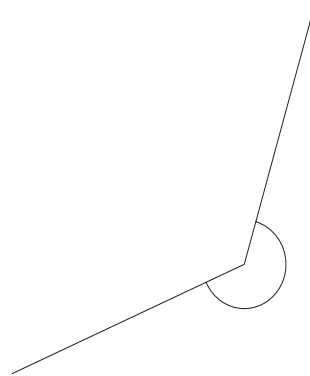

(د) _____

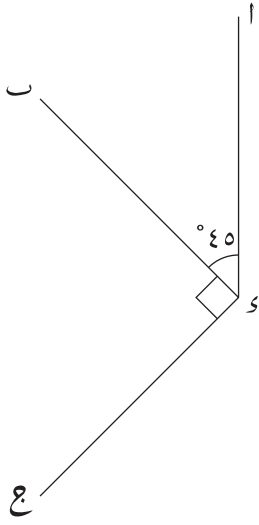

٤ من الشكل المجاور، اكتب قياس كل زاوية فيما يلي:

(أ) $\hat{ا ب}$

(ب) $\hat{ا ب}$ المنعكسة

(ج) $\hat{ب س ج}$ المنعكسة

(د) $\hat{ا ب ج}$ المنعكسة

٥ من الشكل المجاور أكمل ما يلي:

(أ) زاوية منفرجة

(ب) زاوية مُنعكسة أكبر من ثلاث زوايا قائمة

(ج) زاوية مُنعكسة أصغر من ثلاث زوايا قائمة

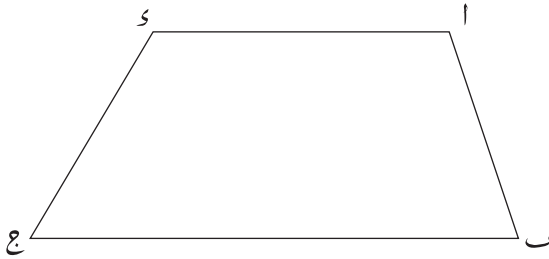

تمارين ٢-٥ قياسات الزوايا

(١) أوجد قيمة الزاوية المحددة برمز فيما يلي:

(أ)

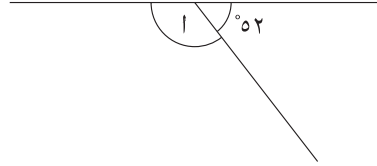

(ب)

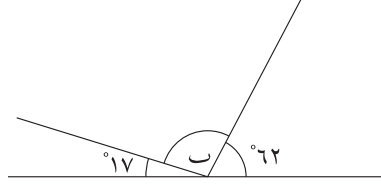

(ج)

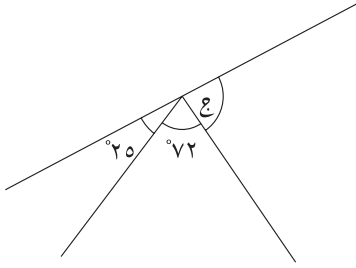

(٢) احسب قياسات الزوايا المُحدَّدة بالرموز:

(أ)

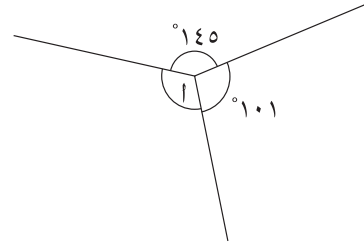

(ب)

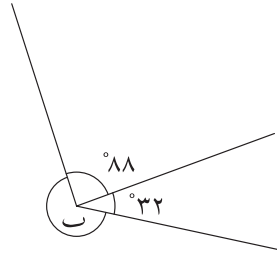

(ج)

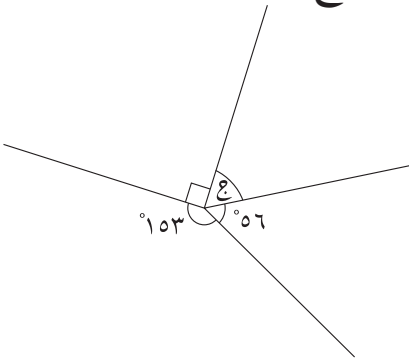

(٣) فيما يلي قياس زاويتين في مثلث؛ احسب قياس الزاوية الثالثة:

(أ) 78°، 42°

(ب) 15°، 37°

(ج) 75°، 75°

(د) 14°، 153°

٤) احسب قياس الزاوية المُحدَّدة برمز في كل شكل من الأشكال الآتية:

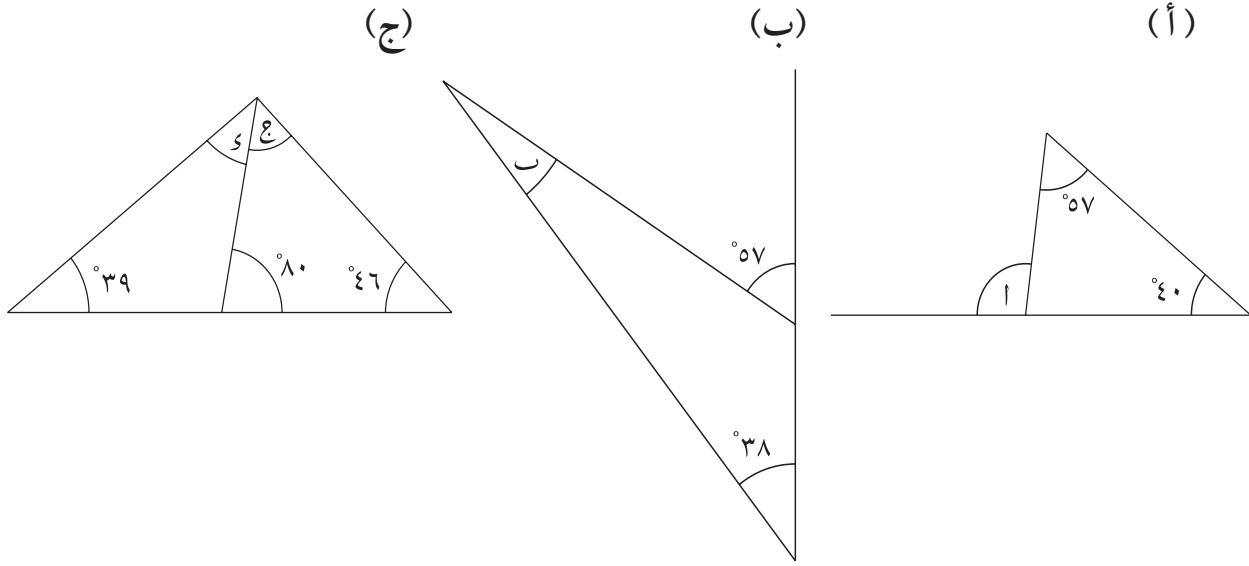

_____	_____	_____
_____	_____	_____
_____	_____	_____
_____	_____	_____

٥) قياسات زوايا المثلث جميعها أعداد كاملة؛ وقياساتها مختلفة، ما أكبر قياسٍ مُحتملٍ لأكبر زاوية؟ 

٦) فيما يلي قياس ثلاث زوايا في شكل رباعي الأضلاع، احسب قياس الزاوية الرابعة:

(أ) $65^\circ, 75^\circ, 85^\circ$

(ب) $71^\circ, 98^\circ, 135^\circ$

(ج) $84^\circ, 84^\circ, 111^\circ$

٧) إذا كان مجموع قياس ثلاث زوايا في شكل رباعي الأضلاع يساوي 105° ، فاحسب قياس الزاوية الرابعة.

٨) احسب قياسات الزوايا المُحدَّدة بالرموز في كل شكل مما يلي:

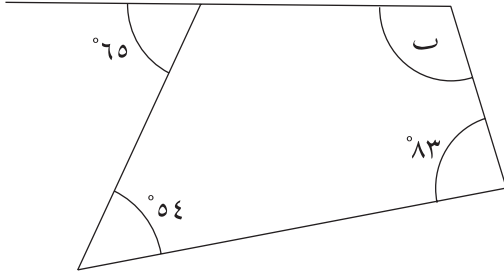

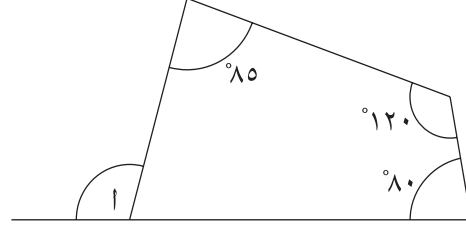

٩) يقوم ماجد بقص الخط المنقط لإزالة زاوية من زوايا المثلث مُتطابق الأضلاع المقابل.

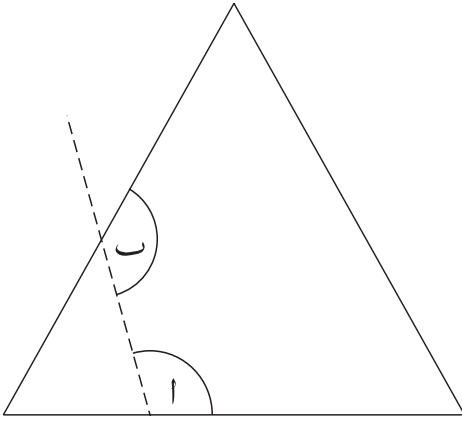

ماذا الذي يمكنك قوله عن قيم الزاويتين (A)، (B)؟

١٠) من الشكل المجاور احسب قياس الزوايا الآتية:

(أ) (B هـ)

(ب) (C سـ)

(ج) (A حـ هـ)

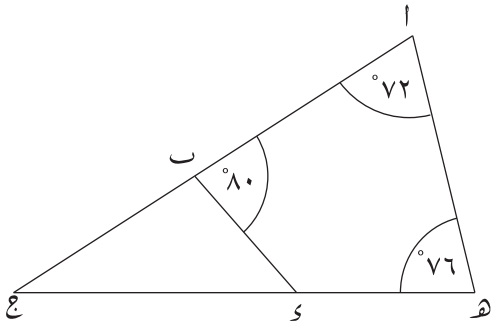

تمارين ٥-٣ حل مسائل الزوايا

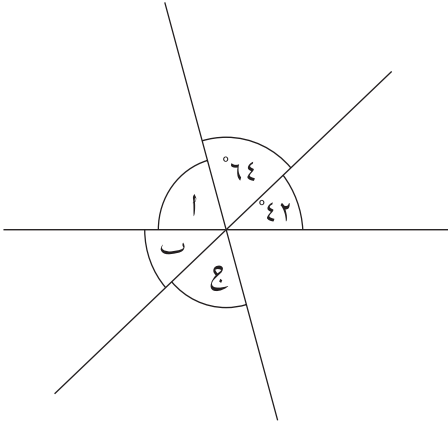

(١) يعرض الشكل المجاور ثلاثة خطوطٍ مستقيمةٍ تتقاطع

في نقطةٍ واحدةٍ.

احسب قياس (أ)، (ب)، (ج).

(٢) (أب)، (ج د) خطان متعامدان.

احسب قياس الزوايا الآتية، وشرح إجابتك:

(أ) (ب ن و)

(ب) (ه ن ج)

(ج) (ا ن ه)

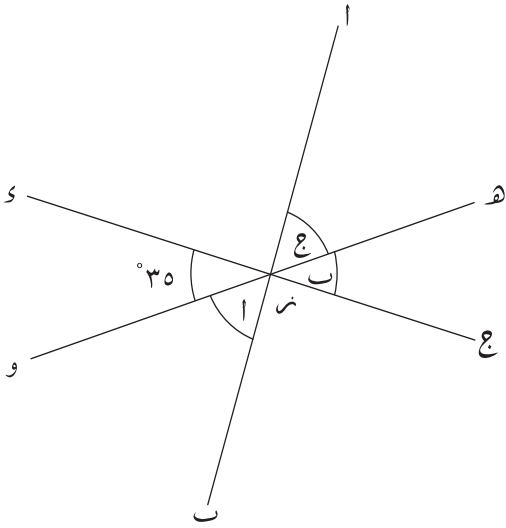

(٣) قياس زاويتين في مثلث ما ١٢٨°، ٢٦°

اشرح لماذا يجب أن يكون المثلث مُتطابق الضلعين.

(٤) قياس زاوية من زوايا المثلث مُتطابق الضلعين ٣٨°

احسب قياس الزوايا الأخرى.

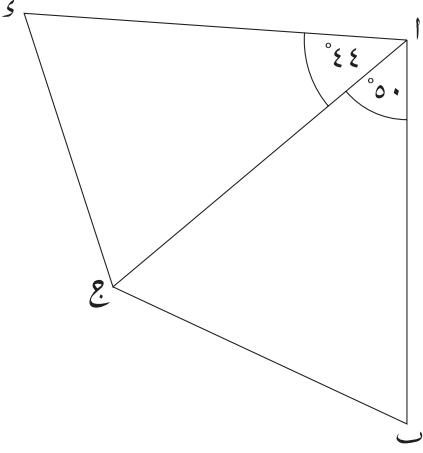

٥) في الشكل المجاور إذا كان $(\overline{ا س}) \parallel (\overline{ا ج}) = (\overline{ا ب})$

احسب قياس كل زاوية من هذه الزوايا:

_____ (أ) $\hat{ا ب ج}$

_____ (ب) $\hat{ا ج س}$

_____ (ج) $\hat{ب ج س}$

تمارين ٤-٥ الخطوط المتوازية

(١) (أ) فسر لماذا (س)، (ص) متساويتان.

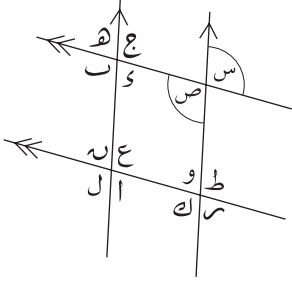

(ب) حدّد جميع الزّوايا المُتناظرة مع (س)

(ج) حدّد جميع الزّوايا المُتبادلة مع (ص)

(٢) احسب قياس (أ)، (ب)، (ج)، (د)

اشرح كيف توصلت لإجابتك.

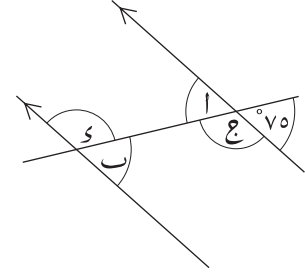

(٣) (أ) حدّد الزوايا المتناظرة مع الزاوية التي قياسها ٦٨°

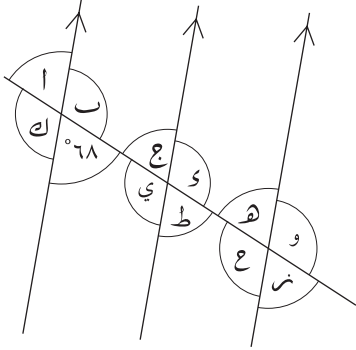

(ب) حدّد الزوايا المتبادلة مع الزاوية التي قياسها ٦٨°

(٤) (أ) أكمل العبارات الآتية:

(١) زاويتان مُتبادلتان هما (ا، ب)، _____

(٢) زاويتان مُتبادلتان هما (ج، د)، _____

(٣) زاويتان مُتناظرتان هما (هـ، و)، _____

(ب) هل زينب على صواب؟

اشرح إجابتك.

(ع، د)، (و، هـ) زاويتان مُتبادلتان.



٥) في الشكل الآتي خطان مستقيمان متوازيان. حددهما وشرح إجابتك.

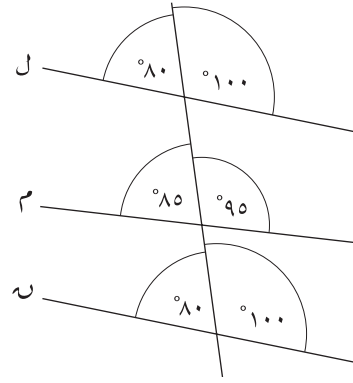

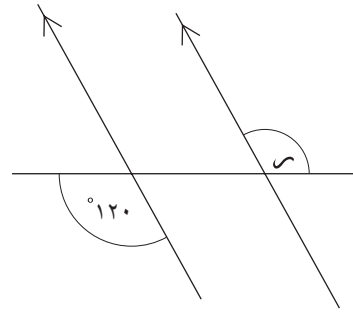

٦) أوجد قياس $\hat{س}$. فسر إجابتك.

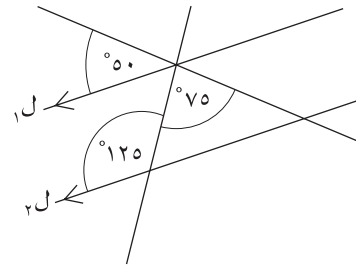

٧) هل $\overline{ل_1}$ ، $\overline{ل_2}$ متوازيان؟ 

أعط سبباً لإجابتك.



٨  فسر لماذا يجب أن يكون $\hat{و} + \hat{أ} = ١٨٠^\circ$

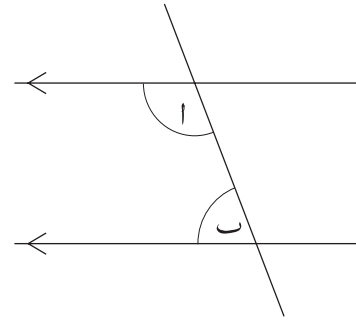

الوحدة السادسة: الكسور (١)

تمارين ١-٦ تبسيط الكسور

(١) أكمل ما يلي:

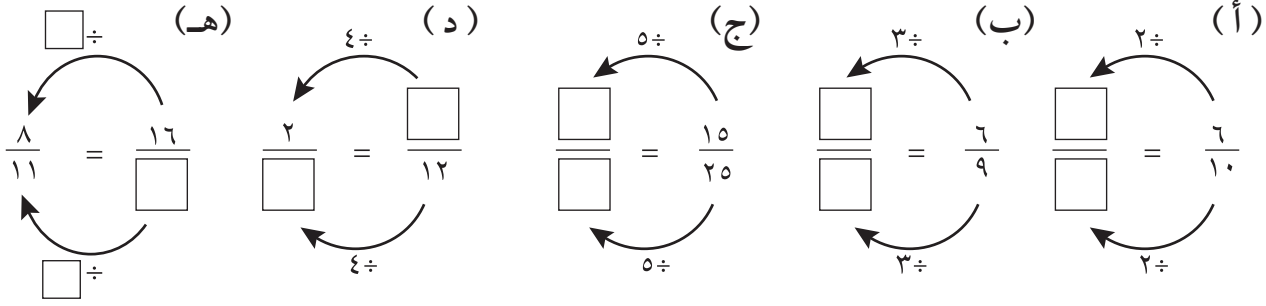

(٢) اكتب كلاً من الكسور الآتية في أبسط صورة:

(هـ) $\frac{28}{35}$

(د) $\frac{25}{30}$

(ج) $\frac{4}{12}$

(ب) $\frac{8}{16}$

(أ) $\frac{2}{12}$

(٣) اكتب كلاً من الكسور الآتية في أبسط صورة:

(هـ) $\frac{16}{24}$

(د) $\frac{26}{39}$

(ج) $\frac{15}{21}$

(ب) $\frac{20}{24}$

(أ) $\frac{9}{18}$

(٤) أكمل الفراغات فيما يلي لتكون الكسور متكافئة:

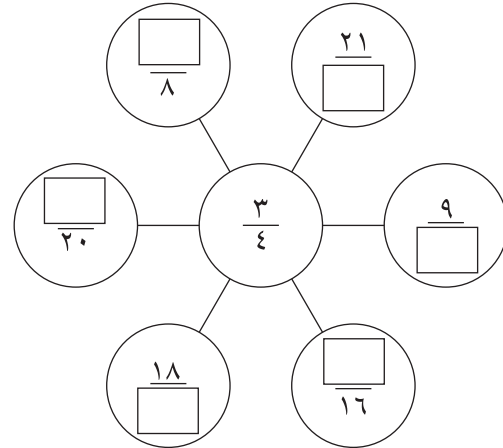

٥) لدى مالك خمس بطاقات.

$$\frac{12}{18} \quad \frac{10}{16} \quad \frac{14}{21} \quad \frac{18}{27} \quad \frac{24}{36}$$

(أ) أيُّ هذه البطاقات تختلف عن البطاقات الأخرى؟

(ب) اشرح إجابتك.

٦) ما الكسر الذي يفكر فيه هلال؟



أفكر في كسر يكافئ $\frac{3}{7}$
بسطة أكبر من ٢٥
ومقامه أصغر من ٧٠

تمارين ٦-٢ مقارنة الكسور

(١) (أ) ضع الكسرين $\frac{1}{4}$ ، $\frac{3}{8}$ في موضعهما الصحيح على خط الأعداد.



(ب) أيُّ منهما الأكبر؟

(٢) (أ) ضع الكسرين $\frac{2}{5}$ ، $\frac{3}{10}$ في موضعهما الصحيح على خط الأعداد.



(ب) أيُّ منهما الأكبر؟

(٣) في كلِّ جزئية من السؤال التالي:

(١) ظلِّل الأشكال التي نسختها لتمثِّل الكسور المقابلة لها.

(٢) اكتب أيَّ الكسرين هو الأصغر في كلِّ زوج من الأشكال.

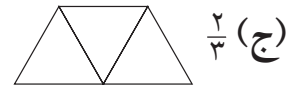
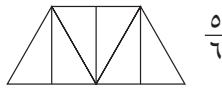
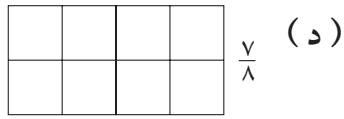
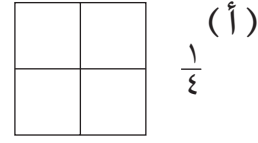
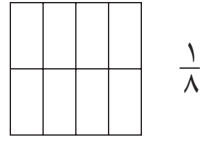
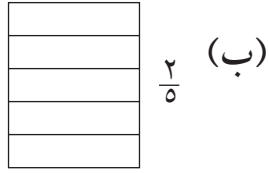
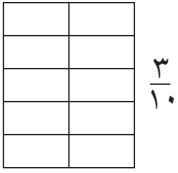

(٤) حدد الكسر الأكبر في كلِّ زوج من الأزواج التالية:

(أ) $\frac{7}{10}$ ، $\frac{3}{4}$

(ب) $\frac{1}{8}$ ، $\frac{6}{20}$

(ج) $\frac{3}{10}$ ، $\frac{2}{9}$

(د) $\frac{6}{19}$ ، $\frac{4}{11}$

٥) ضع علامة < أو > بين الكسور في كل زوج ممّا يلي:

$$\frac{3}{8} \square \frac{1}{4} \text{ (أ)}$$

$$\frac{5}{7} \square \frac{4}{5} \text{ (ب)}$$

$$\frac{9}{16} \square \frac{5}{12} \text{ (ج)}$$

$$\frac{17}{25} \square \frac{7}{10} \text{ (د)}$$

٦) هل سارة على صواب؟

$\frac{2}{7}$ أكبر من $\frac{4}{9}$ ؛
لأن الأسياع أكبر من الأتساع.



اشرح إجابتك.

٧)

أفكر في كسر، أكبر من $\frac{5}{8}$ وأصغر من $\frac{3}{4}$
وعندما أقسم البسط على المقام، يكون الناتج ٠,٦٨٧٥.



ما الكسر الذي يفكر به أحمد؟

اشرح إجابتك.

تمارين ٦-٣ الكسور غير الاعتيادية والأعداد الكسرية

(١) اكتب الكسر المظلل في كل شكل من الأشكال الآتية في صورة عدد كسري وكسر غير اعتيادي:

(٢) كسر غير اعتيادي

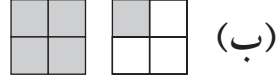

_____ (٢) _____ (١)

(١) عدد كسري

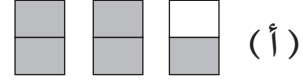

_____ (٢) _____ (١)

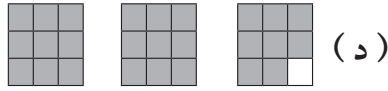

_____ (٢) _____ (١)

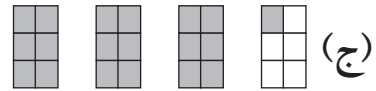

_____ (٢) _____ (١)

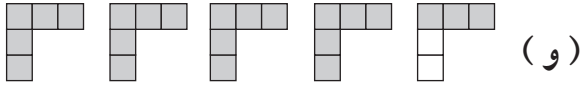

_____ (٢) _____ (١)



_____ (٢) _____ (١)

(٢) اكتب كل كسر غير اعتيادي في صورة عدد كسري:

_____ (أ) $\frac{3}{2}$ _____ (ب) $\frac{11}{2}$ _____ (ج) $\frac{13}{4}$ _____ (د) $\frac{10}{3}$

_____ (هـ) $\frac{14}{3}$ _____ (و) $\frac{16}{7}$ _____ (ز) $\frac{28}{5}$ _____ (ح) $\frac{35}{6}$

(٣) اكتب كل عدد كسري في صورة كسر غير اعتيادي:

_____ (أ) $8\frac{1}{4}$ _____ (ب) $6\frac{1}{3}$ _____ (ج) $2\frac{1}{4}$ _____ (د) $4\frac{1}{7}$

_____ (هـ) $3\frac{1}{5}$ _____ (و) $2\frac{2}{9}$ _____ (ز) $5\frac{4}{5}$ _____ (ح) $11\frac{2}{3}$

٤) فيما يلي جزءٌ من الواجب المنزلي الخاص بنوال:

هل نوال على صواب؟

اشرح إجابتك.

السؤال
حول $7\frac{7}{9}$ إلى كسر غير اعتيادي.
الحل
 $49 = 7 \times 7$
 $58 = 9 + 49$
لذلك فإن $7\frac{7}{9} = \frac{58}{9}$

٥) أخذ كريم أربعة صناديق من الشوكولاتة إلى العمل.

يوجد ١٢ قطعة شوكولاتة في كل صندوق.

بنهاية اليوم، لم يتبق سوى خمسة قطع شوكولاتة.

اكتب عدد صناديق الشوكولاتة التي أكلت في صورة:

(أ) عدد كسري

(ب) كسر غير اعتيادي

٦) تضع بسمة علبةً من خمسة صناديق من طعام القطط على رف فارغ في المتجر. توجد ١٥ علبةً من طعام

القطط في كل صندوق. بنهاية الأسبوع، تبقت ٢٠ علبةً على الرف.

اكتب عدد صناديق طعام القطط التي بيعت في صورة:

(أ) عدد كسري

(ب) كسر غير اعتيادي

اكتب إجابتك في أبسط صورة.

تمارين ٦-٤ جمع الكسور وطرحها

(١) أوجد ناتج ما يلي:

_____	(أ) $\frac{1}{3} + \frac{1}{3}$	_____	(ب) $\frac{1}{5} + \frac{1}{5}$	_____	(ج) $\frac{1}{7} + \frac{1}{7}$
_____	(د) $\frac{1}{5} + \frac{3}{5}$	_____	(هـ) $\frac{2}{11} + \frac{4}{11}$	_____	(و) $\frac{1}{5} - \frac{2}{5}$
_____	(ز) $\frac{1}{9} - \frac{5}{9}$	_____	(ح) $\frac{2}{7} - \frac{6}{7}$	_____	(ط) $\frac{4}{15} - \frac{8}{15}$

(٢) أوجد ناتج ما يلي في أبسط صورة:

_____	(أ) $\frac{1}{4} + \frac{1}{4}$	_____	(ب) $\frac{1}{8} + \frac{3}{8}$	_____	(ج) $\frac{3}{10} + \frac{1}{10}$
_____	(د) $\frac{5}{6} + \frac{1}{6}$	_____	(هـ) $\frac{2}{9} - \frac{5}{9}$	_____	(و) $\frac{1}{12} - \frac{7}{12}$
_____	(ز) $\frac{3}{15} - \frac{8}{15}$	_____	(ح) $\frac{1}{10} - \frac{9}{10}$	_____	(ط) $\frac{7}{20} - \frac{11}{20}$

(٣) أوجد ناتج ما يلي في صورة عدد كسري ثم ضعه في أبسط صورة:

_____	(أ) $\frac{2}{3} + \frac{2}{3}$	_____	(ب) $\frac{3}{5} + \frac{4}{5}$	_____	(ج) $\frac{7}{12} + \frac{7}{12}$
_____	(د) $\frac{17}{20} + \frac{11}{20}$	_____	(هـ) $\frac{7}{8} + \frac{5}{8}$	_____	(و) $\frac{5}{18} + \frac{17}{18}$

(٤) أوجد ناتج ما يلي ثم ضعه في أبسط صورة:

_____	(أ) $\frac{1}{6} + \frac{1}{3}$	_____	(ب) $\frac{3}{10} + \frac{1}{5}$	_____	(ج) $\frac{3}{8} + \frac{1}{4}$
_____	(د) $\frac{2}{3} + \frac{1}{9}$	_____	(هـ) $\frac{1}{6} - \frac{2}{3}$	_____	(و) $\frac{2}{5} - \frac{11}{15}$
_____	(ز) $\frac{3}{4} - \frac{11}{12}$	_____	(ح) $\frac{5}{22} - \frac{1}{2}$	_____	(ط) $\frac{3}{10} - \frac{4}{5}$

(٥) أوجد ناتج ما يلي في صورة عدد كسري ثم ضعه في أبسط صورة:

_____	(أ) $\frac{3}{4} + \frac{1}{2}$	_____	(ب) $\frac{5}{6} + \frac{5}{12}$	_____	(ج) $\frac{5}{8} + \frac{1}{2}$
_____	(د) $\frac{9}{20} + \frac{4}{5}$	_____	(هـ) $\frac{5}{9} + \frac{2}{3}$	_____	(و) $\frac{7}{10} + \frac{3}{5}$

٦) جمعت عائشة كسرين اعتياديين معاً.



احتوى الكسران على مقامين مختلفين

وحصلت على ناتج يساوي $1\frac{5}{8}$

اكتب الكسرين اللذين قد تكون جمعتهما عائشة.

$$1\frac{5}{8} = \text{---} + \text{---}$$



تمارين ٥-٦ استخدام الكسور مع الكميات

(١) أوجد ناتج ما يلي ذهنيًا:

(أ) $\frac{1}{4}$ من ١٢ ريالًا عمانيًا _____ (ب) $\frac{1}{4}$ من ٢٠ سم _____
 (ج) $\frac{1}{3}$ من ٩ كغم _____ (د) $\frac{1}{10}$ من ٤٠ ملم _____
 (هـ) $12 \times \frac{1}{5}$ _____ (و) $30 \times \frac{1}{5}$ _____

(٢) أوجد ناتج ما يلي ذهنيًا:

(أ) $\frac{2}{5}$ من ١٠ ملم _____ (ب) $\frac{3}{4}$ من ٤٠ كم _____
 (ج) $\frac{5}{6}$ من ١٢ ريالًا عمانيًا _____ (د) $\frac{4}{9}$ من ١٨ كغم _____
 (هـ) $21 \times \frac{3}{7}$ _____ (و) $12 \times \frac{2}{3}$ _____

(٣) أوجد ناتج ما يلي:

(أ) $\frac{1}{5}$ من ٢٧٥ ريالًا عمانيًا _____ (ب) $\frac{4}{5}$ من ٣١٥ كم _____
 (ج) $\frac{1}{7}$ من ١٦١ م _____ (د) $\frac{3}{7}$ من ٢٢٤ لترًا _____
 (هـ) $184 \times \frac{5}{8}$ _____ (و) $154 \times \frac{7}{11}$ _____

(٤) تضم إحدى الفرق التطوعية ١٢٩ عضوًا من الأطفال والبالغين. $\frac{1}{3}$ الأعضاء من البالغين.
 (أ) كم عدد البالغين في الفرقة؟

(ب) ما الكسر الذي يمثل عدد الأطفال في الفرقة؟

(ج) كم عدد الأطفال في الفرقة؟

$$\frac{5}{9} \times 36$$

$$\frac{5}{8} \times 32$$

$$\frac{3}{5} \times 30$$

(٥) أي من هذه البطاقات مختلفة؟
 اشرح إجابتك.



٦) في مباراة كرة القدم بين الفريق الأزرق والفريق الأخضر حضر ٩٦ ٤٥٥ من جماهير كرة القدم.
٣ من الجماهير كانوا يشجعون الفريق الأزرق.
ويشجع العدد المتبقي من الجماهير الفريق الأخضر.
كم عدد مشجعي الفريق الأخضر في المباراة؟



٧) يشارك جابر في سباق درّاجاتٍ خيريٍّ من مسقط إلى صور.
حيث تبلغ المسافة الكلية ٢١٠ كم.
وفي نهاية اليوم الأول، قطع جابر $\frac{5}{16}$ من المسافة الكلية.
ما المسافة المتبقية التي سيقطعها جابر بالكيلومترات ليصل إلى نهاية السباق؟

تمارين ٦-٦ تحويل الكسور إلى كسور عشرية

(١) باستخدام القسمة حوّل الكسور الآتية إلى كسر عشري:

(أ) $\frac{7}{8}$ (ب) $\frac{7}{16}$ (ج) $\frac{7}{20}$
 (د) $\frac{7}{25}$ (هـ) $\frac{7}{40}$ (و) $\frac{7}{80}$

(٢) باستخدام القسمة حوّل الكسور الآتية إلى كسر عشري دوري:

(أ) $\frac{2}{9}$ (ب) $\frac{2}{99}$ (ج) $\frac{2}{999}$
 (د) $\frac{2}{11}$ (هـ) $\frac{2}{33}$ (و) $\frac{2}{66}$

(٣) باستخدام القسمة حوّل الكسور الآتية إلى كسر عشري مكوناً من ثلاث منازل عشرية:

(أ) $\frac{3}{7}$ (ب) $\frac{3}{11}$ (ج) $\frac{3}{13}$
 (د) $\frac{3}{14}$ (هـ) $\frac{3}{22}$ (و) $\frac{3}{26}$

(٤) اقرأ ما يقوله أحمد.

يقول صديقي مازن أن $\frac{1}{150} = 0,006$ وأن $\frac{2}{150} = 0,013$ ،
 لا بدّ أنّه مخطئ؛ لأنّ $\frac{2}{150}$ هي ضعف $\frac{1}{150}$ ، لكن ضعف
 $0,006$ هو $0,012$ وليس $0,013$



هل أحمد على صواب؟

اشرح إجابتك.

(٥) اقرأ ما تقوله عائشة.

توصلت إلى أن ناتج قسمة $2 \div 3 = 0,666666667$ ،
 مما يعني أن الثلثين ليس كسراً عشرياً دورياً؛ لأنّ العدد ٦
 لا يتكرّر إلى ما لا نهاية: (توجد ٧ في النهاية).



هل تعتقد أنّ عائشة على صواب؟

اشرح إجابتك.

تمارين ٦-٧ ترتيب الكسور

(١) فيما يلي جزء من الواجب المنزلي الخاص بنور:

السؤال	استخدم الكسور المتكافئة لكتابة هذه الكسور بالترتيب
	من الأصغر إلى الأكبر: $\frac{1}{3}$ ، $\frac{2}{5}$ ، $\frac{4}{15}$
الإجابة	$15 = 5 \times 3$ ، لذلك فإن $\frac{1}{15} = \frac{1}{5 \times 3}$
	$15 = 10 + 5$ ، لذلك فإن $\frac{12}{15} = \frac{10+2}{10+5}$
	الكسور هي $\frac{1}{15}$ ، $\frac{12}{15}$ ، $\frac{4}{15}$
	ترتيب الكسور من الأصغر إلى الأكبر $\frac{1}{15}$ ، $\frac{4}{15}$ ، $\frac{12}{15}$
	التي تساوي $\frac{1}{3}$ ، $\frac{4}{15}$ ، $\frac{2}{5}$

(أ) حدد الأخطاء التي وقعت فيها نور.

(ب) قم بإعادة حل السؤال بالطريقة الصحيحة.

(٢) باستخدام الكسور المتكافئة رتب الكسور الآتية ترتيباً تنازلياً (من الأكبر إلى الأصغر):

(أ) $\frac{3}{8}$ ، $\frac{1}{2}$ ، $\frac{3}{4}$

(ب) $\frac{1}{6}$ ، $\frac{5}{12}$ ، $\frac{1}{4}$

(ج) $\frac{11}{16}$ ، $\frac{5}{8}$ ، $\frac{3}{4}$

(د) $\frac{3}{10}$ ، $\frac{2}{5}$ ، $\frac{1}{4}$

(هـ) $\frac{18}{25}$ ، $\frac{7}{10}$ ، $\frac{4}{5}$

(و) $\frac{3}{8}$ ، $\frac{2}{5}$ ، $\frac{1}{2}$

٣) باستخدام القسمة رتب الكسور الآتية ترتيباً تصاعدياً (من الأصغر إلى الأكبر):

$$(أ) \frac{3}{7}, \frac{2}{3}, \frac{1}{2}$$

$$(ب) \frac{6}{19}, \frac{3}{10}, \frac{1}{3}$$

$$(ج) \frac{19}{30}, \frac{13}{21}, \frac{5}{8}$$

$$(د) \frac{11}{19}, \frac{7}{12}, \frac{5}{9}$$

$$(هـ) \frac{10}{13}, \frac{7}{9}, \frac{5}{6}$$

$$(و) \frac{67}{90}, \frac{31}{40}, \frac{23}{30}$$

٤) رتب الكسور الآتية ترتيباً تصاعدياً (من الأصغر إلى الأكبر):

$$\frac{12}{17}, \frac{17}{24}, \frac{5}{8}, \frac{3}{4}$$

وضّح طريقة الحلّ.

٥) قامت مها بترتيب الكسور في البطاقات الآتية من الأكبر إلى الأصغر. بدون أيّ عمليّات حسابيّة.

اشرح كيف يُمكنك القول بأن مها رتبت البطاقات بالترتيب الصحيح.

$$\frac{1}{8} \quad \frac{1}{7} \quad \frac{1}{6} \quad \frac{1}{5} \quad \frac{1}{4}$$

تمارين ٦-٨ حساب الباقي

(١) أوجد ناتج القسمة في كل مما يلي ثم اكتبه في صورة كسر:

_____	(أ) $2 \div 9$	_____	(ب) $3 \div 13$
_____	(ج) $5 \div 12$	_____	(د) $4 \div 9$
_____	(هـ) $6 \div 13$	_____	(و) $9 \div 20$

(٢) أوجد ناتج القسمة في كل مما يلي ثم اكتبه في صورة كسر في أبسط صورة:

_____	(أ) $4 \div 10$	_____	(ب) $6 \div 26$
_____	(ج) $8 \div 18$	_____	(د) $10 \div 42$
_____	(هـ) $12 \div 27$	_____	(و) $49 \div 15$

(٣) استخدم باسم هذه الطريقة لإيجاد ناتج

القسمة.

استخدم طريقة باسم في حل ما يلي:

السؤال	أوجد ناتج $4 \div 274$
الحل	$\begin{array}{r} 68 \\ 4 \overline{) 274} \\ \underline{24} \\ 34 \\ \underline{32} \\ 20 \\ \underline{20} \\ 0 \end{array}$
	<p>الباقي ٢</p> $68 \frac{2}{4} = 4 \div 274$ $68 \frac{1}{2} =$

(ج) $3 \div 514$

(ب) $4 \div 323$

(أ) $2 \div 257$

(و) $8 \div 526$

(هـ) $4 \div 218$

(د) $6 \div 219$

السؤال
الحل

أوجد ناتج $٦٢٤ \div ١٤$
 $٧ \times ٢ = ١٤$
 $\therefore ٧ \div ٣١٢ = ٧ \div (٢ \div ٦٢٤)$
 ٤٤ والباقي ٤
 $٤٤ \frac{٤}{٧} =$

(٤) تستخدم دينا الطريقة المقابلة لإيجاد ناتج القسمة.

استخدم طريقة دينا لحل ما يلي:

(أ) $١٥ \div ٥٤٣ =$

(ب) $١٦ \div ٨٤٨ =$

(ج) $١٢ \div ٥٨٢ =$

(د) $١٦ \div ٨٧٦ =$

(هـ) $١٨ \div ٦١٤ =$

(و) $٢٤ \div ٨٧٢ =$

٥) يذهب ٣٤٠ طالبًا إلى المدرسة بالحافلة، حيث أن كل حافلة تتسع لعدد ٥٦ طالبًا.

(أ) كم عدد الحافلات التي يحتاجها الطلاب؟

(ب) كم سيكون عدد المقاعد الشاغرة؟

٦) لدى وردة ٨٠٠ بيضة، تريد شراء أقلامٍ رصاصٍ.

علمًا بأن سعر كل قلمٍ ١٢٥ بيضة.

كم عدد الأقلام التي يُمكن أن تشتريها وردة؟

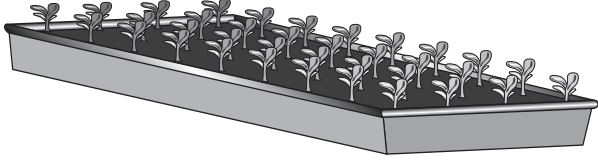

٧) لدى حمزة ٣٠٠ بذرة، يريد أن يزرعها في مجموعة

من الصواني. علمًا بأنه يمكن زراعة ٣٦ بذرة في

كل صينية.

كم عدد الصواني التي سيستخدمها حمزة لزراعة جميع البذور؟

٨) ينضم إلى جولة اللعب الواحدة في مدينة الألعاب ٦٤ شخصًا في كل مرة.

ويوجد ٢٨٠ شخصًا ينتظرون بدء جولتهم.

كم عدد الجولات التي يجب القيام بها ليلعب جميع الأشخاص؟



الوحدة السابعة: المساحة والمُحيط

تمارين ٧-١ التحويل بين وحدات قياس المساحة

١) ما الوحدات التي ستستخدمها لقياس مساحة:

(أ) ظُفْر إصبع الإبهام

(ب) هاتف محمول

(ج) مزرعة

(د) ملعب كرة قدم

٢) أكمل كلاً مما يلي:

(أ) $50000 \text{ سم}^2 = \text{م}^2$ _____

(ب) $51000 \text{ سم}^2 = \text{م}^2$ _____

(ج) $251000 \text{ سم}^2 = \text{م}^2$ _____

(د) $4 \text{ سم}^2 = \text{ملم}^2$ _____

(هـ) $6,8 \text{ سم}^2 = \text{ملم}^2$ _____

(و) $8 \text{ م}^2 = \text{سم}^2$ _____

(ز) $3,5 \text{ م}^2 = \text{سم}^2$ _____

(ح) $100 \text{ ملم}^2 = \text{سم}^2$ _____

(ط) $455 \text{ ملم}^2 = \text{سم}^2$ _____

٣) تقول يمني أن المساحة 75000 ملم^2 تساوي المساحة 750 م^2 ؛ هل ما تقوله يمني صحيح؟ فسر اجابتك؟



تمارين ٧-٢ مساحة المستطيل ومحيطه

(١) أوجد مساحة كل من المستطيلات الآتية:

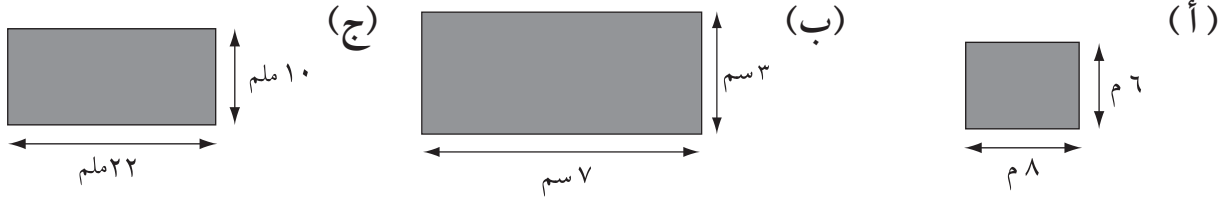

(٢) أوجد مُحيط كل من المستطيلات الآتية:

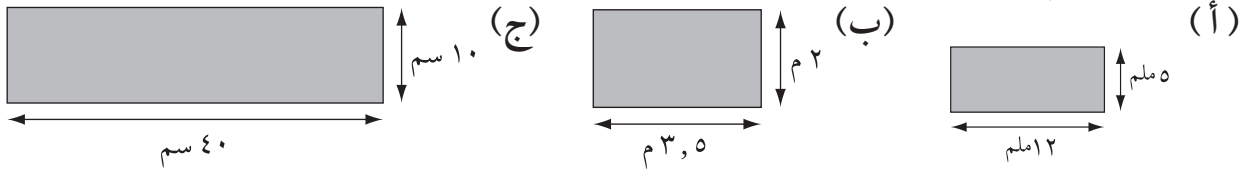

(٣) إذا كان طول شاشة الحاسب الآلي 310 ملم وعرضها 226 ملم .

فما مساحة الشاشة؟

(٤) إذا كان طول نافذة المتجر 5 م ومساحتها 15 م^2 ، فأجب عما يلي:

(أ) ما عرض النافذة؟

(ب) ما محيط النافذة؟

(٥) عرض المُستطيل المقابل 7 ملم وطوله 3 سم .

(أ) أوجد مساحة المُستطيل بالمليمتراً^٢



(ب) أوجد مساحة المستطيل مرةً أخرى بالستيمتر^٢

٦) يعرض الجدولُ الآتي بعضَ المعلوماتِ حولِ خمسةِ مُستطيلاتٍ مُرتَّبةٍ من (أ) إلى (هـ) أكملِ الجدولَ:

المُستطيل	الطول	العرض	المساحة	المُحيط
أ	٣ سم	١٥ سم		
ب		٣ م	٢١ م ^٢	
ج	٨ ملم		٤٠ ملم ^٢	
د	٥ ملم			٢٤ ملم
هـ		٢,٥ م		١٥ م

٧) تريد هدى أن تشتري سجادةً جديدةً لغرفِها بطولِ ٣ أمتارٍ وعرضِ ٧٠ سم، فما مساحةُ السجادةِ التي تحتاجها هدى.

٨) يرسم كلُّ من أحمد وفهد مُستطيلاتٍ يُمثِّل طولها وعرضها أعدادًا كاملة.

لا يمكنني رسمُ إلا ثلاثة مُستطيلاتٍ مُختلفةٍ بمساحة ١٨ سم^٢



يُمكنني رسمُ ستة مُستطيلاتٍ مُختلفةٍ بمساحة ١٨ سم^٢



مَن منهم على صوابٍ؟

اشرح إجابتك.

تمارين ٣-٧ مساحة المثلث

(١) أوجد مساحة المثلث القائم الزاوية الآتي:

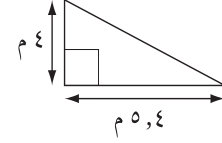

(٢) أوجد مساحة المثلثات الآتية:

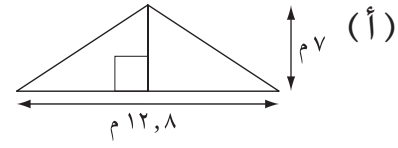
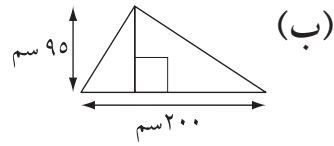

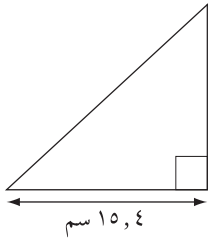

(٣) في الشكل المقابل مثلث طول قاعدته ٤, ١٥ سم،

ومساحته ٦٥ سم^٢.

حسب هلال ارتفاع المثلث فوجده ٤ سم.

(أ) بدون استخدام الآلة الحاسبة، هل هلال على صواب. فسر إجابتك.

(ب) احسب ارتفاع المثلث.

تمارين ٧-٤ مساحة متوازي الأضلاع ومساحة شبه المنحرف

١) أوجد مساحة متوازي الأضلاع في كل مما يلي:

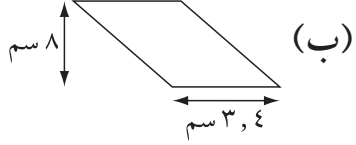

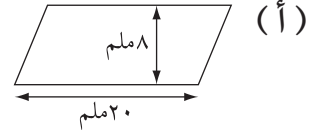

٢) أوجد مساحة شبه المنحرف في كل مما يلي:

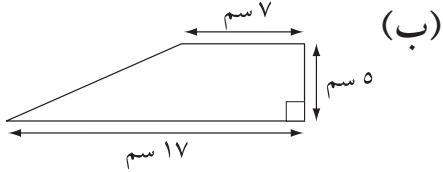

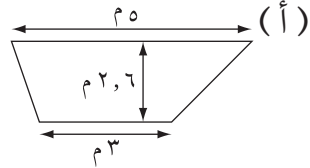

٣) فيما يلي أربعة أشكالٍ وخمس بطاقات للمساحة، صل كل شكل ببطاقة المساحة الخاصة به:

(١) ١٧,٤ سم^٢

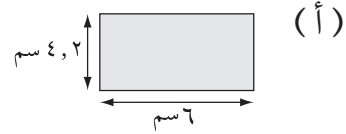

(٢) ١٦,٥ سم^٢

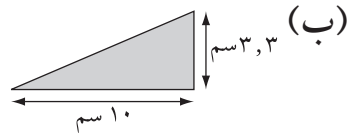

(٣) ١٨,٤ سم^٢

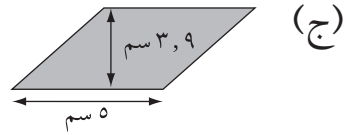

(٤) ١٩,٥ سم^٢

(٥) ٢٥,٢ سم^٢

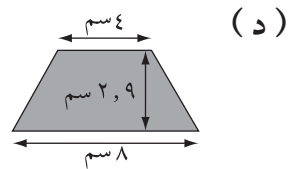

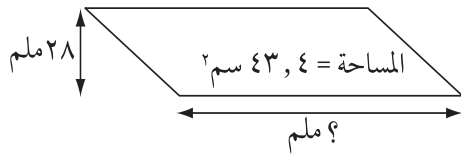

٤) متوازي أضلاع مساحته ٤٣٨ سم^٢ ،

وارتفاعه ٢٨ ملم.

ما طول القاعدة؟

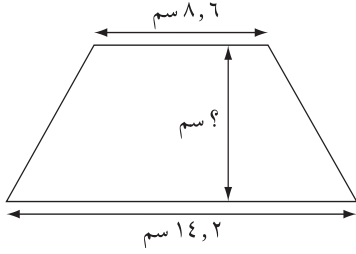

٥) يعرض الشكل الآتي شبه المُنحرف مساحته ٧١٨٢ ملم^٢

احسب ارتفاعه.



تمارين ٧-٥ مساحة الدائرة ومحيطها

استخدم $\pi = 3,14$ لكل الأسئلة الآتية:

(١) أوجد محيط كل دائرة فيما يلي مقرباً الناتج لأقرب منزلة عشرية واحدة:

(أ) نصف القطر = ١٠ سم (ب) القطر = ١٠ م (ج) القطر = ٥ سم

_____	_____	_____
_____	_____	_____
_____	_____	_____

(٢) أوجد مساحة كل دائرة فيما يلي مقرباً الناتج لأقرب منزلة عشرية واحدة:

(أ) نصف القطر = ٥ سم (ب) القطر = ٥ م (ج) القطر = ١ سم

_____	_____	_____
_____	_____	_____
_____	_____	_____

(٣) أوجد مساحة كل نصف دائرة فيما يلي:

(أ) نصف القطر = ٦ سم (ب) القطر = ٦ م (ج) القطر = ٣ سم

_____	_____	_____
_____	_____	_____
_____	_____	_____

(٤) أوجد محيط كل نصف دائرة فيما يلي:

(أ) نصف القطر = ٦ سم (ب) القطر = ٦ م (ج) القطر = ٣ سم

_____	_____	_____
_____	_____	_____
_____	_____	_____

(٥) أوجد محيط ربع الدائرة فيما يلي مقرباً الناتج لأقرب منزلة عشرية واحدة:

(أ) نصف القطر = ٥ م (ب) القطر = ٦ سم (ج) القطر = ٧ ملم

_____	_____	_____
_____	_____	_____
_____	_____	_____

٦) يعرض الشكل نصفَ ورُبَعِ دائرةٍ.

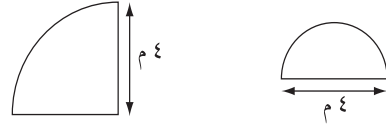

أعتقد أن مساحة نصف الدائرة أصغر من مساحة ربع الدائرة.



هل خديجة على صواب؟ اعرض طريقة الحل لتوضيح إجابتك.

٧) يعرض الشكل المُقابل نصفَ دائرةٍ وثلاثة أرباع دائرةٍ:

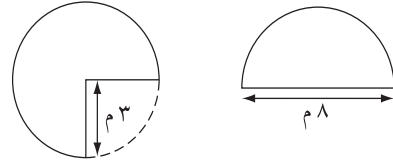

أعتقد أن محيط نصف الدائرة أصغر من محيط ثلاثة أرباع الدائرة.



هل هيثم على صواب؟ اعرض طريقة الحل لتوضيح إجابتك.

تمارين ٦-٧ مساحة الأشكال المركبة

(١) أكمل لحساب مساحة كل شكل مركب فيما يلي:

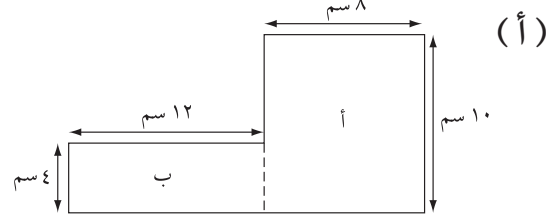
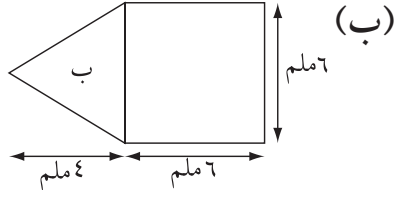

مساحة أ = ط × ض = _____ × _____ = _____

مساحة أ = ط × ض = _____ × ٨ = _____

مساحة ب = $\frac{1}{2} \times ق \times ع = \frac{1}{2} \times ٦ \times ٦ =$ _____

مساحة ب = ط × ض = _____ × ١٢ = _____

المساحة الإجمالية = _____ + _____ = _____ ملم^٢

المساحة الإجمالية = _____ + _____ = _____ سم^٢

(٢) أكمل الأطوال المفقودة في الأشكال الآتية، ثم احسب مساحة كل شكل:

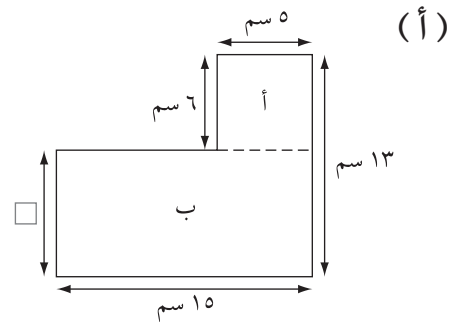
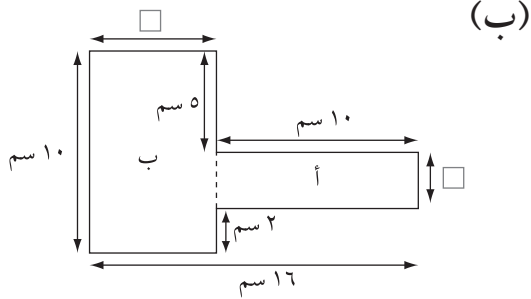

(٣) أوجد مساحة كل شكل من الأشكال المركبة الآتية:

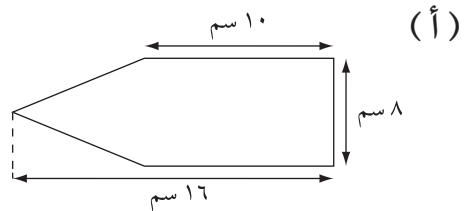
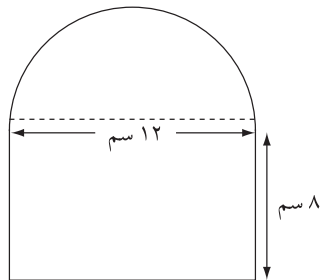

٤) احسب مساحة الأجزاء المظللة فيما يلي:

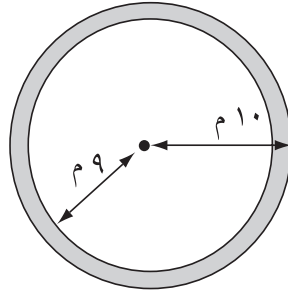
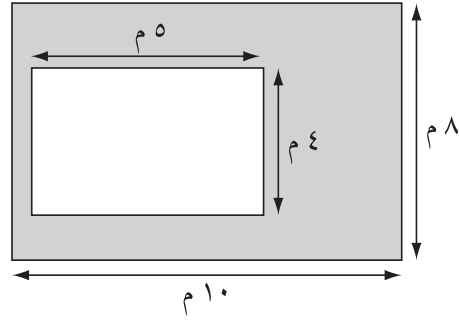
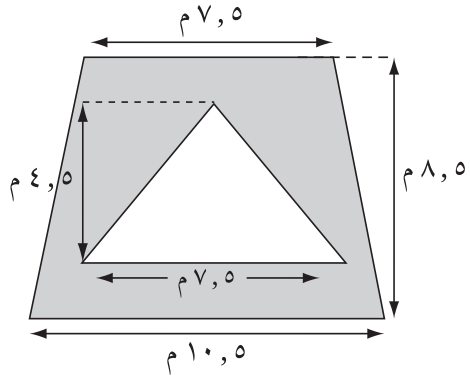

الوحدة الثامنة: النسب المئوية

تمارين ٨-١ النسب المئوية البسيطة

(١) ارسم مستطيلاً طوله ١٠ سم وعرضه ١ سم بمساحة ١٠ سم^٢، ثم ظلل ٣٥٪ منه.

(٢) (أ) قدر النسبة المئوية المظللة من المستطيل الآتي: _____



(ب) ما الكسر الذي يُمثل المنطقة غير المظللة؟ _____

(٣) اكتب الكسور الآتية في صورة نسب مئوية:

(أ) $\frac{9}{10}$ (ب) $\frac{9}{20}$ (ج) $\frac{9}{25}$ (د) $\frac{9}{50}$ _____

(٤) اكتب الكسور الآتية في صورة نسب مئوية، ثم رتبها ترتيباً تصاعدياً من الأصغر إلى الأكبر:

$\frac{7}{20}$ $\frac{1}{4}$ $\frac{8}{25}$ $\frac{2}{5}$

(٥) استخدم $\frac{1}{8} = 12\frac{1}{2}\%$ لكتابة $\frac{3}{8}$ في صورة نسبة مئوية:

(٦) خطت كل من شروق وفاطمة للسير لمسافة ٢٠ كيلومتراً في وقت محدد، ولكن بانتهاء الوقت قطعت

شروق ٨ كم وقطعت فاطمة ١١ كم:

(أ) ما الكسر الذي يُمثل المسافة التي قطعتها كل منهما؟ _____

(ب) ما النسبة المئوية التي تُمثل المسافة التي قطعتها كل منهما؟ _____

٧) اكتب الكسور الآتية في صورة نسبٍ مئويّة، ثم وضح أنّ مجموعها يساوي ١

$$\frac{3}{20} \quad \frac{1}{4} \quad \frac{3}{5}$$

٨) إذا كان عدد ركاب الطائرة ٢٠٠ راكب، ٨٤ أنثى و ١٢ طفلاً، ما النسبة المئويّة التي تُمثّل كلّاً من:

(أ) الإناث؟

(ب) الأطفال؟

(ج) الركاب الباقين؟

٩) يعمل في مكتب مروة ٨٢ شخصاً العام الماضي، ٦٢ منهم من الذكور.

أيّ من هذه النسب المئويّة الأقرب لعدد الذكور الذين يعملون في مكتب مروة؟

$$\%٤٥ \quad \%٥٥ \quad \%٦٥ \quad \%٧٥ \quad \%٨٥ \quad \%٩٥$$

١٠) ما النسبة المئويّة التي تُمثّل ٥٠ غم من كيلوغرام واحد؟

تمارين ٨-٢ حساب الكسور والكسور العشرية والنسب المئوية المتكافئة

(١) فيما يلي الكسور والكسور العشرية والنسب المئوية شائعة الاستخدام:

$$\frac{1}{10} \quad 90\% \quad \frac{3}{5} \quad \frac{2}{5} \quad 30\% \quad 0,5 \quad 0,8 \quad \frac{9}{10} \quad 20\%$$

استخدم الكسور المعطاة لملء الفراغات فيما يلي: (لا يمكنك استخدام كل عدد إلا لمرة واحدة فقط)

$$\begin{array}{lll} \text{(أ)} \quad \frac{3}{10} = \underline{\hspace{2cm}} & \text{(ب)} \quad 0,4 = \underline{\hspace{2cm}} & \text{(ج)} \quad 80\% = \underline{\hspace{2cm}} \\ \text{(د)} \quad 0,1 = \underline{\hspace{2cm}} & \text{(هـ)} \quad \frac{1}{5} = \underline{\hspace{2cm}} & \text{(و)} \quad 75\% = \underline{\hspace{2cm}} \\ \text{(ز)} \quad \frac{1}{4} = \underline{\hspace{2cm}} & \text{(ح)} \quad \underline{\hspace{2cm}} = \underline{\hspace{2cm}} & \end{array}$$

(٢) اكتب كل نسبة مئوية في صورة كسر عشري وكسر فيما يلي:

$$\begin{array}{ll} \text{(أ)} \quad 99\% & \underline{\hspace{2cm}} \\ \text{(ب)} \quad 88\% & \underline{\hspace{2cm}} \\ \text{(ج)} \quad 16\% & \underline{\hspace{2cm}} \\ \text{(د)} \quad 4\% & \underline{\hspace{2cm}} \end{array}$$

(٣) اكتب كل كسر عشري في صورة نسبة مئوية وكسر فيما يلي:

$$\begin{array}{ll} \text{(أ)} \quad 0,98 & \underline{\hspace{2cm}} \\ \text{(ب)} \quad 0,78 & \underline{\hspace{2cm}} \\ \text{(ج)} \quad 0,12 & \underline{\hspace{2cm}} \\ \text{(د)} \quad 0,05 & \underline{\hspace{2cm}} \end{array}$$

(٤) اكتب كل كسر في صورة كسر عشري ونسبة مئوية فيما يلي:

$$\begin{array}{ll} \text{(أ)} \quad \frac{9}{10} & \underline{\hspace{2cm}} \\ \text{(ب)} \quad \frac{3}{50} & \underline{\hspace{2cm}} \\ \text{(ج)} \quad \frac{17}{20} & \underline{\hspace{2cm}} \\ \text{(د)} \quad \frac{24}{25} & \underline{\hspace{2cm}} \end{array}$$

(٥) اكتب كل كسر في صورة كسر عشري ونسبة مئوية فيما يلي:



$$\begin{array}{ll} \text{(أ)} \quad \frac{3}{8} & \underline{\hspace{2cm}} \\ \text{(ب)} \quad \frac{1}{40} & \underline{\hspace{2cm}} \\ \text{(ج)} \quad \frac{17}{200} & \underline{\hspace{2cm}} \\ \text{(د)} \quad \frac{17}{125} & \underline{\hspace{2cm}} \\ \text{(هـ)} \quad \frac{21}{40} & \underline{\hspace{2cm}} \\ \text{(و)} \quad \frac{8}{20} & \underline{\hspace{2cm}} \\ \text{(ز)} \quad \frac{5}{8} & \underline{\hspace{2cm}} \\ \text{(ح)} \quad \frac{301}{500} & \underline{\hspace{2cm}} \end{array}$$

٦) فيما يلي جزءٌ من الواجب المنزلي الخاص بسامي:

ما الخطأ الذي وقع فيه؟

السؤال أوجد $\frac{3}{4}$ في صورة نسبة مئوية.

الإجابة $\frac{15}{200} = \frac{12}{160} = \frac{9}{120} = \frac{6}{80} = \frac{3}{40}$

$\%75 = \frac{75}{1000} = \frac{150}{2000} = \frac{15}{200}$

اكتب الإجابة الصحيحة، موضِّحًا جميع خطوات الحلّ.

تمارين ٨-٣ حساب النسب المئوية من الكميات

(١) أوجد ٤٠٪ من كل كمية فيما يلي:

- (أ) ٥٠ ريالاً عمانيًا
 (ب) ٢٠ كغم
 (ج) ٢٠٠ م
 (د) ٣٥ شخصًا
 (هـ) ٨٥ عامًا

(٢) أكمل الجدول الآتي:

١٠٠٪	٧٠٪	٥٠٪	٣٠٪	١٠٪
			٧٥	

(٣) احسب الكميات الآتية:

- (أ) ٨٠٪ من ٤٥
 (ب) ١٥٪ من ٩٠
 (ج) $\frac{١}{٣}$ ٣٣٪ من ٧٥ شخصًا
 (د) ٢٧٪ من ٢٠٠٠ غم

(٤) أقيمت حفلة في إحدى رياض الأطفال شارك فيها ٤٠ ولدًا و ٢٠ بنتًا، ٣٥٪ من الأولاد و ٦٠٪ من البنات كانوا يضعون النظارات الشمسية كجزء من إحدى نشاطات الحفلة،

كم عدد الذين يرتدون النظارات؟

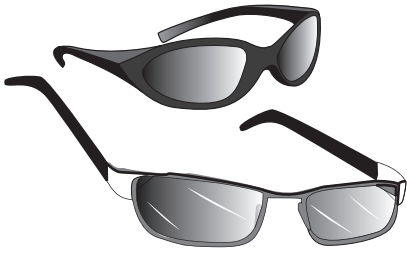

٥) تريد حنان أن تدخر ١٥٠ ريالاً عمانيّاً، ادّخرت حتى الآن ٦٢٪ من المبلغ، ما المبلغ المُتبقّي لادخاره؟

٦) فيما يلي جزءٌ من إجابة نبيلة على سؤال في الواجب المنزليّ:

٤٠٪ من ٧٠ ريالاً عمانيّاً = ٢٨ ريالاً عمانيّاً
يُمكننا تقسيم كلِّ الأعداد إلى نصفين.
وبالتالي، ٢٠٪ من ٣٥ ريالاً عمانيّاً = ١٤ ريالاً عمانيّاً.

هل نبيلة على صواب؟

أعطِ سبباً لإجابتك.

٧) إذا كان ٦٠٪ من أحد الأعداد يساوي ٣٦، ما قيمة ٥٠٪ من هذا العدد؟

٨) أكمل العبارات الآتية:

(أ) ٥٠٪ من ٣٠ سم = $\frac{1}{4}$ من _____ سم

(ب) ٧٥٪ من ٣٦ شخصاً = ٢٥٪ من _____ شخصاً

(ج) ٣٠٪ من ٨٠ غم = _____٪ من ٥٠ غم

٩) ما أكبر كميّة من الكميّتين الموجودتين في كلِّ مما يلي:

(أ) ٤٠٪ من ١٢٠ مل أو $\frac{5}{8}$ من ٥٦ مل؟

(ب) ٢٥٪ من ١٢٠ غم أو $\frac{7}{11}$ من ٧٧ غم؟

تمارين ٨-٤ تطبيقات النسب المئوية

١) يوجد في الفصل «أ» ٢٠ طالبًا، ١٤ منهم يحبون كرة القدم، ويوجد في الفصل «ب» ٢٥ طالبًا، ١٥ منهم يحبون كرة القدم:

(أ) أوجد النسبة المئوية للطلاب الذين يحبون كرة القدم في كلا الفصلين.

(ب) أيُّ الفصلين طلابه يحبون كرة القدم أكثر؟

(ج) أيُّ الفصلين يحتوي على النسبة المئوية الأكبر لعدد الطلاب الذين يحبون كرة القدم؟

٢) حصل حسن على الدرجات الآتية في ثلاثة اختباراتٍ مختلفة:

الاختبار الأول	الاختبار الثاني	الاختبار الثالث	الدرجة
١٧	٤٥	٦٣	
٢٠	٥٠	٧٥	الدرجة الكلية

(أ) في أيِّ اختبارٍ حصل حسن على أعلى نسبة مئوية؟

(ب) في أيِّ اختبارٍ حصل حسن على أقل نسبة مئوية؟

٣) من الجدول الآتي أجب عما يلي:

اليوم	عدد الحافلات التي غادرت في موعدها	عدد الحافلات التي تأخرت عن موعدها
الخميس	٥٠	٩
السبت	٤٠	٨

(أ) ما نسبة الحافلات التي لم تغادر متأخرة في كلِّ من اليومين؟

(ب) أيُّ اليومين كان الأفضل في مغادرة الحافلات في موعدها؟



٤) يلعب فريق كرة قدم ما ٤٠ مباراة سنويًا، في العام الماضي سجل هدفًا واحدًا في ٦٥٪ من مبارياته وهذا العام سجل هدفًا واحدًا في ٢٨ مباراة . هل تحسّن أداء الفريق عن العام الماضي؟ اشرح إجابتك.

٥) قرأ فهد في إحدى المجلات عن مرشحٍ لانتخابات مجلس الشورى فاز بنسبة ٦٥٪ من الأصوات في العام الماضي وهذا العام فاز نفس المرشح بنسبة ٧٠٪ من الأصوات.

حصل المرشح على عدد أصواتٍ أكثر هذا العام.



هل فهد على صواب؟ فسر إجابتك.

٦) يعرض الجدول الآتي تعداد سكان مدينتين (بالآلاف).

العمر أكبر من ١٨ عامًا	العمر أصغر من ١٨ عامًا	المدينة
٣٦	١٤	عدد سكان المدينة (أ) بالآلاف
١٤	٦	عدد سكان المدينة (ب) بالآلاف

أيُّ المدينتين فيها النسبة المئوية الأكبر للسكان أصغر من ١٨ عامًا؟ فسر إجابتك.

أوراقُ المَصَادِرِ

ورقة المصادر ٣-١

قص الخطوط المنقطة للحصول على مجموعة من البطاقات.



٣	٢	١
٦	٥	٤
٩	٨	٧
١٢	١١	١٠
١٥	١٤	١٣
١٨	١٧	١٦
	٢٠	١٩

ورقة المصادر ٤-١

١٠	٩	٨	٧	٦	٥	٤	٣	٢	١
٢٠	١٩	١٨	١٧	١٦	١٥	١٤	١٣	١٢	١١
٣٠	٢٩	٢٨	٢٧	٢٦	٢٥	٢٤	٢٣	٢٢	٢١
٤٠	٣٩	٣٨	٣٧	٣٦	٣٥	٣٤	٣٣	٣٢	٣١
٥٠	٤٩	٤٨	٤٧	٤٦	٤٥	٤٤	٤٣	٤٢	٤١
٦٠	٥٩	٥٨	٥٧	٥٦	٥٥	٥٤	٥٣	٥٢	٥١
٧٠	٦٩	٦٨	٦٧	٦٦	٦٥	٦٤	٦٣	٦٢	٦١
٨٠	٧٩	٧٨	٧٧	٧٦	٧٥	٧٤	٧٣	٧٢	٧١
٩٠	٨٩	٨٨	٨٧	٨٦	٨٥	٨٤	٨٣	٨٢	٨١
١٠٠	٩٩	٩٨	٩٧	٩٦	٩٥	٩٤	٩٣	٩٢	٩١
١١٠	١٠٩	١٠٨	١٠٧	١٠٦	١٠٥	١٠٤	١٠٣	١٠٢	١٠١
١٢٠	١١٩	١١٨	١١٧	١١٦	١١٥	١١٤	١١٣	١١٢	١١١
١٣٠	١٢٩	١٢٨	١٢٧	١٢٦	١٢٥	١٢٤	١٢٣	١٢٢	١٢١
١٤٠	١٣٩	١٣٨	١٣٧	١٣٦	١٣٥	١٣٤	١٣٣	١٣٢	١٣١
١٥٠	١٤٩	١٤٨	١٤٧	١٤٦	١٤٥	١٤٤	١٤٣	١٤٢	١٤١

ورقة المصادر ٣-١

قص الخطوط المنقطة للحصول على بطاقات الأرقام.



٢	١	١	١	١
٤	٤	٣	٣	٢
٧	٦	٦	٥	٥
٩	٩	٨	٨	٧

ورقة المصادر ٣-٢

الجزئية ١



_____ (أ)

_____ (ب)

_____ (ج)

_____ (د)

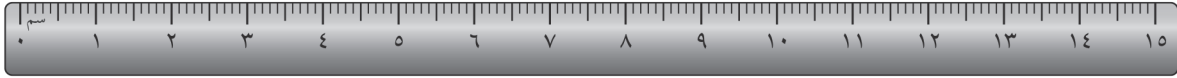

_____ (هـ)

_____ (و)

_____ (ز)

_____ (ح)



_____ (ط)

_____ (ي)

_____ (ك)

_____ (ل)

استخدم المسطرة الموجودة أعلى الخطوط لتقدير طولها:

أ = _____ ملم ب = _____ ملم ج = _____ ملم د = _____ ملم

هـ = _____ سم و = _____ سم ز = _____ سم ح = _____ سم

ط = _____ م ي = _____ م ك = _____ م ل = _____ م

الجزئية ٢

كم سيكون طول كل زوج من الخطوط الآتية بالتقريب إذا تم جمعها، معاً؟

أ + ب = _____ ملم ب + د = _____ ملم

هـ + و = _____ سم هـ + ز = _____ سم

ز + ل = _____ م ي + ك = _____ م



الجزئية ٣

كم سيكون طول كل زوج من الخطوط الآتية بالتقريب إذا تم جمعها، معاً؟

أ + هـ = _____ ب + ط = _____

و + د = _____ ي + ز = _____

الجزئية ٤

استخدم مسطرتك لتتأكد من أن إجابتك منطقية.

ورقة المصادر ٣-٣

- (١) كم عدد جرامات البازلاء التي يجب إضافتها إلى ٣ كغم لتصبح ٥ كغم؟
- (٢) كم عدد جرامات البازلاء التي يجب إضافتها إلى ٨, ٢ كغم لتصبح ٥ كغم؟
- (٣) كم عدد جرامات البازلاء التي يجب إضافتها إلى ٨١, ٢ كغم لتصبح ٥ كغم؟
- (٤) كم عدد جرامات البازلاء التي يجب إضافتها إلى ٨٠٥, ٢ كغم لتصبح ٥ كغم؟
- (٥) كم عدد جرامات البازلاء التي يجب إضافتها إلى ٨٠٤٨, ٢ كغم لتصبح ٥ كغم؟
- (٦) كم عدد السنتيمترات المتبقية بعد قص ١ م من حبل طوله ٣ م؟
- (٧) كم عدد السنتيمترات المتبقية بعد قص ٦٠ سم من حبل طوله ٣ م؟
- (٨) كم عدد السنتيمترات المتبقية بعد قص ٦٥ سم من حبل طوله ٣ م؟
- (٩) كم عدد السنتيمترات المتبقية بعد قص ٨, ٦٤ سم من حبل طوله ٣ م؟
- (١٠) كم عدد السنتيمترات المتبقية بعد قص ٨٤, ٦٤ سم من حبل طوله ٣ م؟
- (١١) كم كيلو جرام من البازلاء التي يجب إضافتها إلى ٢ كغم لتصبح ٧, ٢ كغم؟
- (١٢) كم كيلو جرام من البازلاء التي يجب إضافتها إلى ٥, ١ كغم لتصبح ٧, ٢ كغم؟
- (١٣) كم كيلو جرام من البازلاء التي يجب إضافتها إلى ٥٤, ١ كغم لتصبح ٧, ٢ كغم؟
- (١٤) كم كيلو جرام من البازلاء التي يجب إضافتها إلى ٥٤٠, ١ كغم لتصبح ٧, ٢ كغم؟
- (١٥) كم كيلو جرام من البازلاء التي يجب إضافتها إلى ٥٣٩٥, ١ كغم لتصبح ٧, ٢ كغم؟
- (١٦) عند قص ١ م من حبل طوله ٧, ٤ م، كم متر يتبقى؟
- (١٧) عند قص ١٣٠ سم من حبل طوله ٧, ٤ م، كم متر يتبقى؟
- (١٨) عند قص ١٣٥ سم من حبل طوله ٧, ٤ م، كم متر يتبقى؟
- (١٩) عند قص ٩, ١٣٤ سم من حبل طوله ٧, ٤ م، كم متر يتبقى؟
- (٢٠) عند قص ٩٢, ١٣٤ سم من حبل طوله ٧, ٤ م، كم متر يتبقى؟

ورقة المصادر ٣-٦



- (١) يقص راشد حبلاً طوله ٤ م إلى ثلاث قطع متساوية. ما طول كل قطعة؟
 - (٢) يصب مهند لترين من الماء بشكل متساوٍ إلى سبعة أكواب. كم كمية الماء الموجودة في كل كوب؟
 - (٣) يتحرك الصوت بمقدار كيلومتر واحد في ثلاث ثوانٍ في الهواء. كم متر يمكن أن يقطعه الصوت في الثانية الواحدة؟
 - (٤) يتحرك الصوت بمقدار ٩٢, ٨ كيلومتر في ست ثوانٍ في الماء. كم متر يمكن أن يقطعه الصوت في الثانية الواحدة في الماء؟
 - (٥) يتحرك الصوت بمقدار ٥, ٤٠ كيلومتر في سبع ثوانٍ في الصلب. كم متر يمكن أن يقطعه الصوت في الثانية الواحدة في الصلب؟
 - (٦) تقطع مريم كيكاً فواكه كتلتها ٥, ٠ كغم إلى ست قطع متساوية. فما كتلة كل قطعة؟
 - (٧) تضع مريم ستة قطط صغيرة على الميزان. يوضح الميزان قراءة تساوي ٣, ٣٢٨ غرام. كم متوسط كتلة كل قطة؟
 - (٨) تصنع مها رغيفاً من الخبز. تستخدم ٥, ٠ كغم من الدقيق و ١, ٠ كغم من الملح و ٧, ٠٠٠ كغم من الخميرة و ٥٥٥, ٠ كغم من زيت الزيتون و ٣, ٠ من الماء. وعند الانتهاء من العجين، تقطعه مها إلى ١١ قطعة متساوية. فما كتلة كل قطعة منها؟
 - (٩) يمتلك ثلاثة من الأصدقاء ٣, ٧٥٠ ريالاً و ٣, ٦٧٠ ريالاً و ٣, ٧٠٠ ريالاً. إذا تشاركوا هذا المال سويةً بشكل متساوٍ، كم سيملك كل واحد منهم؟
 - (١٠) أرسل سامي صندوقاً يحتوي على تسعة كتب عن طريق البريد. تم قياس كتلة الصندوق في مكتب البريد وكان ٣٥٤, ١٠ كغم. تعرف مها أن كتلة الصندوق تبلغ ٢٥٤, ٠ كغم. فما كتلة كل كتاب منها؟
- أوجد حل كل سؤال.
- (أ) اكتب الإجابات كما لو كنت تقدمها إلى أحد أصدقائك.
- (ب) اكتب الإجابات كما لو كنت تقدمها إلى أحد العلماء.

السؤال	صديق	عالم
١		
٢		
٣		
٤		
٥		
٦		
٧		
٨		
٩		
١٠		

ورقة المصادر ٣-٧

$$\begin{aligned} &= 10 \times 1 \\ &= 1 \times 1 \\ &= 0,1 \times 1 \\ &= 0,01 \times 1 \\ &= 0,001 \times 1 \end{aligned}$$

$$\begin{aligned} &= 10 \div 1 \\ &= 1 \div 1 \\ &= 0,1 \div 1 \\ &= 0,01 \div 1 \\ &= 0,001 \div 1 \end{aligned}$$

$$\begin{aligned} &= 10 \times 10 \\ &= 1 \times 10 \\ &= 0,1 \times 10 \\ &= 0,01 \times 10 \\ &= 0,001 \times 10 \end{aligned}$$

$$\begin{aligned} &= 10 \div 10 \\ &= 1 \div 10 \\ &= 0,1 \div 10 \\ &= 0,01 \div 10 \\ &= 0,001 \div 10 \end{aligned}$$

$$\begin{aligned} &= 10 \times 0,75 \\ &= 1 \times 0,75 \\ &= 0,1 \times 0,75 \\ &= 0,01 \times 0,75 \\ &= 0,001 \times 0,75 \end{aligned}$$

$$\begin{aligned} &= 10 \div 0,75 \\ &= 1 \div 0,75 \\ &= 0,1 \div 0,75 \\ &= 0,01 \div 0,75 \\ &= 0,001 \div 0,75 \end{aligned}$$

$$\begin{aligned} &= 10 \times 6 \\ &= 1 \times 6 \\ &= 0,1 \times 6 \\ &= 0,01 \times 6 \\ &= 0,001 \times 6 \end{aligned}$$

$$\begin{aligned} &= 10 \div 6 \\ &= 1 \div 6 \\ &= 0,1 \div 6 \\ &= 0,01 \div 6 \\ &= 0,001 \div 6 \end{aligned}$$

$$\begin{aligned} &= 10 \times 00 \\ &= 1 \times 00 \\ &= 0,1 \times 00 \\ &= 0,01 \times 00 \\ &= 0,001 \times 00 \end{aligned}$$

$$\begin{aligned} &= 10 \div 00 \\ &= 1 \div 00 \\ &= 0,1 \div 00 \\ &= 0,01 \div 00 \\ &= 0,001 \div 00 \end{aligned}$$

$$\begin{aligned} &= 10 \times 30,2 \\ &= 1 \times 30,2 \\ &= 0,1 \times 30,2 \\ &= 0,01 \times 30,2 \\ &= 0,001 \times 30,2 \end{aligned}$$

$$\begin{aligned} &= 10 \div 30,2 \\ &= 1 \div 30,2 \\ &= 0,1 \div 30,2 \\ &= 0,01 \div 30,2 \\ &= 0,001 \div 30,2 \end{aligned}$$

$$\begin{aligned} &= 10 \times 8 \\ &= 1 \times 8 \\ &= 0,1 \times 8 \\ &= 0,01 \times 8 \\ &= 0,001 \times 8 \end{aligned}$$

$$\begin{aligned} &= 10 \div 8 \\ &= 1 \div 8 \\ &= 0,1 \div 8 \\ &= 0,01 \div 8 \\ &= 0,001 \div 8 \end{aligned}$$

$$\begin{aligned} &= 10 \times 31 \\ &= 1 \times 31 \\ &= 0,1 \times 31 \\ &= 0,01 \times 31 \\ &= 0,001 \times 31 \end{aligned}$$

$$\begin{aligned} &= 10 \div 31 \\ &= 1 \div 31 \\ &= 0,1 \div 31 \\ &= 0,01 \div 31 \\ &= 0,001 \div 31 \end{aligned}$$

$$\begin{aligned} &= 10 \times 24,1 \\ &= 1 \times 24,1 \\ &= 0,1 \times 24,1 \\ &= 0,01 \times 24,1 \\ &= 0,001 \times 24,1 \end{aligned}$$

$$\begin{aligned} &= 10 \div 24,1 \\ &= 1 \div 24,1 \\ &= 0,1 \div 24,1 \\ &= 0,01 \div 24,1 \\ &= 0,001 \div 24,1 \end{aligned}$$



$10 = 10 \times 1$	$60 = 10 \times 6$	$80 = 10 \times 8$
$1 = 1 \times 1$	$6 = 1 \times 6$	$8 = 1 \times 8$
$0,1 = 0,1 \times 1$	$0,6 = 0,1 \times 6$	$0,8 = 0,1 \times 8$
$0,01 = 0,01 \times 1$	$0,06 = 0,01 \times 6$	$0,08 = 0,01 \times 8$
$0,001 = 0,001 \times 1$	$0,006 = 0,001 \times 6$	$0,008 = 0,001 \times 8$
$0,1 = 10 \div 1$	$0,6 = 10 \div 6$	$0,8 = 10 \div 8$
$1 = 1 \div 1$	$6 = 1 \div 6$	$8 = 1 \div 8$
$10 = 0,1 \div 1$	$60 = 0,1 \div 6$	$80 = 0,1 \div 8$
$100 = 0,01 \div 1$	$600 = 0,01 \div 6$	$800 = 0,01 \div 8$
$1000 = 0,001 \div 1$	$6000 = 0,001 \div 6$	$8000 = 0,001 \div 8$
$100 = 10 \times 10$	$500 = 10 \times 50$	$310 = 10 \times 31$
$10 = 1 \times 10$	$50 = 1 \times 50$	$31 = 1 \times 31$
$1 = 0,1 \times 10$	$0,5 = 0,1 \times 50$	$3,1 = 0,1 \times 31$
$0,1 = 0,01 \times 10$	$0,05 = 0,01 \times 50$	$0,31 = 0,01 \times 31$
$0,01 = 0,001 \times 10$	$0,005 = 0,001 \times 50$	$0,031 = 0,001 \times 31$
$1 = 10 \div 10$	$0,5 = 10 \div 50$	$3,1 = 10 \div 31$
$10 = 1 \div 10$	$50 = 1 \div 50$	$31 = 1 \div 31$
$100 = 0,1 \div 10$	$500 = 0,1 \div 50$	$310 = 0,1 \div 31$
$1000 = 0,01 \div 10$	$5000 = 0,01 \div 50$	$3100 = 0,01 \div 31$
$10000 = 0,001 \div 10$	$50000 = 0,001 \div 50$	$31000 = 0,001 \div 31$
$7,0 = 10 \times 0,70$	$30,2 = 10 \times 3,0,2$	$241 = 10 \times 24,1$
$0,70 = 1 \times 0,70$	$3,0,2 = 1 \times 3,0,2$	$24,1 = 1 \times 24,1$
$0,070 = 0,1 \times 0,70$	$3,0,2 = 0,1 \times 30,2$	$2,41 = 0,1 \times 24,1$
$0,0070 = 0,01 \times 0,70$	$0,302 = 0,01 \times 30,2$	$0,241 = 0,01 \times 24,1$
$0,00070 = 0,001 \times 0,70$	$0,0302 = 0,001 \times 30,2$	$0,0241 = 0,001 \times 24,1$
$0,070 = 10 \div 0,70$	$3,0,2 = 10 \div 30,2$	$2,41 = 10 \div 24,1$
$0,70 = 1 \div 0,70$	$30,2 = 1 \div 30,2$	$24,1 = 1 \div 24,1$
$7,0 = 0,1 \div 0,70$	$30,2 = 0,1 \div 30,2$	$241 = 0,1 \div 24,1$
$70 = 0,01 \div 0,70$	$3020 = 0,01 \div 30,2$	$2410 = 0,01 \div 24,1$
$700 = 0,001 \div 0,70$	$30200 = 0,001 \div 30,2$	$24100 = 0,001 \div 24,1$

ورقة المصادر ٥-١ أ

قس كل زاوية من الزوايا، واكتب القيم بجانب الزوايا:

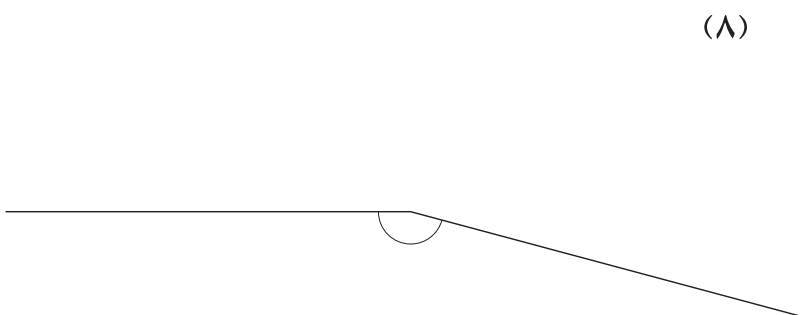
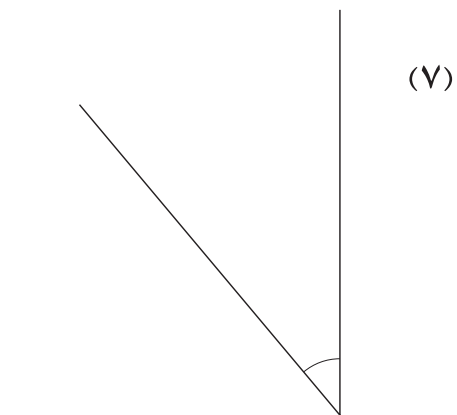
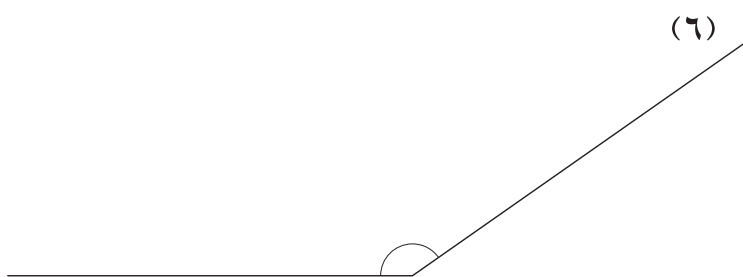
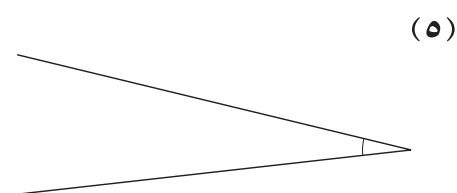
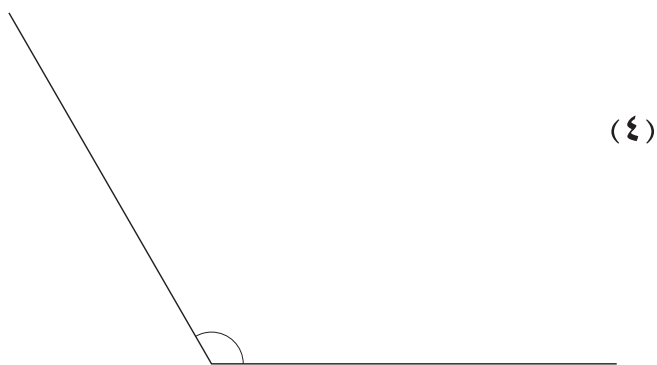
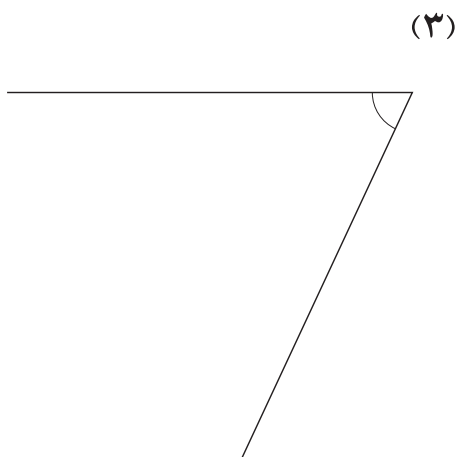
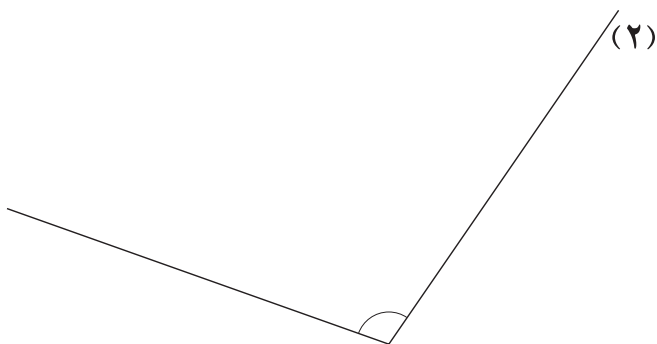
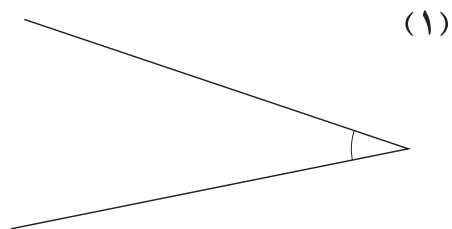

ورقة المصادر ٥-١ ب



قس كل زاوية من الزوايا، واكتب القيم بجانب الزوايا:

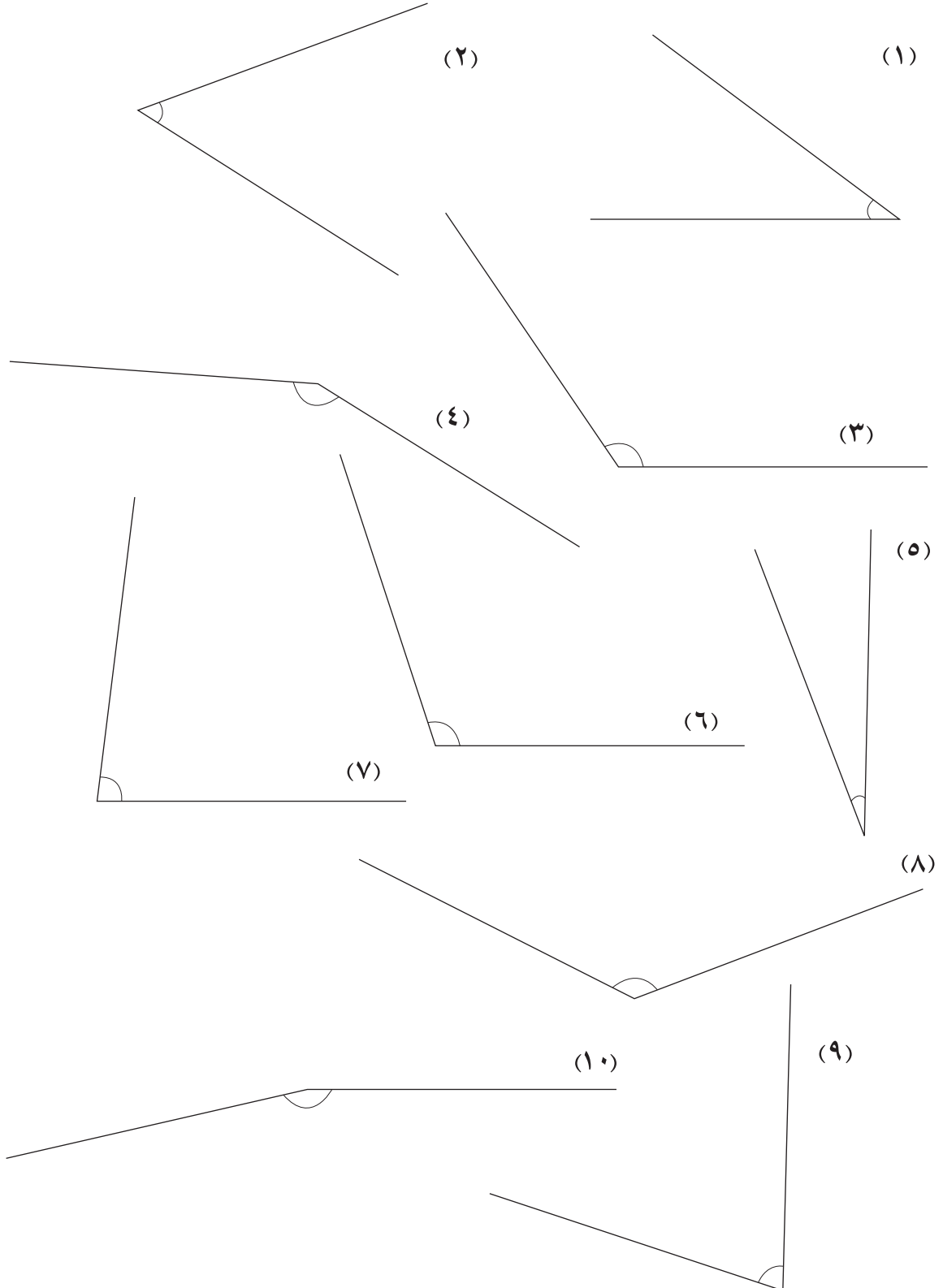

ورقة المصادر ٦-٢

دومينو الكسور غير الاعتيادية

قص الخطوط المنقطة للحصول على مجموعة من ١٢ بطاقة.

$$\frac{1}{2} \quad \frac{1}{3}$$

$$\frac{2}{3} \quad \frac{3}{4}$$

$$\frac{2}{3} \quad \frac{2}{4}$$

$$\frac{6}{5} \quad \frac{4}{3}$$

$$\frac{11}{3} \quad \frac{8}{3}$$

$$\frac{3}{2} \quad \frac{1}{4}$$

$$\frac{5}{2} \quad \frac{2}{3}$$

$$\frac{13}{4} \quad \frac{7}{4}$$

$$\frac{1}{2} \quad \frac{3}{5}$$

$$\frac{12}{5} \quad \frac{3}{5}$$

$$\frac{11}{3} \quad \frac{7}{2}$$

$$\frac{1}{4} \quad \frac{1}{2}$$

ورقة المصادر ٦-٣

حدد الإجابات الصحيحة والإجابات غير الصحيحة. ضع علامة في العمود المناسب.

غير صحيح	صحيح	
		$\frac{5}{14} = \frac{3}{7} + \frac{2}{7}$ ①
		$\frac{2}{5} - \frac{3}{5} = \frac{4}{5}$ ②
		$1\frac{1}{3} = \frac{8}{9} + \frac{4}{9}$ ③
		$\frac{1}{2} = \frac{5}{12} - \frac{11}{12}$ ④
		$1\frac{1}{8} = \frac{7}{8} + \frac{3}{8}$ ⑤
		$1\frac{1}{4} = \frac{3}{4} + \frac{1}{2}$ ⑥
		$1\frac{1}{3} = \frac{5}{12} + \frac{5}{6}$ ⑦
		$1\frac{1}{5} = \frac{3}{10} + \frac{4}{5}$ ⑧
		$1\frac{1}{9} = \frac{7}{9} + \frac{2}{3}$ ⑨
		$1\frac{1}{5} = \frac{13}{15} + \frac{1}{3}$ ⑩

ورقة المصادر ٦-٤

إيجاد الكسور من الكمية

قص الخطوط المنقطة للحصول على مجموعة من ٣٠ بطاقة.



$5 =$	٢٥	$8 =$	$35 =$	$\times \frac{1}{2}$
$\times \frac{2}{3}$	$6 =$	٤٩	$\times \frac{1}{4}$	١٢
$9 =$	$\times \frac{2}{5}$	$21 =$	١٨	٢٠
$\times \frac{3}{4}$	٢٤	$10 =$	٢٨	$\times \frac{3}{8}$
$\times \frac{5}{12}$	٦٣	$\times \frac{2}{10}$	$7 =$	$\times \frac{5}{7}$
٣٠	٣٦	$4 =$	$15 =$	$\times \frac{1}{9}$

ورقة المصادر ٦-٦

قص الخطوط المنقطة للحصول على مجموعات من البطاقات.



$\frac{1}{6} + \frac{1}{4}$	$\frac{1}{5} + \frac{1}{4}$	$\frac{1}{4} + \frac{1}{3}$	$\frac{1}{9} + \frac{1}{3}$	$\frac{1}{3} + \frac{1}{3}$	$\frac{1}{4} + \frac{1}{2}$	$\frac{1}{3} + \frac{1}{2}$
$\frac{1}{8} + \frac{1}{6}$	$\frac{1}{8} + \frac{1}{2}$	$\frac{1}{16} + \frac{1}{4}$	$\frac{1}{25} + \frac{1}{2}$	$\frac{1}{10} + \frac{1}{5}$	$\frac{1}{8} + \frac{1}{3}$	$\frac{1}{7} + \frac{1}{3}$



أجزاء من أربعة وعشرين	أجزاء من واحد وعشرين	أجزاء من عشرين	أثلاث	أسداس
أجزاء من خمسين	أجزاء من عشرة	أجزاء من سبعة وعشرين	أثمان	أجزاء من أربعة وعشرين
أجزاء من أربعة وعشرين	أجزاء من عشرين	أجزاء من اثني عشر	أجزاء من ستة عشر	أجزاء من خمسين
أوسع	أجزاء أربعة وستين	أجزاء من ستة عشر	أرباع	أثلاث

ورقة المصادر ٧-٤

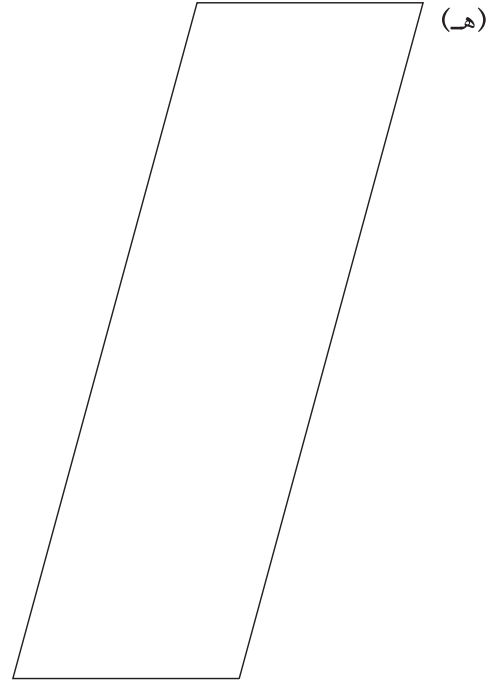
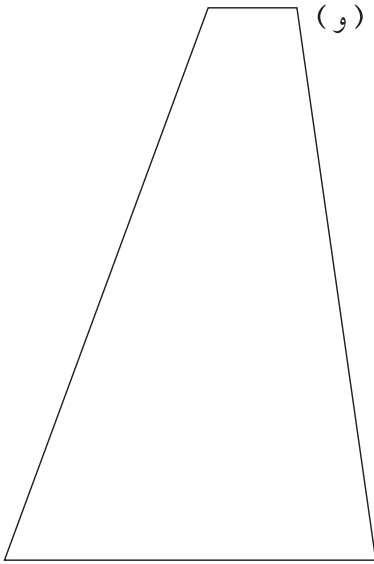
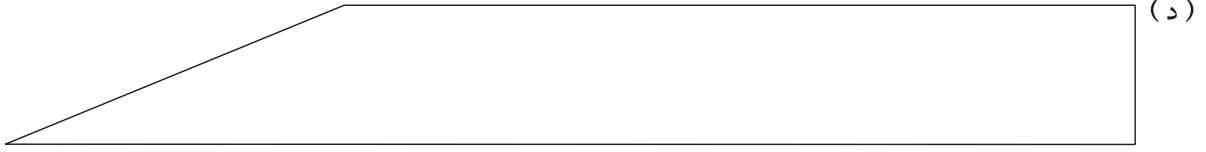
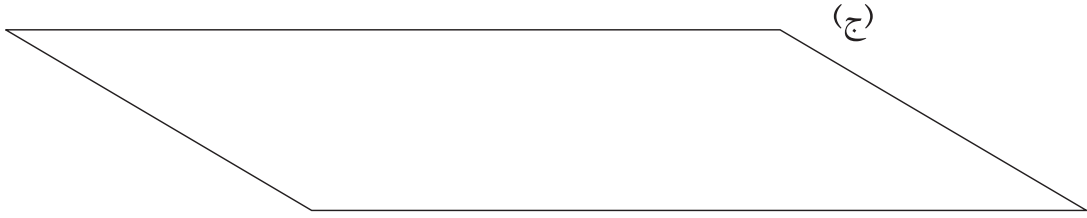
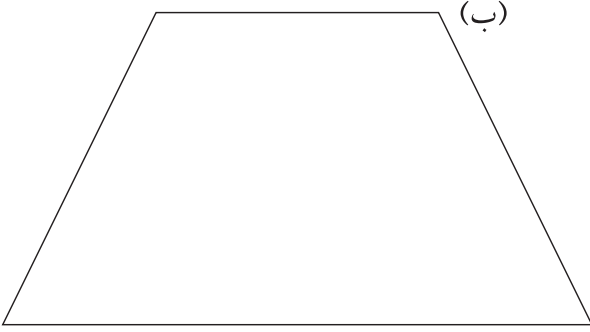

ورقة المصادر ٧-٥



استخدم هذه الطريقة لقياس محيط دائرة عملة معدنية.

الخطوة ١

ارسم خطاً عبر الورقة.

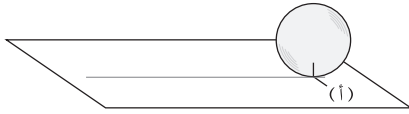

ضع علامة على حافة العملة المعدنية، ثم امسك العملة بشكل قائم على الورقة، مع ملامسة العلامة الموجودة على العملة للخط.

ضع علامة على الخط على الورقة مع تسميتها أ

الخطوة ٢

قم بتدوير العملة دورة واحدة كاملة فوق الخط. ضع علامة على الخط حيث تتلامس العلامة على العملة مع الورقة مرة أخرى مع تسميتها ب

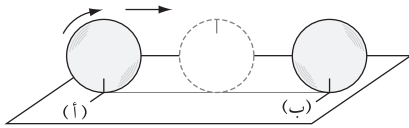

الخطوة ٣

استخدم مسطرة لقياس طول أ ب بالملم.

استخدم هذه الطريقة لقياس محيط

ثلاث عملات معدنية متفاوتة الحجم.

قس قطر كل عملة معدنية بالملم.

واكتب القياسات في الجدول.

العملة	المحيط (ملم)	القطر (ملم)	المحيط ÷ القطر
١			
٢			
٣			

وأخيراً، استخدم الآلة الحاسبة لإيجاد حاصل المحيط ÷ القطر لكل عملة معدنية.

اكتب إجاباتك، مقربة لأقرب منزلة عشرية في العمود الأخير في الجدول.

ماذا تلاحظ في إجابتك في العمود المحيط ÷ القطر؟

يجب أن تلاحظ أن كل إجاباتك تساوي ١, ٣، مقربة لأقرب منزلة عشرية واحدة.

وذلك بسبب أن النسبة $\frac{C}{D}$ متساوية لكل الدوائر.

تسمى النسبة $\pi = \frac{C}{D}$

π هي بالفعل الرقم ٣, ١٤١٥٩٢٦٥٣٥٩

يوجد زر " π " في الآلة الحاسبة ولكن في هذه الوحدة ستستخدم تقريب شائع للرمز π ، وهو ٣, ١٤

ورقة المصادر ٨-٢

قص الخطوط المنقطة للحصول على مجموعات من البطاقات.



١٠, ١	١٠, ٢	١٠, ٥	١٥, ١٥
١٠, ٣٥	١٠, ٢٥	١٠, ٤	١٠, ٣
١٠, ٥	١٠, ٤٥	١٠, ٥٥	١٠, ٦
١٠, ٦٥	١٠, ٧	١٠, ٨	١٠, ٧٥
١٠, ٨٥	١٠, ٩	١٠, ١	١٠, ٩٥



ورقة المصادر ٨-٢

قص الخطوط المنقطة للحصول على مجموعات من البطاقات.



$\frac{7}{20}$	$\frac{1}{20}$	$\frac{3}{20}$	$\frac{9}{20}$
$\frac{13}{20}$	$\frac{17}{20}$	$\frac{11}{20}$	$\frac{19}{20}$
$\frac{1}{10}$	$\frac{7}{10}$	$\frac{9}{10}$	$\frac{3}{10}$
$\frac{1}{5}$	$\frac{3}{5}$	$\frac{4}{5}$	$\frac{2}{5}$
$\frac{3}{4}$	$\frac{1}{2}$	$\frac{1}{4}$	$\frac{1}{4}$



ورقة المصادر ٨-٢

قص الخطوط المنقطة للحصول على مجموعات من البطاقات.



٪١٥	٪٥	٪٢٠	٪١٠
٪٢٥	٪٣٥	٪٤٠	٪٣٠
٪٤٥	٪٥٠	٪٥٥	٪٦٠
٪٦٥	٪٧٥	٪٨٠	٪٧٠
٪٩٥	٪٨٥	٪١٠٠	٪٩٠



رقم الإيداع : ٢٠١٩/٦٦١ م

طبع بالمطابع الفنية، سلطنة عُمان - هاتف: ٢٤٨١٤١٥٢

الرياضيات



كتاب النشاط

يتميز كتاب النشاط بمحتوى سهل وممتع يمكن استخدامه إلى جانب كتاب الطالب ضمن منهج الرياضيات للصف السابع؛ كما يحتوي على تمارين تساعد الطلاب على تطوير مهاراتهم.

يتضمن كتاب النشاط:

- تمارين على كل موضوع من موضوعات كتاب الطالب، مرتبة بنفس ترتيب الموضوعات في كتاب الطالب.
- تمارين وأنشطة تسمح للطلاب بالتدريب العملي وتنمية مهاراتهم على حل المشكلات، باستخدام المقاهيم التي تعلموها.

الإجابات الخاصة بالتمارين متضمنة في دليل المعلم.

ISBN 978-99969-3-306-6



9 789996 933066 >