

نتقدم بثقة  
Moving Forward  
with Confidence



# الرياضيات

دليل المعلم



الفصل الدراسي الأول

الطبعة الأولى ١٤٤٢ هـ - ٢٠٢٠ م

CAMBRIDGE  
UNIVERSITY PRESS



# الرياضيات

دليل المعلم



الصف الثاني  
الفصل الدراسي الأول

الطبعة الأولى ١٤٤٢هـ - ٢٠٢٠م

CAMBRIDGE  
UNIVERSITY PRESS



الرمز البريدي CB2 8BS، المملكة المتحدة.  
تشكل مطبعة جامعة كامبريدج جزءاً من الجامعة.  
وللمطبعة دور في تعزيز رسالة الجامعة من خلال نشر المعرفة، سعياً  
وراء تحقيق التعليم والتعلم وتوفير أدوات البحث على أعلى مستويات التميز  
العالمية.

© مطبعة جامعة كامبريدج ووزارة التربية والتعليم في سلطنة عُمان.  
يخضع هذا الكتاب لقانون حقوق الطباعة والنشر. ويخضع للاستثناء  
التشريعي المسموح به قانوناً ولأحكام التراخيص ذات الصلة.  
لا يجوز نسخ أي جزء من هذا الكتاب من دون الحصول على الإذن المكتوب  
من مطبعة جامعة كامبريدج ومن وزارة التربية والتعليم في سلطنة عُمان.  
الطبعة التجريبية ٢٠١٧ م

طُبعت في سلطنة عُمان

هذه نسخة تَمَّت مواءمتها من كتاب دليل المعلم - الرياضيات للصف الثاني -  
من سلسلة كامبريدج للرياضيات في المرحلة الأساسية للمؤلفين تشيري  
موزلي وجانيت ريز.

تمت مواءمة هذا الكتاب بناءً على العقد الموقع بين وزارة التربية والتعليم  
ومطبعة جامعة كامبريدج رقم ٢٠١٧ / ٤٥  
لا تتحمل مطبعة جامعة كامبريدج المسؤولية تجاه توفّر أو دقة المواقع الإلكترونية  
المستخدمة في هذا الكتاب، ولا تُؤكّد بأن المحتوى الوارد على تلك المواقع دقيق  
وملائم، أو أنه سيبقى كذلك.

تمت مواءمة الكتاب

بموجب القرار الوزاري رقم ٩٨ / ٢٠١٧ واللجان المنبثقة عنه

جميع حقوق الطبع والنشر والتوزيع محفوظة

لوزارة التربية والتعليم



حضرة صاحب الجلالة  
السلطان هيثم بن طارق المعظم



المغفور له  
السلطان قابوس بن سعيد -طيب الله ثراه-



## تقديم

الحمد لله رب العالمين، والصلاة والسلام على خير المرسلين سيدنا محمد وعلى آله وصحبه أجمعين. وبعد،،،  
حرصت وزارة التربية والتعليم على تطوير المنظومة التعليمية في جوانبها ومجالاتها المختلفة كافة؛ لتلبي متطلبات المجتمع الحالية، وتطلعاته المستقبلية، ولتتواكب مع المستجدات العالمية في اقتصاد المعرفة، والعلوم الحياتية المختلفة، بما يؤدي إلى تمكين المخرجات التعليمية من المشاركة في مجالات التنمية الشاملة للسلطنة.  
وقد حظيت المناهج الدراسية باعتبارها مكوناً أساسياً من مكونات المنظومة التعليمية بمراجعة مستمرة وتطوير شامل في نواحيها المختلفة؛ بدءاً من المقررات الدراسية، وطرائق التدريس، وأساليب التقويم وغيرها؛ وذلك لتناسب مع الرؤية المستقبلية للتعليم في السلطنة، ولتتوافق مع فلسفته وأهدافه.

وقد أولت الوزارة مجال تدريس العلوم والرياضيات اهتماماً كبيراً يتلاءم مع مستجدات التطور العلمي والتكنولوجي والمعرفي، ومن هذا المنطلق اتجهت إلى الاستفادة من الخبرات الدولية؛ اتساقاً مع التطور المتسارع في هذا المجال من خلال تبني مشروع السلاسل العالمية في تدريس هاتين المادتين وفق المعايير الدولية؛ من أجل تنمية مهارات البحث والتقصي والاستنتاج لدى الطلاب، وتعميق فهمهم للظواهر العلمية المختلفة، وتطوير قدراتهم التنافسية في المسابقات العلمية والمعرفية، وتحقيق نتائج أفضل في الدراسات الدولية.

إن هذا الكتاب بما يحويه من معارف ومهارات وقيم واتجاهات جاء محققاً لأهداف التعليم في السلطنة، وموائماً للبيئة العُمانية، والخصوصية الثقافية للبلد بما يتضمنه من أنشطة وصور ورسومات، وهو أحد مصادر المعرفة الداعمة لتعلم الطالب بالإضافة إلى غيره من المصادر المختلفة. متمنية لأبنائنا الطلاب النجاح، ولزملائنا المعلمين التوفيق فيما يبذلونه من جهود مخصصة لتحقيق أهداف الرسالة التربوية السامية؛ خدمة لهذا الوطن العزيز تحت ظل القيادة الحكيمة لمولانا حضرة صاحب الجلالة السلطان هيثم بن طارق المعظم، حفظه الله ورعاه.

والله ولي التوفيق

د. مديحة بنت أحمد الشيبانية

وزيرة التربية والتعليم



صُمِّمَ دليلُ المعلمِّ في الرياضياتِ وفق إطارِ مناهجِ كامبريدج لتعليم الرياضياتِ في مرحلة التعليم الأساسية، وهي بذلك تُقدِّم مجموعة شاملة من الأهداف التعليمية للمادة. تشتمل هذه الأهداف على المعارف الرياضية التي يجب أن يكتسبها التلميذ، بالإضافة إلى المهارات الرياضية التي تجعل التلميذ قادراً على استخدام الرياضيات. يُعطي الإطار خمسة مواضيع: الأعداد (بما فيه الاستراتيجيات الذهنية)، والهندسة، والقياس، ومعالجة البيانات؛ ويدعم جميع هذه المواضيع الأربعة السابقة الموضوع الخامس ألا وهو حلُّ المُشكلات. فموضوع حلُّ المُشكلات يأتي مُتكاملاً في جميع مجالات المواضيع الأربعة الأخرى. وبقدر ما هو ضروري تميِّز تطوُّر الأهداف في المنهاج، فمن المهم أيضاً تنسيق المواضيع المختلفة لتُشكِّل كياناً كاملاً منطقياً.

تشمل هذه السلسلة المُكوّنات التالية:

دليل المعلمِّ (النسخة الورقية والقرص المُدمج)

يُغطّي هذا الدليل كافة الأهداف الخاصة بإطار كامبريدج من خلال دروس تتم الإشارة إليها تحت مُسمّى «النشاط الأساسي». يتضمن النشاط الأساسي توجيهات لتغطية الأهداف والقيام بالنشاطات المطلوبة، مع تقديم النواتج المتوقّعة، ومقترحاً للنقاش الصفّي، والأخطاء الشائعة التي قد يرتكبها التلاميذ. ويُقدِّم قسم «المزيد من الأنشطة» مقترحات لنشاطات توسعة إضافية. تجدر الإشارة إلى أنه من الضروري عدم استخدام كتاب التلميذ أو كتاب النشاط بمعزل عن دليل المعلمِّ.

يتضمّنُ القرص المُدمجُ:

- استراتيجيات طرح الأسئلة: تتضمن هذه الوثيقة بعض المقاربات المفيدة في طرح الأسئلة الصفية لمعلمي الرياضيات.
- رسالة للأهل: وهي قالب عام لرسائل يمكن إعدادها بشكل سريع من قبل المعلمين للأهل لإعلامهم بما يتعلمه ابنهم في الرياضيات والمساعدة التي يمكنهم تقديمها له في المنزل.
- النسخ الرئيسيّة: وهي المصادر المعتمدة للمادة، وهي متوفّرة بصيغة «PDF».



## كتاب التلميذ

يُعزّز كتابُ التلميذ ويدعمُ تعلّم الرياضيات باستخدام الاستقصاءات الحرّة والموجّهة من خلال أسئلة تشجّعه على تطبيق معرفته بدلاً من استرجاعها فقط. لقد تمت كتابة الاستقصاءات والأسئلة بهدف تقييم فهم التلميذ وفق نواتج التعلم ذات الصلة بالنشاط الأساسي. يمكن للتلاميذ كتابة إجاباتهم المختلفة حول الاستقصاءات التي يقومون بها والأسئلة التي يجيبون عنها في دفتر خاص، الأمر الذي يُسهّل عملية التقييم. وإن المقاربة العامة التي تشمل كتاب التلميذ ودليل المعلم تتيح عملية التقييم هذه بشكل مبسّط؛ إذ إنها تركز على مدى فهم التلميذ للفكرة مع تشجيعه على المشاركة في النقاش، وحل المشكلات، واستخدام مهارات الاستقصاء.

هذا ويُشكّل كتابُ التلميذ وسيلةً تعليميةً مفيدةً حيثُ إنّه يُوفّر النّقاطَ الرئيسيّة للنّقاش الصّفّي بهدف تطوير مهارات حلّ المُشكلات والتعلّم من خلال الاستقصاء. وقد تم تجنب أساليب التعليم التقليديّة فيه. سيكون مثاليّاً بدءُ الحصّة بالنّشاط الأساسيّ المُناسب من دليل المُعلّم والطلب إلى التلاميذ النّظر إلى الصّفحة ذات الصّلة في كتابهم كمرجع بصري أو إرشادي لهم. يُشير دليل المعلم إلى كتاب التلميذ من خلال ذكر الصفحة المقابلة لكل نشاط فيه في كتاب التلميذ، فيُقدّم صورة الصفحة وعنوانها ورقمها. ويتم ربط الكتابين أيضاً من خلال ذكر عنوان النشاط الأساسي أسفل كتاب التلميذ.

## كتاب الأنشطة

يُشكّل كتابُ الأنشطة مرجعاً تطبيقياً مفيداً، وهو يُستخدم إلى جانب دليل المعلم كمصدر لنشاطات إضافية تعزّز المعارف الرياضية لبعض التلاميذ وتثري وتغني المعارف الرياضية للتلاميذ المتقدمين. ويتم التمهيد لكل نشاط من خلال مقدّمة بعنوان «تذكّر»، والتي تضيء على هدف التعلم المستهدف من وراء النشاط، بحيث يسهل استخدام الكتاب دون الرجوع إلى المصادر الأخرى. يتم الإشارة إلى أنشطة كتاب الأنشطة في قسم «المزيد من الأنشطة» في دليل المعلم.

تتضمّن كلّ وحدة في دليل المعلم ما يلي:

- قسماً بعنوان «مرجع سريع» يتضمّن عناوين الأنشطة الأساسيّة في الوحدة. كما يُقدّم تلخيصاً سريعاً لنواتج التعلم الخاصّة بكل نشاط أساسي.

• لائحة بالأهداف التعليمية من إطار منهاج كامبريدج لتعليم الرياضيات في المرحلة الأساسية والتي تتم تغطيتها في الوحدة ككل. الرجاء الانتباه؛ هذا يعني أن هذه الأهداف لا تتم تغطيتها في الدروس المستقلة، وإنما بشكل شمولي عند الانتهاء من الوحدة أو الكتاب.

فمن الضروري الوعي بأن محتوى الأهداف تتم تغطيته من خلال النشاطات الرئيسية المختلفة ضمن الوحدة الواحدة، وأحياناً من خلال أكثر من وحدة؛ لذلك تأكد من أنه عندما تتم تغطية كافة النشاطات الرئيسية في دليل المعلم ستكون قد حققت الأهداف المرجوة جميعاً، وسيكون واضحاً من خلال طبيعة النشاط الرئيسي أجزاء الأهداف التي لن تتم تغطيتها في الوحدة الواحدة. على سبيل المثال: الهدف «1MI1» (يقارن الطول والوزن من خلال المقارنة المباشرة...) لن تتم تغطيته كله ضمن وحدة الطول؛ لأن الوحدة لا تستهدف قياس الوزن وإنما قياس الطول فقط. مثال آخر الهدف «1Nn1» (اقرأ الأعداد بالترتيب.. من ١-١٠٠) ففي درس يُركّز على الأعداد ١١-١٩ على أنها «المزيد عن عشرة بقليل»، لا يتم التطرّق للأعداد غير المذكورة، وبالتالي تتم تغطية الهدف بشكل جزئي فقط. إلا أنه مع الانتهاء من الكتاب ككل، ستتم تغطية الأهداف كلها كاملة، وسيُساعد «المُلخّص» الموجود في نهاية كل نشاط أساسي على تحديد جزئية الهدف الذي تمت تغطيته.

### ملاحظة: رموز الأهداف التعليمية في دليل المعلم - الرياضيات

يقدم دليل المعلم رمزاً خاصاً إلى جانب كل هدف تعليمي، مثل: 1Nn1، ويمكن تفسير هذا الرمز (من اليسار إلى اليمين) بالآتي :

يرمز العدد الأول إلى الصف، فأى هدف مخصص للصف الأول سيبدأ بـ(١)، وأي هدف مخصص للصف الثاني سيبدأ بـ(٢) وهكذا.

يرمز الحرف الأجنبي الذي يلي العدد الأول إلى المحتوى، وفي المثال أعلاه يرتبط (N) بمحتوى «العدد» «Number».

يرمز الحرف الأجنبي التالي إلى الموضوع المحدد ضمن المحتوى، وفي المثال أعلاه يرتبط (n) بموضوع الأعداد ونظام الأعداد «Numbers and the number system».

يرمز العدد الأخير إلى رقم الهدف ضمن ذلك المحتوى وموضوعه، وفي المثال أعلاه يرتبط العدد (١) الأخير إلى الهدف «يضع الأعداد بالترتيب (من ١ حتى ١٠٠ تصاعدياً، من ٢٠ حتى صفر تنازلياً)».

• لائحة بمُسَمّى «التعلّم القبلي» تساعد المعلم على تحديد المعرفة السابقة التي سيبني عليها التعلّم الجديد.

- لائحة بمُسمّى «المُفردات» وتتضمن أهم الكلمات الرياضيّة في الوحدة والتي سيتم تكرارها في سياق النشاط الأساسي للتأكيد عليها.
- تُقدّم النشاطات الرئيسيّة (في كل وحدة) برنامجاً شاملاً ومتكاملاً لتدريس الأفكار المُستهدفة. يتضمّن كل نشاط أساسي ما يلي:
  - لائحة «المصادر والأدوات» والتي تعدد المصادر اللازم تصويرها من النسخ الرئيسيّة المتوفّرة في القرص المدمج أو في قسم المصادر في دليل المعلّم، إلى جانب الموارد التي يتطلبها النشاط، وهي غالباً متوفّرة في الصف أو المنزل. وتذكر اللائحة المصادر والمواد «الاختيارية»، وهي ترتبط بالنشاطات المُدرّجة في قسم «المزيد من الأنشطة» وهي بذلك اختيارية.
- جزءاً سردياً ينقسم إلى عمودين:
  - عمود إلى جهة اليمين (وهو الأعرض)، وهو يُقدّم توجيهات مرتبطة بسير النشاط، ومقترحات حوارية ونقاشية، واحتمالات لما يُمكن أن تكون عليه إجابات التلاميذ، مع تقديم الدعم المطلوب لتحقيق الهدف التعليمي. وإن لتسيق هذا القسم مدلولات ترتبط بنوعية النشاط:
    - نشاط للصفّ ككل يقوده المعلّم، يسرد هذا القسم الخطوات المقترحة على المعلّم لتسيير النشاط الصفّي ككل.
    - مناقشات المعلم والتلميذ، وتُنسّق من خلال الخطّ المائل بين قوسين.
    - مناقشات التلاميذ فيما بينهم، وهي مُظَلّلة بالرمادي وتستهدف عمل المجموعات الثنائية أو المجموعات الأكبر.
  - عمود إلى جهة اليسار (وهو العمود الأضيق) وهو يُقدّم:
    - قسم المفردات.
    - ملاحظات على الهامش وأمثلة.
    - قسماً بمُسمّى «انتبه!»، وهو يُقدّم مقترحات عمليّة حول كيفية التعاطي مع التلاميذ الذين يواجهون صعوبات تعلّميّة أو سوء فهم. كما يُقدّم مقترحات للتعاطي مع التلاميذ الأكثر ثقة وتمكناً عبر اقتراح أنشطة توسعة لهم.
    - قسماً بمُسمّى «فرصة للعرض» تزوّد المعلم بأفكار لعرض عمل التلاميذ.

- «ملخصاً» بنهاية كل نشاط أساسي يعدد نواتج التعلم أو التوقعات مع نهاية ذلك النشاط. ويواكب ذلك قسم بعنوان «تحقق!» يقدم الأفكار السريعة التي من شأنها مساعدة المعلم في تقييم مكتسبات التلاميذ. إضافةً إلى ذلك يوجد قسم بعنوان «ملاحظات حول كتاب التلميذ»، يذكر عنوان ورقم الصفحة ذات الصلة من كتاب التلميذ، مع تلخيص مقتضب حول ما تحويه تلك الصفحة.
  - قسماً بعنوان «المزيد من الأنشطة» والذي يقدم مقترحات حول أنشطة إضافية لا تشكل جزءاً من النشاط الأساسي؛ ولكنها مفيدة لتفريد التعليم (مراعاة الفروق الفردية). قد يشير هذا القسم إلى بعض الأنشطة في كتاب النشاط.
- نقترح أن تقدّم الدروس وفق ترتيبها الحالي؛ لأن الكثير من الدروس تُبنى على ما قبلها. وإذا كان ممكناً، نقترح العمل مع زميل عند التحضير للدروس لتبادل الأفكار، ومع مرور الوقت سيكون ممكناً لك العمل على تعديل ترتيب الدروس أو تطويعها وفق احتياجاتك وخططك.

## مقاربات التعليم

يتمتع التلاميذ بأنماط مختلفة للتعلم، ويتوجب على المعلمين الاستجابة لتلك الأنماط؛ لذلك ستجد إشارة إلى تنفيذ الأنشطة ضمن مجموعات كبيرة أو ثنائية، أو الصف ككل؛ أو كعمل فردي، ويرتبط ذلك بطبيعة النشاط وموقعه في الوحدة. من الممارسات الجيدة، مثلاً، البدء بأنشطة تستهدف الصف ككل أثناء الشرح أو العرض أو طرح الأسئلة. وبعد ذلك سيستفيد التلميذ من فرص مناقشة أفكارهم مع زميل أو مع مجموعة صغيرة. لقد تم وصف هذه الأنشطة في سرد سير العمل (كما ورد سابقاً).

إن التعليم النوعي هو الذي يدمج مقاربات متعددة، وهو تفاعلي، شفهي، وبتجاهين: موجه من المعلم للتلميذ، ومن التلميذ للمعلم. ويلعب التلميذ فيه دوراً نشطاً من خلال طرح الأسئلة والإجابة عن الأسئلة الأخرى، والمشاركة في النقاشات الصفية، وعرض وشرح طرائقهم للصف ككل أو لمجموعاتهم. يحتاج المعلمون أن ينصتوا لتلاميذهم واستخدام أفكارهم لتبيان أنهم يقدرونها. سيقترف التلاميذ الأخطاء عند القيام بمبادرات جديدة، ويجب الترحيب بذلك لكونه جزءاً من عملية تعلمهم.

## التحدُّث بلغة الرياضيات

يجب تشجيع التلاميذ على التحدُّث أثناء حصّة الرياضيات بهدف:

- تعزيز مهارات التواصل.

- تفسير وتجربة الأفكار المختلفة.
- استخدام المفردات الرياضيّة بشكل صحيح.
- تطوير مهارات التفكير الرياضيّة.

وباستخدام تصنيف «بلوم» في المجال المعرفي، يمكن ذكر أهميّة استخدام اللغة الرياضيّة والتواصل:

تفسير التفكير الرياضيّ (أنا أعتقد أن .... لأن ....)

تطوير الاستيعاب (أفهم أن ...)

حل المشكلات (أعرف أن .... فإذا....)

تفسير الحلول (هكذا توصلت للحل .....

طرح وإجابة الأسئلة (ماذا؟ كيف؟ لماذا؟، متى؟ ماذا لو؟....)

تعليل الإجابات (أظن ذلك لأن ....)

توجد نصائح في القرص المدمج حول استراتيجيات طرح الأسئلة، وهي مفيدة عند تعزيز استخدام اللغة الرياضية في الصف.

## المصادر

من شأن المصادر دعم وتعزيز وتوسعة التعلّم مثل «إطار العشرة»، و«لوحة الـ ١٠٠»، و«خطُّ الأعداد»، و«بطاقات الأرقام» و«بطاقات السهم» المذكورة والمتوفرة في دليل المعلم . وتساعد الأنشطة على تعزيز المهارات وتقديم فرصة للتطبيق على الأفكار. يساهم ذلك بزيادة ثقة المتعلم وتمكّنه من المادة، مما يساعدهم على اكتشاف الأفكار الرياضيّة ومناقشتها ضمن إطار تطوير اللغة الرياضيّة الخاصّة بهم.

يجب السماح للتلاميذ باستخدام الآلات الحاسبة لفهم الأعداد ونظام الأعداد بشكل أفضل، بما في ذلك القيمة المكانية وخصائص الأعداد. ولكن يجب الانتباه إلى أن الآلة الحاسبة غير مسموحة كأداة للقيام بالعمليات الحسابية قبل الصف الخامس.

٣٦	٦-٢ التحقق من الحل	١	أ١: لوحة المائة
٣٨	٦-٣ المتساوي والمتكافئ	٢	١-١ صناعة لوحة المائة
٤١	٧ مصفوفة الضرب	٥	٢ العد بالاثني عشر، الخمسات والعشرات
٤٢	٧-١ مقدمة حول المصفوفات	٦	١-٢ العد بالاثني عشر، الخمسات والعشرات
٤٥	٨ الأشكال الثنائية الأبعاد والمجسمات والتماثل	١١	٣ خط الأعداد حتى ١٠٠
٤٦	٨-١ الأشكال الثنائية الأبعاد	١٢	٣-١ الأزواج العددية حتى ١٠٠
٥٠	٨-٢ المجسمات	١٦	٣-٢ جمع و طرح الأزواج العددية حتى ١٠٠
٥٤	٨-٣ التماثل	١٩	٤ استخدام خط الأعداد
	١ ج: القياس وحل المشكلات	٢٠	٤-١ استخدام خط الأعداد
٦١	١ ج: ٩ قياس الطول	٢٢	٤-٢ تقريب الأعداد باستخدام خط الأعداد
٦٢	٩-١ صناعة علبة	٢٧	٥ اللعب بـ ٢٠
٦٦	٩-٢ قياس المسافة	٢٨	٥-١ الأزواج العددية لـ ٢٠
٧٠	٩-٣ صناعة أجسام متحركة	٣٠	٥-٢ الأزواج العددية بين ١٠ و ٢٠
٧٣	١٠ قياس الوقت والمسافة	٣٣	٦ الجمع والطرح (١)
٧٤	١٠-١ قياس الوقت	٣٤	٦-١ الجمع باستخدام الأزواج العددية



١١٠	١٤-٢ الضعف	٧٦	١٠-٢ قياس المسافة
١١٢	١٤-٣ تصنيف الأعداد	٨٠	١٠-٣ قياس الارتفاع
١١٩	١٥ الجمع والطرح (٢)	٨٣	١١ قياس الكتلة والوقت والإنفاق
١٢٠	١٥-١ الأعداد المكونة من رقم أو رقمين	٨٤	١١-١ قياس المكونات
١٢٤	١٥-٢ الأعداد المكونة من رقمين	٨٨	١١-٢ وقت الطهي
١٢٧	١٦ العثور على الفروقات البسيطة	٩٠	١١-٣ البسكويت الثمين
١٢٨	١٦-١ العثور على الفرق	٩٥	١٢:أ العشرات والآحاد حتى ١٠٠
١٣٣	١٧ التجميع والمشاركة	٩٦	١٢-١ العشرات والآحاد حتى ١٠٠
١٣٤	١٧-١ المصفوفات	١٠٠	١٢-٢ مقارنة وترتيب الأعداد
١٣٦	١٧-٢ العد بالاثنيات، والخمسات والعشرات	١٠٣	١٣ التقدير
١٣٨	١٧-٣ القسمة	١٠٤	١٣-١ التقدير
		١٠٧	١٤ أنماط الأعداد
		١٠٨	الأزواج العددية لـ ٢٠

## منهاج كامبريدج للمرحلة الأساسية في الرياضيات - الصف الثاني

كتاب النشاط	المصادر التعليمية للأنشطة الإضافية	المصادر التعليمية للأنشطة الأساسية	كتاب التلميذ	الدرس	
العمل في لوحة ١٠٠ (كتاب النشاط ص ١٢-١٣) عقدة لوحة ١٠٠ (كتاب النشاط ص ١٤) الأزواج العددية لـ ١٠ و ١٠٠ (كتاب النشاط ص ١٥)	لغز لوحة المائة (الوحدة الأولى القرص المدمج) كتاب النشاط ص ٤٥	لوحة المائة (دليل المعلم ص ٤) اصنع لوحة المائة (الوحدة الأولى القرص المدمج) + كتاب التلميذ ص ٤ لغز لوحة المائة (الوحدة الأولى القرص المدمج)	لوحة المائة (كتاب التلميذ ص ٤) ما بين العقود (كتاب التلميذ ص ٥)	١ لوحة المائة ١-١ صناعة لوحة المائة	العدد وحل المشكلات
كم العدد؟ (كتاب النشاط ص ١٦) أنماط لوحة الـ ١٠٠ (كتاب النشاط ص ١٧)	بطاقات الأرقام ١ - ١٠٠ (الوحدة الثانية القرص المدمج) البطاقات الفارغة (الوحدة الثانية القرص المدمج)	لوحة المائة (دليل المعلم ص ٤) أنماط لوحة المائة (دليل المعلم ص ٩) شبكة ١٠×١٠ فارغة (الوحدة الثانية القرص المدمج) بطاقات الأرقام ١ الى ١٠٠ (الوحدة الثانية القرص المدمج) البطاقات الفارغة (الوحدة الثانية القرص المدمج)	كم العدد؟ (كتاب التلميذ ص ٦) أكياس (كتاب التلميذ ص ٧)	٢ العد بالاثنيينات، والخمسات والعشرات ١-٢ العد بالاثنيينات، والخمسات والعشرات	

كتاب النشاط	المصادر التعليمية للأنشطة الإضافية	المصادر التعليمية للأنشطة الأساسية	كتاب التلميذ	الدرس	العدد وحل المشكلات
صنع الكعكة (كتاب النشاط ص ١٨)	مضاعفات العدد ١٠ (الوحدة الثالثة القرص المدمج) كتاب النشاط ص ٤٩	خط الأعداد ٠-١٠٠ (دليل المعلم ص ١٨) مضاعفات العدد ١٠ (الوحدة الثالثة القرص المدمج)	١٠٠ غرام (كتاب التلميذ ص ٨)	٣ خط الأعداد حتى ١٠٠ ١-٣ الأزواج العددية لـ ١٠٠	
التقدير على خط الأعداد (كتاب النشاط ص ١٩)	مثلث عائله الحقائق (الوحدة الثالثة القرص المدمج) كتاب النشاط ص ٤٦	خط الأعداد ٠-١٠٠ (دليل المعلم ص ١٨) مثلث عائله الحقائق (الوحدة الثالثة القرص المدمج)	مثلث عائلة الحقائق (كتاب التلميذ ص ٩)	٣ خط الأعداد حتى ١٠٠ ٢-٣ جمع و طرح الأزواج العددية لـ ١٠٠	
الأزواج العددية لـ ١٠ (كتاب النشاط ص ٢٠)	ما عددي؟ (الوحدة الرابعة القرص المدمج)	خط الأعداد ٠ إلى ١٠٠ (دليل المعلم ص ١٨) شرائط الخرز و خطوط الأعداد (دليل المعلم ص ٢٤) بطاقات الأرقام ١ إلى ١٠٠ (الوحدة الثانية القرص المدمج) خط الأعداد الفارغ ٠ إلى ١٠٠ (الوحدة الرابعة القرص المدمج) ما عددي؟ (الوحدة الرابعة القرص المدمج)	خط الأعداد (كتاب التلميذ ص ١٠)	٤ استخدام خط الأعداد ١-٤ استخدام خط الأعداد	
التقريب صعودا و نزولا (كتاب النشاط ص ٢١)					
شريط الخرز و خط الأعداد (كتاب النشاط ص ٢٢)					

كتاب النشاط	المصادر التعليمية للأنشطة الإضافية	المصادر التعليمية للأنشطة الأساسية	كتاب التلميذ	الدرس	
التقريب (كتاب النشاط ص ٢٣)	٥ للأعلى (الوحدة الرابعة القرص المدمج)	لوحة المائة (دليل المعلم ص ٤) بطاقات الأرقام ٠ الى ١٠٠ (الوحدة الرابعة القرص المدمج) التقريب (دليل المعلم ص ٢٥) ٥ للأعلى (الوحدة الرابعة القرص المدمج)	تقريب العدد (كتاب التلميذ ص ١١)	٤ استخدام خط الأعداد ٢-٤ تقريب الأعداد باستخدام خط الأعداد	العدد وحل المشكلات
الجمع (كتاب النشاط ص ٢٤)	٢٠ لوح (الوحدة الخامسة القرص المدمج)	بطاقات أزواج الأعداد (الوحدة الخامسة القرص المدمج) إطار العشرة (الوحدة الخامسة القرص المدمج) مثلثات عائلة الحقائق (دليل المعلم ص ٣٢) ٢٠ لوح (الوحدة الخامسة القرص المدمج)	عشرون (كتاب التلميذ ص ١٢)	٥ اللعب بـ ٢٠ ١-٥ الأزواج العددية لـ ٢٠	

كتاب النشاط	المصادر التعليمية للأنشطة الإضافية	المصادر التعليمية للأنشطة الأساسية	كتاب التلميذ	الدرس	العدد وحل المشكلات
	١٩ لوح (الوحدة الخامسة القرص المدمج)	بطاقات أزواج الأعداد (الوحدة الخامسة القرص المدمج) إطار العشرة (الوحدة الخامسة القرص المدمج) مثلثات عائلة الحقائق (دليل المعلم ص ٣٢) ١٩ لوح (الوحدة الخامسة القرص المدمج) ١٨ لوح (الوحدة الخامسة القرص المدمج) ١٧ لوح (الوحدة الخامسة القرص المدمج) ١٦ لوح (الوحدة الخامسة القرص المدمج) ١٥ لوح (الوحدة الخامسة القرص المدمج) ١٤ لوح (الوحدة الخامسة القرص المدمج) ١٣ لوح (الوحدة الخامسة القرص المدمج) ١٢ لوح (الوحدة الخامسة القرص المدمج) ١١ لوح (الوحدة الخامسة القرص المدمج)	الأزواج العددية في الساعة (كتاب التلميذ ص ١٣)	٥ اللعب ب ٢٠ ٢-٥ الأزواج العددية بين ١٠ و ٢٠	
الوظائف (كتاب النشاط ص ٢٥)	إضافات الفيل (الوحدة السادسة القرص المدمج)	بطاقات الزوج العددي (الوحدة الخامسة القرص المدمج) ٩-١ الدوار (دليل المعلم ص ٤٠) ٩-٠ بطاقات الأرقام (الوحدة السادسة القرص المدمج) إضافات الفيل (الوحدة السادسة القرص المدمج)	كم طريقة؟ (كتاب التلميذ ص ١٤)	٦ الجمع والطرح ١-٦ الجمع باستعمال الأزواج العددية	

كتاب النشاط	المصادر التعليمية للأنشطة الإضافية	المصادر التعليمية للأنشطة الأساسية	كتاب التلميذ	الدرس	
	الجمع (الوحدة السادسة القرص المدمج) الطرح (الوحدة السادسة القرص المدمج) ٩-٠ بطاقات الأرقام (الوحدة السادسة القرص المدمج)	بطاقات الزوج العددي (الوحدة الخامسة القرص المدمج) ١٠٠-٠ بطاقات الأرقام (الوحدة السادسة القرص المدمج) الجمع (الوحدة السادسة القرص المدمج) الطرح (الوحدة السادسة القرص المدمج) ٩-٠ بطاقات الأرقام (الوحدة السادسة القرص المدمج)	قلوب و نجوم (كتاب التلميذ ص ١٥)	٦ الجمع و الطرح ٦-٢ التحقق من الحل	العدد و حل المشكلات
	L السعيدة (الوحدة السادسة القرص المدمج)	يساوي (١) (الوحدة السادسة القرص المدمج) يساوي (٢) (الوحدة السادسة القرص المدمج) ١٠٠-٠ بطاقات الأرقام (الوحدة السادسة القرص المدمج) L السعيدة (الوحدة السادسة القرص المدمج)	آلة التساوي (كتاب التلميذ ص ١٦)	٦ الجمع و الطرح ٦-٣ المتساوي والمتكافئ	



كتاب النشاط	المصادر التعليمية للأنشطة الإضافية	المصادر التعليمية للأنشطة الأساسية	كتاب التلميذ	الدرس	
	بطاقات المصفوفة (الوحدة السابعة القرص المدمج)	لوحة المائة (دليل المعلم ص ٤) بطاقات المصفوفة (الوحدة السابعة القرص المدمج)	المصفوفات (كتاب التلميذ ص ١٧)	٧ مصفوفة الضرب ١-٧ مقدمة حول المصفوفات	العدد وحل المشكلات
الأشكال في كل مكان (كتاب النشاط ص ٢٦)	شبكة بينغو الأشكال (الوحدة الثامنة القرص المدمج) بطاقات شكل البيغو (الوحدة الثامنة القرص المدمج) سناب الأشكال (الوحدة الثامنة القرص المدمج) كتاب النشاط ص ٥٥	الأشكال الثنائية الأبعاد (دليل المعلم ص ٥٧) شبكة التردد ٣ و ٤ و ٥ و ٦ و ٨ (دليل المعلم ص ٥٩) شبكة بينغو الأشكال (الوحدة الثامنة القرص المدمج) بطاقات شكل البيغو (الوحدة الثامنة القرص المدمج) سناب الأشكال (الوحدة الثامنة القرص المدمج)	الأشكال (كتاب التلميذ ص ١٨)	٨ الأشكال الثنائية الأبعاد و المجسمات والتماثل ١-٨ الأشكال الثنائية الأبعاد	الهندسة وحل المشكلات

كتاب النشاط	المصادر التعليمية للأنشطة الإضافية	المصادر التعليمية للأنشطة الأساسية	كتاب التلميذ	الدرس	
المجسمات (كتاب النشاط ص ٢٧)		الأشكال الثنائية الأبعاد (دليل المعلم ص ٥٧) شبكة ثنائية الأبعاد (دليل المعلم ص ٦٠) المجسمات (الوحدة الثامنة القرص المدمج) ٩-٠ بطاقات الأرقام (الوحدة الثامنة القرص المدمج)	ابحث عن الأوجه! (كتاب التلميذ ص ١٩)	٨ الأشكال الثنائية الأبعاد والمجسمات والتماثل ٢-٨ المجسمات	الهندسة وحل المشكلات
التماثل المنعكس (كتاب النشاط ص ٢٨)	إصنع خوذة روبات (الوحدة الثامنة القرص المدمج) إصنع عصا سحرية (الوحدة الثامنة القرص المدمج)	الأشكال الثنائية الأبعاد (دليل المعلم ص ٥٧) إصنع خوذة روبات (الوحدة الثامنة القرص المدمج) إصنع عصا سحرية (الوحدة الثامنة القرص المدمج)	الوردات الورقية (كتاب التلميذ ص ٢٠) التماثل (كتاب التلميذ ص ٢١)	٨ الأشكال الثنائية الأبعاد والمجسمات والتماثل ٣-٨ التماثل	

كتاب النشاط	المصادر التعليمية للأنشطة الإضافية	المصادر التعليمية للأنشطة الأساسية	كتاب التلميذ	الدرس	
كم الوقت؟ (كتاب النشاط ص ٢٩)	-----	-----	أي علبة أفضل؟ (كتاب التلميذ ص ٢٢)	٩ قياس الطول ٩-١ صناعة العلبة	القياس وحل المشكلات
	-----	-----	كم الطول؟ كم الارتفاع؟ (كتاب التلميذ ص ٢٣)	٩ قياس الطول ٩-٢ قياس المسافة	
	-----	-----	الأجسام المتحركة (كتاب التلميذ ص ٢٤)	٩ قياس الطول ٩-٣ صناعة أجسام متحركة	
	-----	الوقت (الوحدة العاشرة القرص المدمج)	قياس الوقت (كتاب التلميذ ص ٢٥)	١٠ قياس الوقت و المسافة ١٠-١ قياس الوقت	
	-----	-----	من الرابع (كتاب التلميذ ص ٢٦)	١٠ قياس الوقت والمسافة ١٠-٢ قياس المسافة	
	-----	-----			

كتاب النشاط	المصادر التعليمية للأنشطة الإضافية	المصادر التعليمية للأنشطة الأساسية	كتاب التلميذ	الدرس	القياس وحل المشكلات
	-----	-----	لأي ارتفاع يمكنك أن تقفز؟ (كتاب التلميذ ص ٢٧)	١٠ قياس الوقت والمسافة ٣-١٠ قياس الارتفاع	
رحلة الى حديقة الحيوانات (كتاب النشاط ص ٢٨-٢٩) قياس الكتلة (١) (كتاب النشاط ص ٣٠) قياس الكتلة (٢) (كتاب النشاط ص ٣٣)	-----	قياس الكتلة (١) (دليل المعلم ص ٩٣) قياس الكتلة (٢) (دليل المعلم ص ٩٤) مخطط خبز البسكويت ( الوحدة الحادية عشر القرص المدمج)	صنع البسكويت (كتاب التلميذ ص ٢٨)	١١ قياس الكتلة والوقت والإنفاق ١-١١ قياس المقادير	
	-----	وصفة صنع عجينة ( الوحدة الحادية عشر القرص المدمج)	البسكويت (كتاب التلميذ ص ٢٩)	١١ قياس الكتلة والوقت والإنفاق ٢-١١ وقت الطبخ	
	-----	الريال العماني ( الوحدة الحادية عشر القرص المدمج) عملات معدنية وأوراق مالية فارغة ( الوحدة الحادية عشر القرص المدمج)	ما الثمن؟ (كتاب التلميذ ص ٣٠)	١١ قياس الكتلة والوقت والإنفاق ٣-١١ البسكويت الثمين	

كتاب النشاط	المصادر التعليمية للأنشطة الإضافية	المصادر التعليمية للأنشطة الأساسية	كتاب التلميذ	الدرس	العدد وحل المشكلات
لعبة الآحاد والعشرات (كتاب النشاط ص ٣٤) أكبر من و أصغر من (كتاب النشاط ص ٣٥)	-----	بطاقات العد (الوحدة الثانية عشر القرص المدمج) لوحة المائة (دليل المعلم ص ٤) كم يبلغ عدد العشرات؟ (دليل المعلم ص ١٠٢) بطاقات الآحاد والعشرات ( الوحدة الثانية عشر القرص المدمج) خط الأعداد ٠ - الى ١٠٠ (دليل المعلم ص ١٨)	عشرات و أكثر (كتاب التلميذ ص ٣١)	١٢ العشرات والآحاد حتى ١٠٠ ١-١٢ العشرات والآحاد حتى ١٠٠	
	٠-٩ بطاقات الأرقام (الوحدة الثانية عشر القرص المدمج) الجميل العددية (الوحدة الثانية عشر القرص المدمج) لوحة المائة (دليل المعلم ص ٤)	بطاقات العد (الوحدة الثانية عشر القرص المدمج) عشرات و آحاد (الوحدة الثانية عشر القرص المدمج) أكبر من و أصغر من (الوحدة الثانية عشر القرص المدمج) خط الأعداد ٠ - الى ١٠٠ (دليل المعلم ص ١٨) الجميل العددية (الوحدة الثانية عشر القرص المدمج) لوحة المائة (دليل المعلم ص ٤)	أكبر من و أصغر من (كتاب التلميذ ص ٣٢)	١٢ العشرات والآحاد حتى ١٠٠ ١٢-٢ مقارنة وترتيب الأعداد	

كتاب النشاط	المصادر التعليمية للأنشطة الإضافية	المصادر التعليمية للأنشطة الأساسية	كتاب التلميذ	الدرس	
-----	التقدير (الوحدة الثالثة عشر القرص المدمج)	بطاقات العدّ (الوحدة الثالثة عشر القرص المدمج) المزيد من بطاقات العدّ (الوحدة الثالثة عشر القرص المدمج) التقدير (الوحدة الثالثة عشر القرص المدمج)	التقدير (كتاب التلميذ ص ٣٣)	١٣ التقدير ١-١٣ التقدير	العدد وحل المشكلات
الأزواج العددية لـ ١٠ و ٢٠ (كتاب النشاط ص ٣٦) اللعب ب-٢٠ (كتاب النشاط ص ٣٧) مضاعفة الضعف (كتاب النشاط ص ٣٨-٣٩)	الهدف ٢٠ (الوحدة الرابعة عشر القرص المدمج)	لوحة المائة (دليل المعلم ص ٤) بطاقات الأرقام ٠-١٠٠ (الوحدة الرابعة عشر القرص المدمج) توقيت ٢٠ ساعة (الوحدة الرابعة عشر القرص المدمج) الهدف ٢٠ (الوحدة الرابعة عشر القرص المدمج)	أزواج إلى العشرين (كتاب التلميذ ص ٣٤)	١٤ أنماط الأعداد ١٤-١ الأزواج العددية إلى ٢٠	
	المضاعفات والضرب (الوحدة الرابعة عشر القرص المدمج)	لوحة المائة (دليل المعلم ص ٤) خط الأعداد ٠-٢٠ (الوحدة الرابعة عشر القرص المدمج) خط الأعداد ٠-٥٠ (دليل المعلم ص ١١٦) الخطوط المزدوجة (الوحدة الرابعة عشر القرص المدمج) المضاعفات والضرب (الوحدة الرابعة عشر القرص المدمج)	خطوط الضعف (كتاب التلميذ ص ٣٥)	١٤ أنماط الأعداد ٢-١٤ الضعف	



كتاب النشاط	المصادر التعليمية للأنشطة الإضافية	المصادر التعليمية للأنشطة الأساسية	كتاب التلميذ	الدرس	
	بطاقات العدد ٠-١٠٠ (الوحدة الرابعة عشر القرص المدمج) ملصقات ناقصة (الوحدة الرابعة عشر القرص المدمج) علبة العدد الوحدة الرابعة عشر القرص المدمج	لوحة المائة (دليل المعلم ص ٤) مخطط كارول فارغ (دليل المعلم ص ١١٧) بطاقات العدد ٠-١٠٠ (الوحدة الرابعة عشر القرص المدمج) بطاقات تصنيف الأعداد (الوحدة الرابعة عشر القرص المدمج) مخطط فن فارغ (دليل المعلم ص ١١٨) ملصقات ناقصة (الوحدة الرابعة عشر القرص المدمج) علبة العدد (الوحدة الرابعة عشر القرص المدمج)	الدخيل (كتاب التلميذ ص ٣٦)	١٤ أنماط الأعداد ٣-١٤ تصنيف الأعداد	العدد وحل المشكلات
-----	نجوم الطرح (الوحدة الخامسة عشر القرص المدمج)	بطاقات الأحاد والعشرات (الوحدة الخامسة عشر القرص المدمج) نجوم الطرح (الوحدة الخامسة عشر القرص المدمج)	قصص الأعداد (كتاب التلميذ ص ٣٧)	١٥ الجمع والطرح (٢) ١٥-١ الأعداد المؤلفة من رقم والأعداد المؤلفة من رقمين	

كتاب النشاط	المصادر التعليمية للأنشطة الإضافية	المصادر التعليمية للأنشطة الأساسية	كتاب التلميذ	الدرس	العدد وحل المشكلات
	<p>نجوم الجمع (الوحدة الخامسة عشر القرص المدمج)</p> <p>بطاقات حلقة الجمع (الوحدة الخامسة عشر القرص المدمج)</p>	<p>بطاقات أزواج الأعداد (الوحدة الخامسة عشرة القرص المدمج)</p> <p>خط الأعداد ٠ - ١٠٠ (دليل المعلم ص ١٨)</p> <p>لوحة المائة (دليل المعلم ص ٤)</p> <p>بطاقات العشرات و الآحاد (الوحدة الخامسة عشر القرص المدمج)</p> <p>نجوم الجمع (الوحدة الخامسة عشر القرص المدمج)</p> <p>بطاقات حلقة الجمع (الوحدة الخامسة عشر القرص المدمج)</p>	<p>حلقه الجمع (كتاب التلميذ ص ٣٨)</p>	<p>١٥ الجمع و الطرح (٢)</p> <p>٢-١٥ الأعداد المؤلفة من رقمين</p>	
<p>العثور على الفرق (كتاب النشاط ص ٤٠-٤١)</p> <p>خييط الخرز (كتاب النشاط ص ٤٢)</p>	<p>العثور على الفرق (الوحدة السادسة عشر القرص المدمج)</p> <p>بطاقات التحدث (الوحدة السادسة عشر القرص المدمج)</p>	<p>لوحة المائة (دليل المعلم ص ٤)</p> <p>بطاقات العدّ (الوحدة السادسة عشر القرص المدمج)</p> <p>المزيد من بطاقات العدّ (الوحدة السادسة عشر القرص المدمج)</p> <p>خط الأعداد ٠ - ١٠٠ (دليل المعلم ص ١٨)</p> <p>خط الخرز (دليل المعلم ص ١٣١)</p> <p>العثور على الفرق (الوحدة السادسة عشر القرص المدمج)</p> <p>بطاقات التحدث (الوحدة السادسة عشر القرص المدمج)</p>	<p>الفرق (كتاب التلميذ ص ٣٩)</p>	<p>١٦ العثور على الفرق</p> <p>١-١٦ العثور على الفروقات البسيطة</p>	

كتاب النشاط	المصادر التعليمية للأنشطة الإضافية	المصادر التعليمية للأنشطة الأساسية	كتاب التلميذ	الدرس	
التجميع والمشاركة (كتاب النشاط ص ٤٣-)	-----	لوحة المائة (دليل المعلم ص ٤) بطاقات العدّ (الوحدة السابعة عشر القرص المدمج) المزيد من بطاقات العدّ (الوحدة السابعة عشر القرص المدمج) المصفوفات (الوحدة السابعة عشر القرص المدمج)	أين المصفوفات (كتاب التلميذ ص ٤٠)	١٧ التجميع والمشاركة ١٧-١ المصفوفات	العدد وحل المشكلات

كتاب النشاط	المصادر التعليمية للأنشطة الإضافية	المصادر التعليمية للأنشطة الأساسية	كتاب التلميذ	الدرس	العدد وحل المشكلات
	شبكة العدّ (الوحدة السابعة عشر القرص المدمج) أختام ٢ (الوحدة السابعة عشر القرص المدمج) أختام ٥ (الوحدة السابعة عشر القرص المدمج) أختام ١٠ (الوحدة السابعة عشر القرص المدمج)	بطاقات العدّ (الوحدة السابعة عشر القرص المدمج) المزيد من بطاقات العدّ (الوحدة السابعة عشر القرص المدمج) لوحة المائة (دليل المعلم ص ٤) شبكة العدّ (الوحدة السابعة عشر القرص المدمج) أختام ٢ (الوحدة السابعة عشر القرص المدمج) أختام ٥ (الوحدة السابعة عشر القرص المدمج) أختام ١٠ (الوحدة السابعة عشر القرص المدمج)	علب الأحذية (كتاب التلميذ ص ٤١) الأيدي ترفع (كتاب التلميذ ص ٤٢)	١٧ التجميع والمشاركة ١٧-٢ العدّ إثنين، خمسات، عشرات	
	قصص القسمة (الوحدة السابعة عشر القرص المدمج) قصص القسمة المتنوعة (الوحدة السابعة عشر القرص المدمج)	قصص القسمة (الوحدة السابعة عشر القرص المدمج) قصص القسمة المتنوعة (الوحدة السابعة عشر القرص المدمج)	البسكويت (كتاب التلميذ ص ٤٣)	١٧ التجميع والمشاركة ١٧-٣ القسمة	



مَرَجِع سَرِيع:

النشاط الأساسي ١-١ : صناعة لوحة المائة (كتاب التلميذ ص ٤)

يكتسب التلاميذ فهمًا جيدًا لـ «لوحة المائة» من خلال التعرف إلى أنماط الأعداد المكررة واستعمالها في اللوحة، عبر كتابة الأعداد بين كل من أضعاف العدد ١٠.



الأهداف: الرجاء الانتباه إلى أن الأهداف قد تغطي جزئيًا في فصل معين؛ إلا أنّها تغطي بالكامل عند الانتهاء من الكتاب ككل.
<p>أ١ : الأعداد (الأعداد ونظام الأعداد)</p> <p>2Nn1 - يعد ويقرأ ويكتب الأعداد حتى ١٠٠ كحد أدنى تصاعديًا وتنازليًا.</p> <p>2Nn9 - يذكر عدد بين أي عددين متجاورين من أضعاف العشرة، مثال عدد بين ٤٠ و ٥٠.</p> <p>أ١ : حل المشكلات (استخدام التقنيات والمهارات في حل المشكلات الحسابية)</p> <p>2Pt2 - يشرح طرائق الحل واستنتاجها شفهيًا.</p> <p>2Pt3 - يستكشف المسائل العددية والألغاز.</p>

التعلم القبلي
بعض الخبرة حول استكشاف الأعداد للمائة.

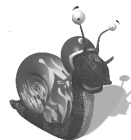

المفردات  
الأعداد العقدية • عقد • أضعاف ١٠ • نقطة المنتصف

**المصادر والأدوات:** نسخة رئيسية من لوحة المائة (ص ٤). نسخة رئيسية من اصنع لوحة المائة (القرص المدمج). ورقة قياس A٤ لكل تلميذ (من المفضل أن تكون الأوراق مختلفة الألوان)؛ مقصات؛ وصمغ. (اختياري: نسخة رئيسية من لغز لوحة المائة (القرص المدمج)؛ وأوراق ملونة؛ ومقصات؛ وصمغ؛ وسلسلة/ أعواد خرز.)

### المفردات

الأعداد العقدية :

العقد: أضعاف العدد ١٠ : نقطة المنتصف: ٥

ابدأ بنسخة لوحة المائة . ادعُ التلاميذ للتحدث عمّا يرونه. «أخبروني عن الأنماط التي يمكنكم رؤيتها في لوحة المائة. كيف تختلف الأعداد أفقيًا وعموديًا؟» اختتم المحادثة بالتركيز على الأنماط الموجودة من ١ إلى ٩ عموديًا وأفقيًا. أخبر التلاميذ أنهم سيصنعون لوحة المائة الخاصة بهم. أعط كل تلميذ نسخة اصنع لوحة المائة. اطلب منهم عد الصفوف من ١ إلى ٩. اطرح عليهم أسئلة مثال: «هل نحتاج إلى كل هذه الصفوف؟ كيف يمكن استعمال شرائط من ١ إلى ٩ لصناعة المائة مربع؟ لماذا حصلتم على شريط واحد من العشرات في لوحة المائة؟ أين يمكننا وضع شريط العشرات في لوحة المائة؟» إذا استلزم الأمر اشرح للتلاميذ أن عليهم قص كل شريط فيه من ١ إلى ٩ على حدة، وإبقاء شريط واحد على وضعه وقلب شريط آخر إلى الأعداد من ١٠ إلى ٢٠، وآخر على الأعداد بين ٢٠ و ٣٠ وهكذا.

عندما يحصل التلاميذ على شرائط لكل صف في لوحة المائة، بإمكانهم لصق الشرائط بالترتيب على الورقة. على التلاميذ قص شريط الأعداد العقدية إلى مربعات ووضع كل عدد من الأعداد العقدية في آخر عمود يسارًا في الطرف الأخير للوحة المائة .

اشرح للتلاميذ أن الأعداد العقدية هي أضعاف العدد ١٠؛ وهي الأعداد التي نحصل عليها عند العدّ عشرات ابتداءً من الصفر. وهي أيضًا تسمى الأعداد العقدية . العقد هو مجموعة الأعداد التي تبدأ بنفس عدد العقد. على سبيل المثال: ٢٠، ٢١، ٢٢، ٢٣، ٢٤، ٢٥، ٢٦، ٢٧، ٢٨، ٢٩.

عندما ينهي جميع التلاميذ لوحة المائة الخاصة بهم، اختر أعدادًا واقرأها وانتظر أن يضع التلاميذ أصابعهم على مكان العدد الصحيح في لوحة المائة. اطلب من تلميذ أن يحدد مكان العدد المختار. مثال: العدد ٢١، يقع في القسم العلوي من اللوحة على الجهة اليمنى من اللوحة، تحت العدد ١١، فوق العدد ٣١. قد تحتاج إلى تكملة هذا النشاط في حصة أخرى.

اطلب من التلاميذ وضع إصبعهم على عدد العقد (أضعاف العدد ١٠) مثل العدد ٣٠ وإصبعهم الآخر على عدد العقود التالي، في هذه الحالة ٤٠. اطلب من التلاميذ اختيار عدد بين عددي العقود، واطلب من تلميذ آخر إعطاء عدد آخر، وهكذا. اطرح أسئلة مثل:

كتاب النشاط:

العمل في لوحة ١٠٠ - عقدة لوحة ١٠٠ - الأزواج العددية لـ ١٠ و ١٠٠

### انتبه!

- للتلاميذ الذين يشملون طرفي «العقد» عند الإجابة عن سؤال حول «بين»: أعط مثلاً كآلاتي؛ أرض الصف موجودة بين جداري الصف، الجدران ليست بينها. هكذا يستطيعون تحديد البداية والنهاية.

« أي عدد هو نقطة المنتصف؟ هل توجد عدّة احتمالات؟ ماذا لو وضعنا الأصابع على ٥٠ و ٦٠؟ أو الـ ٨٠ و ٩٠؟ أو ٢٠ و ٣٠؟ » استخلص أنه يوجد تسعة أعداد بين كل ضعف للعدد عشرة. النمط سيكون دائماً واحداً و عدداً من أعداد العقود، اثنين و عدداً من أعداد العقود ، حتى تسعة و عدداً من أعداد العقود، سيكون هناك تسعة أعداد بين كل ضعف لعشرة. مثال على ذلك، الأعداد من ٢١ - ٢٩ هي الأعداد الموجودة بين عدد العقود ٢٠ و ٣٠. بشكل جماعي. اطلب من التلاميذ إعطاء أعداد بين عددي عقود.

## ملخص

لدى التلاميذ فهم جيد للوحة المائة ويستطيعون التحدث عن أنماط يرونها فيه.

### ملاحظات حول كتاب التلميذ

- تحقق!
- ما هو العدد أضعاف للعشرة الذي يلي ٣٠؟
- أي أعداد تأتي بين ٤٠ و ٥٠؟
- تحدث عن الأنماط التي وجدتها على لوحة المائة .

لوحة المائة (ص ٤) : بعد أن اكتشف التلاميذ كيف تتغير الأعداد إذا ما تحركوا صعوداً أو نزولاً على الأشكال الزرقاء، أسألهم إذا ما كان سيحصل الأمر نفسه مع باقي الأعداد عندما تتحرك بنفس الطريقة. ما بين العقود (ص ٥): تحدّ التلاميذ بأن يملؤوا الأعداد بين عددي العقود. شجّعهم أن يروا أن «٥٠-٦٠» مفقودة من مجموعة العقود. يجب أن يملأ التلاميذ الأعداد ومن ثمّ إيجاد نقطة المنتصف.

## المزيد من الأنشطة

### لغز لوحة المائة (عمل فردي، مجموعات ، أو الصف ككل)

سوف تحتاج إلى: نسخة من لغز لوحة المائة (القرص المدمج)

انسخ كل لغز على أوراق مختلفة الألوان. يكتب التلاميذ الأعداد المفقودة ومن ثم يقصونها إلى قطع. بعدها يتبادل التلاميذ أقسام الألغاز فيما بينهم ويكملون اللغز الواحد. تصبح الألغاز أكثر صعوبة كلما قلت كمية الأعداد المفقودة التي أنجزها التلميذ. كما أنّ قص قطع الألغاز قبل إكمالها قد يجعل من إنجاز المهمة أصعب، بالتحديد ألغاز ٣ و ٤. من الممكن كتابة الأعداد المفقودة على كل قطعة من الألغاز أو بعد أن يتم جمعها.

### عدّ شريط الخرز: (عمل فردي، مجموعات ، أو الصف ككل)

سوف تحتاج إلى: شريط الخرز.

عدّ الخرز وابدأ بالعدد واحد. توقف واطلب من التلاميذ كتابة العدد بحيث يستطيع جميع التلاميذ الرؤية. تأكد من كتابة العدد بالطريقة الصحيحة قبل الانتقال إلى العدد الآخر. عد الأعداد العقدية ، وابدأ بالعدد (صفر) و انتهِ بالعدد مائة ، تصاعدياً و تنازلياً، حرّك الخرز كلما قلت كل عدد.



## لوحة المائة

١٠	٩	٨	٧	٦	٥	٤	٣	٢	١
٢٠	١٩	١٨	١٧	١٦	١٥	١٤	١٣	١٢	١١
٣٠	٢٩	٢٨	٢٧	٢٦	٢٥	٢٤	٢٣	٢٢	٢١
٤٠	٣٩	٣٨	٣٧	٣٦	٣٥	٣٤	٣٣	٣٢	٣١
٥٠	٤٩	٤٨	٤٧	٤٦	٤٥	٤٤	٤٣	٤٢	٤١
٦٠	٥٩	٥٨	٥٧	٥٦	٥٥	٥٤	٥٣	٥٢	٥١
٧٠	٦٩	٦٨	٦٧	٦٦	٦٥	٦٤	٦٣	٦٢	٦١
٨٠	٧٩	٧٨	٧٧	٧٦	٧٥	٧٤	٧٣	٧٢	٧١
٩٠	٨٩	٨٨	٨٧	٨٦	٨٥	٨٤	٨٣	٨٢	٨١
١٠٠	٩٩	٩٨	٩٧	٩٦	٩٥	٩٤	٩٣	٩٢	٩١

## ٢ العد بالاثنينات، الخمسات والعشرات.

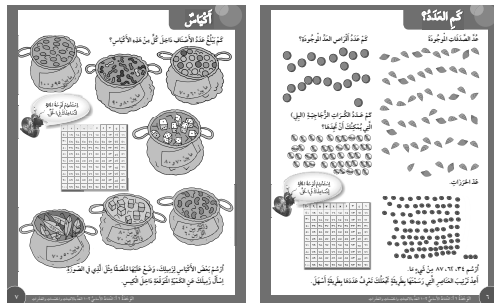

## مَرَجِع سَرِيع:

النشاط الأساسي ٢-١: العد بالاثنينات، الخمسات والعشرات. (كتاب التلميذ ص ٦-٧)

يكتسب التلاميذ فهمًا جيدًا للوحة المائة من خلال التعرّف إلى أنماط الأعداد المكررة واستخدامها في اللوحة، عبر كتابة الأعداد بين كل أضعاف العدد ١٠.

الأهداف: الرجاء الانتباه إلى أن الأهداف قد تغطي جزئيًا في فصل معين؛ إلا أنّها تُغطى بالكامل عند الانتهاء من الكتاب ككل.

## التعلم القبلي

بعض الخبرة حول استكشاف الأعداد حتى المائة

## ١١: الأعداد (الأعداد ونظام الأعداد)

- 2Nn1 - يعدّ ويقرأ ويكتب الأعداد حتى ١٠٠ على كحد أدنى تصاعديًا وتنازليًا.
- 2Nn2 - يعدّ حتى ١٠٠ عنصر، مثال: عد الخرز على الشريط.
- 2Nn3 - يعدّ أحاد وعشرات من عدد مكون من رقم أو عدد مكون من رقمين، تصاعديًا وتنازليًا.
- 2Nn4 - يعدّ بزيادة اثنينات وخمسات وعشرات، واستخدام التجميع بالقفز اثنينات وخمسات وعشرات لعدّ المجموعات الكبيرة من الأشياء.
- 2Nn7 - يجد العدد أكثر/ أقل بمقدار من أي عدد من رقمين.
- 2Nn9 - يذكر عدد بين أي عددين متجاورين من أضعاف العشرة، مثال: عدد بين ٤٠ و ٥٠.
- 2Nn14 - يفهم الأعداد الفردية والزوجية ويميزها حتى العدد ٢٠ على الأقل.
- ١: حل المشكلات (استخدام التقنيات والمهارات في حل المشكلات الحسابية)
- 2Pt2 - يشرح طرائق الحلّ واستنتاجها شفهيًا.



## المفردات

المجموع • عدّ • اثنينات • خمسات • عشرات

**المصادر والأدوات:** نسخة رئيسية من لوحة المائة (الفصل الأول، ص ٤)؛ نسخة رئيسية من شريط الخرز (القرص المدمج). نسخة رئيسية من أنماط لوحة المائة (ص ٩). تحضير ٢٠ كيسًا (على كل واحد ملصق كبير يمكن الكتابة عليه) في كل واحد ٥٠ إلى ١٠٠ حبة حصي، فول، حمص، ريش، زهر، مكعبات حمراء أو زرقاء وهكذا. نسخة رئيسية من شبكة ١٠ × ١٠ فارغة (القرص المدمج). (اختياري: بطاقات الأرقام من ١-٢٠ ومن ١٠٠-٤؛ بطاقات منفصلة +١، -١، +١٠، -١٠ لكل ثنائي من التلاميذ؛ يتم إعدادها بواسطة البطاقات الفارغة (القرص المدمج)).

### المفردات

المجموع: العدد ككل

### انتبه!

- للتلاميذ الذين يجدون صعوبة في التعاطي مع الأنماط: عدّ معهم على لوحة المائة لمساعدتهم في العدّ بشكل صحيح.
  - للتلاميذ الذين يجدون المهمة مباشرة وسهلة: اطلب منهم إكمال النمط على لوحة ١٠١-٢٠٠. أعطهم شبكات ١٠×١٠ فارغة لتصميم لوحاتهم الخاصة واستكشاف المزيد من الأنماط.
- أسأل أسئلة مثل: كيف ستختلف هذه عن لوحة المائة؟ كيف سيكون عليك تغيير شريط عدد العقود (أضعاف ١٠)؟ عندما يصبح التلاميذ واثقين و متمكّنين من لوحة ١٠١-٢٠٠، اطلب منهم تصميم نماذج التركيب الخاصة بهم من وحيها.

اعرض نسخة عن لوحة المائة أمام الصف كي يتمكن الجميع من رؤيتها. اطلب من التلميذ أن يقول عددًا على أن يجد التلاميذ ذلك العدد ومن ثمّ قم بالعدّ واحداً واحداً وعشرات ابتداءً من العدد الذي اختاره التلميذ. إذا كنت تملك شريط الخرز، قم بالمهمة ذاتها باستعمال الشريط، أوّلاً لمعرفة عدد الخرزات الصحيح من خلال العد بالواحدات والعشرات. أعد النشاط ثلاث إلى أربع مرّات مع تلاميذ مختلفين. أسأل التلاميذ عن الأنماط التي لاحظوها في الأعداد التي ذكرت. «قد يكون من الصعب أن نرى الأنماط إذا ذكرناها فقط، فمن الأفضل أن نلوّن الأعداد لنتمكّن من رؤية النمط».

أعط كل تلميذ نسخة عن أنماط لوحة المائة، وشرح لهم أنهم سيقومون بالعد اثنيّات، ومن ثمّ تلوين لوحة المائة الأولى. تحدّهم بأن يكملوا العدّ للمائة. اشرح لهم أنهم سيقومون بإعادة الكرة في لوحتي المائة الأخرى. سيقومون بالعد خمسات في اللوحة الثانية والعدّ عشرات في اللوحة الأخرى.

عندما يُتمّ التلاميذ اكتشاف الأنماط، تحدّث معهم عمّا وجدوه. أسأل أسئلة مثل: «ماذا لاحظتم بالنسبة للأنماط الخاصة بالخمسة والعشرة؟ ما هي الأعداد التي قمتم بتلوينها على كل لوحة المائة؟ كيف ذلك؟ أي الأعداد لم تلوّن على لوحة المائة؟ لماذا؟ هل النمط الموجود على اللوحة الأولى يذكركم بنمط تعرفونه سابقًا؟ (فردى وزوجي)

اعرض للتلاميذ الأكياس التي وضعنا بداخلها الأغراض الصغيرة، وأعلمهم أننا لا نعرف العدد الصحيح للعناصر الموجودة بداخلها. من المفيد معرفة الأعداد مسبقًا قبل أن تربط الأكياس.

### انتبه!

- للتلاميذ الذين يواجهون مشاكل في التنظيم: ضع لهم العناصر المراد عدّها في ١٠ صفوف وشجّعهم على تولّي المسؤولية. عدّ معهم الصفوف بالعشرات كلما أضفتهم صفًا جديدًا.
- للتلاميذ الذين يجدون صعوبة بالانتقال من عد العشرات إلى عدّ الأحاد: كوّن صفوف العشرات، وأشر إليها والمس كل عنصر عندما تعدّ. قم بعدّ المجموع إذا اقتضى الأمر.
- للتلاميذ الذين وجدوا المهمة مباشرة وسهلة: اسألهم عن عدد العناصر المطلوبة للوصول للعدد ١٠٠. يمكنك أيضًا تزويدهم بكيسين (أو ثلاثة) من مواد العد واطلب منهم الاستعانة بلوحة ١٠١ - ٢٠٠ لإيجاد المجموع.

### فرصة للعرض

اعرض الأكياس مع ملصقاتها. ضع ملصقة كبيرة تدعو التلاميذ للتحقق من صحة الملصقات. من الممكن أيضًا، إزالة الملصقات عن الأكياس ووضع لافتة كبيرة تدعو التلاميذ لوضع الملصقة الصحيحة على الكيس المناسب.

اطلب من كل مجموعة ثنائية من التلاميذ أن تقوم بعدّ الأشياء الموجودة داخل الأكياس ومن ثم كتابة العدد على الملصقة، حتى ولو اختلف العدد بين التلاميذ الذين عدّوا هذا الكيس من قبل. وضح للتلاميذ أنّه عليهم عدّ الموجود داخل الأكياس مرتين أو ثلاث مرّات، فربما قام أحدهم بالعد بطريقة خاطئة.

انظر إلى كيفية ترتيب التلاميذ للأغراض قبل عدّها. إذا وجدت أن بعض التلاميذ يضعون الأشياء كل اثنين معًا أو كل خمسة معًا. أوقف سير العمل وشرح للصف ككل أنّ هذا العمل يتطلب الكثير من الوقت وأن بعض التلاميذ يربكون أنفسهم عكس بعض التلاميذ المنظمين الذين ابتكروا طريقة منظمة وجيدة للعد. ادع هؤلاء التلاميذ لعرض طريقتهم في العدّ.

إذا لم يكن هناك أحدٌ من التلاميذ يعدّ اثنتين أو خمسات أو عشرات. أوقف سير الدرس وأوضح لهم أنّ ذلك سيتطلّب الكثير من الوقت. ثمّ اسأل عن أفكار قد تسرّع عملية العدّ الصحيح. ناقش مقترحات التلاميذ. ذكّر التلاميذ أنّه يمكنهم الاستفادة من العدّ عشرات لإكمال المهمة، إذا لزم الأمر. أضف أنّه قد يكون من المفيد وضع العناصر في صفوف عشرات ثم عدّهم بالعشرات والواحدات.

بعد انتهاء التلاميذ من عدّ محتويات الأكياس مرتين على الأقل؛ اطلب منهم التوقف وعدم البدء بعدّ محتويات كيسٍ آخر. اختر كيسًا وانظر إلى الملصقة الموضوعّة عليه. إذا كانت كل الأعداد متطابقة، علّق بـ «لا بد أن تكون صحيحة لأننا جميعنا حصلنا على المجموع ذاته».

إذا وجد التلاميذ أنّ الأعداد التي حصلوا عليها مختلفة علّق بـ «نحتاج إلى أن نعدّ هذا الكيس مرة أخرى بشكل جماعي لأننا حصلنا على أعداد مختلفة عن المكتوبة على الملصق». عدّ العناصر بتأنّ واضعًا إياهم بصفوف عشرات. ومن ثم عد عشرات وواحدات لإيجاد المجموع. وضح للتلاميذ أنّ ما قمنا بفعله هو تخيل لوحة المائة وهمية لمساعدتنا. ضع لوحة المائة بجانب ما قمت بفعله لمطابقة الترتيب الذي قمت به للعد مع لوحة المائة الأصلي. جد العدد على لوحة المائة ومن ثمّ الفت نظر التلاميذ إلى أنّ العدد مؤلف من ذات عدد صفوف العشرة الموجود في الترتيب. إذا كنت تملك وقتًا إضافيًا، قم بعدّ كيسٍ آخر، لكن وفق الاثنتين والخمسات والعشرات.

اشرح للتلاميذ أنّه بإمكاننا معرفة العدد من خلال وضع كل عنصر على كل مربع صغير من مربعات لوحة المائة، إلا أنّ هذا العمل لا يصلح للأعداد الكبيرة. قل لهم إنه من المفيد أن نبقي صورة لوحة المائة في خيالنا عندما نعدّ، لترتيب الأشياء التي سنعدّها في ١٠ صفوف على غرار ترتيب لوحة المائة.

## ملخص

- أصبح التلاميذ قادرين على ملاحظة أنماط العدّ واستعمالها من خلال العد اثنتين، خمسات أو عشرات.
- أصبح التلاميذ قادرين على عدّ الكميات حتى مائة عنصر بدقة مستخدمين الترتيب بعشرات وواحدات .

### ملاحظات حول كتاب التلميذ

- كم العدد؟ (ص ٦): اطلب من التلاميذ أن يعدّوا الأشياء اثنتين وخمسات وعشرات. تحذ التلاميذ لرسم ترتيبات لرقم محدد مستعيناً بالعدّ ٢ / ٥ / ١٠ لتسهيل المهمة.
- أكياس (ص ٧): اطلب من التلاميذ أن يكتبوا عدد أشياء من الممكن أن تكون في الكيس. قارن النتائج.

### تحقق!

- ابدأ بالعدّ واطلب من التلاميذ أو مجموعة التلاميذ تولي المهمة وإكمال العد. مثال: ٢، ٤، ٦، ٨... أو ١٠، ٢٠، ٣٠... أو ٥، ١٠، ١٥، ٢٠... أسأل التلاميذ أن يشرحوا كيف عرفوا الخطوة اللاحقة.
- أسأل التلاميذ رسم لوحة المائة في رؤوسهم وتخيّل أقراص العد على العدد ٢٣. أسأل «إلى أين يجب أن تنظر حتى تجد العدد الأكثر بعشرة (أو عشرة أقل أو واحد أقل أو واحد أكثر)؟» أعد الأسئلة باستخدام عدد مختلف.

### العدّ (مجموعات ثنائية)

سوف تحتاج إلى: بطاقات الأرقام من ١-٢٠ ومن ١-١٠٠؛ ٤ بطاقات منفصلة +، -، ١، +١٠، -١٠ لكل ثنائي من التلاميذ؛ يتم إعدادها بواسطة البطاقات الفارغة (القرص المدمج).

تخلط المجموعتين من البطاقات مع وضع وجهها إلى الأسفل أمام التلميذ. تُقلب بطاقة واحدة من المجموعة ١-٢٠ وهي التي تحدد للتلميذ النقطة التي سيبدأون العدّ منها. تقلب بطاقة واحدة من مجموعة الأربع بطاقات وهي التي ستوجه التلميذ كيف سيعدون: +١ تعني أنه سيزيد واحداً على الأحاد؛ -١ تعني أنه سينقص واحداً من الأحاد، +١٠ تعني أنه سيزيد واحداً على العشرات؛ -١٠ تعني أنه سينقص واحداً من العشرات. يكمل كل ثنائي من التلاميذ العدّ حتى يصل إلى ١٠٠ أو ٠ إذا استطاعوا. بعد ذلك يقلب البطاقة التالية من المجموعة ويبدأ العد من جديد. قد يجد بعض التلاميذ أنه من المفيد أن تكون لوحة المائة أمامهم للمساعدة. من الممكن أن يعد التلميذان مع بعضهما البعض أو بالتناوب.

عدّ شريط الخرز (عمل فردي، مجموعات، أو الصف ككل)

### سوف تحتاج إلى: شريط الخرز

اقسم الخرز إلى مجموعتين. اطلب من التلاميذ أن يقولوا لك كم خرزة في المجموعة الأولى. ادعهم حتى يعدّوا عشرات ومن ثم الواحدات، حتى يعرفوا الكمية. أسأل التلاميذ عن عدد الخرزات الموجودة في المجموعة الثانية. ذكّرهم أن المجموع هو ١٠٠ وقم بتحدّي الفريق الثاني للتأكد.

### العد على حركات اليد: (الصف ككل)

درّب التلاميذ على عدّ الاثنتين والخمسات والعشرات باستعمال الأنغام وإيقاعات التصفيق أو إجراءات أخرى. هذه بعض المقترحات، لكن بإمكانك استخدام الإيقاعات الخاصة بك. العد اثنتين - صفق لكل عدد. ٢، ٤، ٦، ٨، ١٠.

العد خمسة - افتح كفي يدك بالتناوب عند كل عدد تقوله. ٥، ١٠، ١٥، ٢٠ صفق مرتين. ٢٥، ٣٠، ٣٥، ٤٠ صفق مرتين. ٤٥، ٥٠، ٥٥، ٦٠ صفق مرتين. أكمل بهذه الطريقة إلى ١٠٠.

العد عشرة - افتح كفيك معاً عند قول كل عدد. ١٠، ٢٠، ٣٠، ٤٠، ٥٠، «العدّ أمر رائع!» ٦٠، ٧٠، ٨٠، ٩٠، ١٠٠، «العدّ أمر سهل!»

## أنماط لوحة المائة



(كتاب التلميذ ص ٨) سيجد التلاميذ أزواجاً عددية أضعاف ١٠ بمجموع ١٠٠، ويسجلونها ويربطونها بالأزواج العددية لعشرة.

(كتاب التلميذ ص ٩) يعطي التلاميذ الأزواج العددية أضعاف ١٠ بمجموع ١٠٠ ويسجلون

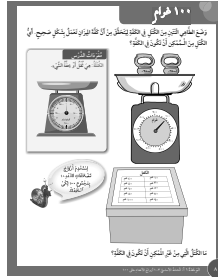

الأهداف: الرجاء الانتباه إلى أن الأهداف قد تغطي جزئياً في فصل معين؛ إلا أنها تغطي بالكامل عند الانتهاء من الكتاب ككل.

أ: الحساب (الاستراتيجيات الذهنية)

- 2Nc3 - يجد كل الأزواج العددية لمضاعفات العدد ١٠ بمجموع ١٠٠ وتسجيل حقائق الجمع والطرح المتعلقة بها.
- 2Nc1 - يجد ويحفظ غيباً كل الأزواج العددية للعدد ١٠ والأزواج بمجموع ٢٠.

أ: الحساب (الجمع والطرح)

- 2Nc14 - يفهم أن الجمع يمكن أن يكون بأي ترتيب، ولكن هذا غير ممكن بحالة الطرح.

أ: الأعداد (الأعداد ونظام الأعداد)

- 2Nn11 - يفهم ويستخدم الأعداد الترتيبية حتى العاشر على الأقل.

أ: حل المشكلات (استخدام التقنيات والمهارات في حل المشكلات الحسابية)

- 2Pt2 - يشرح طرائق الحل واستنتاجها شفهاً.
- 2Pt3 - يستكشف المسائل العددية والألغاز.

### التعلم القبلي

- استكشاف الأزواج العددية لمائة
- العد عشرات من صفر إلى مائة



### المفردات

الأزواج العددية • حاصل الجمع • المجموع • زائد • ناقص • أقل • احذف • الفرق بين • عائلة الحقائق • حقائق الجمع • حقائق الطرح



المصادر والأدوات: نسخة كبيرة من لوحة المائة؛ نسخة كبيرة من خط الأعداد من ٠ - ١٠٠ (محددة بعشرات) من النسخة الرئيسية من خط الأعداد ٠ - ١٠٠ (ص ١٨)؛ لكل تلميذين اثنين. نسخة رئيسية من أضعاف العدد ١٠ (القرص المدمج)؛ لكل تلميذين. مقصّات لكل الصف.

## المفردات

الثنائي العددي: عدنان حاصل جمعها عدد محدد. مثال:  
 $١٠ = ٣ + ٧$

حقائق الجمع: عندما تضيف عددين لبعضهما البعض، تحصل على ناتج الجمع. مثال على واحدة من حقائق الجمع:  $٤ = ١ + ٣$

حقائق الطرح: عندما تحذف عددًا من مجموعة أعداد، تحصل على ناتج الطرح. مثال على واحدة من حقائق الطرح:  $٢ = ٣ - ٥$ .

- ابدأ بمراجعة الأزواج العددية حتى ١٠ مع التلاميذ عبر رسم لائحة من حقائق الجمع. استعرض أفكار التلاميذ وأعد ترتيبها في قائمة مرتبة إذا ما اقتضت الحاجة. ذكّر التلاميذ أنه ليس من الضروري إكمال كتابة الأزواج العددية بعد  $٥ + ٥$  لأنها ستتكرر بعد ذلك، وإن كان بترتيب مختلف (الصف ١، الوحدة ٧).

$$\begin{aligned} ١٠ &= ٠ + ١٠ \longleftarrow ١٠ = ١٠ + ٠ \\ ١٠ &= ١ + ٩ \longleftarrow ١٠ = ٩ + ١ \\ ١٠ &= ٢ + ٨ \longleftarrow ١٠ = ٨ + ٢ \\ ١٠ &= ٣ + ٧ \longleftarrow ١٠ = ٧ + ٣ \\ ١٠ &= ٤ + ٦ \longleftarrow ١٠ = ٦ + ٤ \\ & & & & & ١٠ = ٥ + ٥ \end{aligned}$$

انتقل للعد عشرات تصاعديًا وتنازليًا مع التلاميذ بدءًا من صفر وانتهاءً بالمائة. الفت نظر التلاميذ إلى كيفية تكرار الأعداد نفسها في عمود العشرات. وضح للتلاميذ أن نمط العشرة يتكرر مرارًا وتكرارًا كلما أكملنا العد.

اعرض على التلاميذ خط الأعداد الكبير من ٠ إلى ١٠٠. قم بالعدّ عشرات من صفر إلى مائة. ارسم دائرة حول أعداد العشرات. اشرح للتلاميذ «لقد قمنا بالعد ١٠ من الصفر. الأعداد التي ذكرناها هي أضعاف العدد عشرة. ١٠، ٢٠، ٣٠، ..... هي أضعاف العدد عشرة». اترح أسئلة مثل: «ما أول أضعاف العدد ١٠؟ ما الثالث؟» افعّل الأمر نفسه لتمرر على كل أضعاف العدد ١٠ وأنت تقول: «الأول، الثاني، الثالث، ... العاشر». كرر ذلك بمشاركة التلاميذ.

ذكّر التلاميذ أننا بدأنا الحصة نتذاكر الأزواج العددية لعشرة والآن نود الانتقال إلى الأزواج العددية لمائة. زود كل مجموعة ثنائية من التلاميذ بنسخة أضعاف العدد ١٠. سيحتاج التلاميذ أيضًا إلى نسخة من خط الأعداد ٠ - ١٠٠.

### انتبه!

- للتلاميذ الذين يكتبون لائحة مطوّلة من الأزواج العددية لمائة من أضعاف ١٠ بما فيها تلك المكررة: ذكّر التلاميذ بأنهم يجب أن يكتبوا بكتابة الأزواج التي حصلوا عليها من البطاقات لأننا نعرف أنه يمكننا تبديل الأعداد كما فعلنا عند كتابة الأزواج العددية لعشرة.
- للتلاميذ الذين وجدوا الأزواج العددية بطريقة سريعة: تحدّاهم من خلال الطلب إليهم إيجاد الأزواج العددية لـ ٢٠٠ أو بتزويدهم بمجموعة بطاقات أضعاف العدد ١٠ من ١١٠ إلى ٢٠٠ وإعطائهم بطاقات أخرى ليكتبوا أعدادهم الخاصّة.

أمثلة: أزواج الأعداد أضعاف العدد ١٠ بمجموع ١٠٠.

$$١٠٠ = ١٠ + ٩٠$$

$$١٠٠ = ٩ + ٩١$$

$$١٠٠ = (٩٠) + (١٠)$$

$$١٠٠ = ٠ + ١٠٠$$

$$١٠٠ = ١٠ + ٩٠$$

$$١٠٠ = ٢٠ + ٨٠$$

$$١٠٠ = ٣٠ + ٧٠$$

$$١٠٠ = ٤٠ + ٦٠$$

$$١٠٠ = ٥٠ + ٥٠$$

اطلب من التلاميذ النظر إلى الأعداد ثم اسألهم الأسئلة التالية: «ماذا تلاحظ من خلال هذه الأعداد؟ هل هي متشابهة؟» احرص على تنبيه التلاميذ إلى أنّ الأعداد هي أضعاف العدد ١٠ وأنهم حصلوا على مجموعتين من ٥٠ بطاقة.

توجّه للتلاميذ: «أود منكم تنظيم أعدادكم بشكل أزواج مجموع كل منها ١٠٠. بإمكانكم الاستعانة بخط الأعداد ٠-١٠٠ لمساعدتكم. اسحب للحصول على رقم، ثم ضع إصبعك على ذلك الرقم على خط الأعداد. سيقوم زميلك بمتابعة العدّ عشرات من مكان إصبعك للمائة، لمعرفة كم تحتاج للوصول إلى العدد مائة». جرّب النشاط مع التلاميذ بوضع إصبعك على العدد ٤٠، ومن ثمّ قم بالعد عشرات (١٠، ٢٠، ٣٠، ٤٠، ٥٠، ٦٠) محرّكاً إصبعك على خط الأعداد لمائة. «فإذاً ٤٠ و ٦٠ يعطيان مجموع ١٠٠. لذلك نقول إن ٤٠ و ٦٠ زوجان عدديان لـ ١٠٠». جربوا أعداداً أخرى من أضعاف العدد ١٠ لاكتشاف الأزواج العددية لمائة.

أعط التلاميذ حوالي ١٠ دقائق للاستكشاف، واسألهم إذا كانت لديهم ملاحظات حول الأزواج العددية. إذا استدعى الأمر، اكتب زوجين أو أكثر للعدد مائة بجانب الأزواج العددية لعشرة واقرأ الجملتين العدديتين. مثال: ٩ زائد ١ تساوي ١٠؛ ٩ عشرات زائد عشرة واحدة تساوي ١٠ عشرات. ذكّر التلاميذ أن يكتبوا لائحة بأزواج الأعداد لمائة، مثلما كتبوا لائحة الأزواج العددية لعشرة.

بمساعدة التلاميذ، أكمل لائحة الأزواج العددية لمائة من أضعاف العدد ١٠.

## ملخص

أصبح التلاميذ يعرفون الأزواج العددية لمائة؛ المؤلف من أضعاف العدد ١٠. ويستطيعون تسجيلها بشكل حقائق جمع.

### ملاحظات حول كتاب التلميذ

١٠٠ غرام (ص ٨): يعطى التلاميذ أوزاناً من أضعاف العدد ١٠، ومن ثم يتم سؤالهم عن الأوزان التي يمكننا وضعها على كفة الميزان بشكل يقرأ الميزان ١٠٠ غرام. وضح للتلاميذ أنهم سيستعملون أضعاف العدد ١٠ والأزواج العددية لمائة وسيكتبون حقائق الجمع. مثال:  $20\text{غ} + 80\text{غ} = 100\text{غ}$ . (لا تقلق إذا نسي التلميذ وحدة القياس لأنها ليست الهدف من النشاط). تحدّ التلميذ الأكثر قدرة من خلال سؤالهم، «ماذا لو وضعنا ثلاثة أوزان في كفة الميزان؟ ماذا ستكون تلك الأوزان الثلاثة؟».

### المزيد من الأنشطة

#### لعبة أضعاف العدد ١٠ (مجموعة ثنائية من التلاميذ)

ستحتاج إلى نسخة رئيسية من أضعاف العدد ١٠ (القرص المدمج)

تُخلط البطاقات وتُصَف وجوها إلى الأسفل بشبكة  $3 \times 4$ . يتناوب التلميذ على قلب بطاقتين اثنتين. إذا كانت البطاقتان تحملان زوجين عددين، يحتفظ اللاعب بهما وينتقل الدور إلى اللاعب الآخر. إذا لم تحمل البطاقتان زوجاً عددياً، فيجب إعادة قلب البطاقات وإعادتها إلى مكانها. وينتقل الدور إلى اللاعب التالي. الرابع هو اللاعب الذي يجمع أكبر عدد من الأزواج العددية.

		٣٠
٥٠		

يحتفظ التلميذ بالبطاقات التي تحمل عددين مجموعهما ١٠٠

يرجع التلميذ البطاقات التي لم تحتو على أعداد مجموعها ١٠٠

١٠		
	٩٠	

## جامع الـ ١٠٠ (ثنائي)

ستحتاج إلى نسخة رئيسية من بطاقات أضعاف العدد ١٠ (القرص المدمج)؛ لكل تلميذين.

اخلط ثلاث مجموعات معًا من أضعاف العدد ١٠ ، وشاركها تلميذين بحيث يحصل كل تلميذ على مجموعة من البطاقات موجهة للأسفل. يتناوب التلاميذ على سحب بطاقات ووضع وجهها إلى أعلى. سيكون أمام كل تلميذ مجموعة من البطاقات، بحيث تكون المجموعتان جنبًا إلى جنب. إذا كانت البطاقتان تشكّلان ١٠٠ يقول التلميذ: «اجمع المائة» ويأخذ البطاقات. تستمر اللعبة على هذا النحو وتنتهي بانتهاء البطاقات واللاعب الرابع هو الذي يجمع أكبر عدد من البطاقات.

كتاب النشاط:

صنع الكعكة - التقدير على خط الأعداد

المصادر والأدوات: خيط خرز. نسخة رئيسية من خط الأعداد ٠-١٠٠ (ص ١٨)؛ نسختان لكل تلميذ. مقصّات. اختياري: عائلة مثلث الحقائق (القرص المدمج).

### المفردات

المجموع: عدد الأشياء مجتمعة

حاصل الجمع: الناتج الكلي

ناقص: كلمة أخرى لحذف أو طرح

عائلة الحقائق: مجموعة من ٤ حقائق جمع وطرح الخاصة

بمجموعة أعداد. مثال: ٣، ٤، ٧

$$٧ = ٣ + ٤ \quad ٧ = ٤ + ٣$$

$$٣ = ٤ - ٧ \quad ٤ = ٣ - ٧$$

مثال:

$$١٠٠ = ٤٠ + ٦٠ \quad ١٠٠ = ٦٠ + ٤٠$$

$$٦٠ = ٤٠ - ١٠٠ \quad ٤٠ = ٦٠ - ١٠٠$$

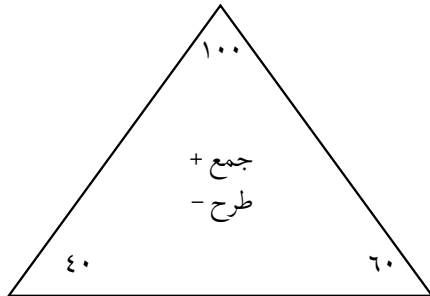

ابدأ بالعد عشرات تصاعدياً وتنازلياً من صفر إلى مائة مع التلاميذ؛ بإمكانك استخدام شريط الخرز إذا كنت تملك واحداً. يمكنك تحديّ التلاميذ المميزين بسؤالهم العد عشرات ابتداءً من ١٠٠ وصولاً إلى ٢٠٠. راجع مع التلاميذ الأزواج العددية أضعاف ١٠ والذين يعطون مجموع ١٠٠ من الدرس السابق. عندما تنشأ قائمة الأزواج العددية، اسأل التلاميذ أسئلة مثل، «أي عدد عشرات يمكنه أن يكون أول ضعف لعشرة؟ أي عدد هو الضعف الثالث لعشرة؟ ما العدد الخامس من أضعاف العدد ١٠؟ وهكذا.

أخبر التلاميذ أنهم أتموا كتابة حقائق الجمع لهذه الأرقام ونحتاج الآن إلى أن نكتب حقائق الطرح أيضاً. أعط كل مجموعة ثنائية من التلاميذ نسختين من خط الأعداد من ٠-١٠٠، بالإضافة إلى مقصين اثنين. اطلب منهم أن يقصوا كل خط أعداد. اشرح للتلاميذ المهمة القادمة باستعمال خط الأعداد: اقطع الخط عند إشارة العدد ٤٠، عند قيامك بهذا اشرح للتلاميذ، «أنا أبدأ بالمائة وأقص منها ٤٠، ما هو الباقي الذي سأحصل عليه؟» اسأل التلاميذ أن يقوموا بنفس الإجراء، حتى يروا قطعتي ٤٠ و ٦٠.

اسألهم، «هل يذكركم هذا بواحد من الأزواج العددية لعشرة ذات المجموع ١٠٠؟» اسألهم إذا ما كانوا يستطيعون أن يستخدموا القطعتين اللتين حصلوا عليهما بطريقة أخرى؟ إذا لم يستطع التلاميذ إخبارك بأن  $٦٠ - ١٠٠ = ٤٠$ ، بدّل مكان القطع على خط الأعداد لتربيهم ذلك.

تحّد التلاميذ لإيجاد حقائق الطرح المتبقية لأضعاف العدد ١٠ باستعمال خط الأعداد. ذكّر التلاميذ أنهم سيبدؤون من ١٠٠ في كلّ مرة، وأنهم بحاجة إلى أن يقصوا خط الأعداد مرّة واحدة حتى يطابقوا حقيقتين من حقائق الطرح.

أعطِ التلاميذ بعض الوقت لكتابة كل حقائق الطرح لكي يراها الصفّ بكامله. أخبرهم بوجود طريقة أسرع لتذكر الحقائق. ارسّم مثلثاً وأكمّله مثل ما هو موضح. اقرأها للتلاميذ، وأشر إلى

كل عدد عند قراءة الحقائق الأربع الموجودة في المثلث (١٠٠=٤٠+٦٠، ١٠٠=٤٠+٦٠، ١٠٠=٤٠+٦٠، و ٤٠=٦٠-١٠٠)

وضح أن العدد الموجود في أعلى المثلث يكون دائمًا أكبر الأعداد وهو المجموع.

فسّر للتلاميذ أنه من خلال المثلث يمكنهم جمع الأعداد بأي ترتيب. وأنه عليهم البدء دومًا بالعدد الكبير في أعلى المثلث عندما يطرحون، لأنهم سيقومون دائمًا بالحذف من هذا المجموع.

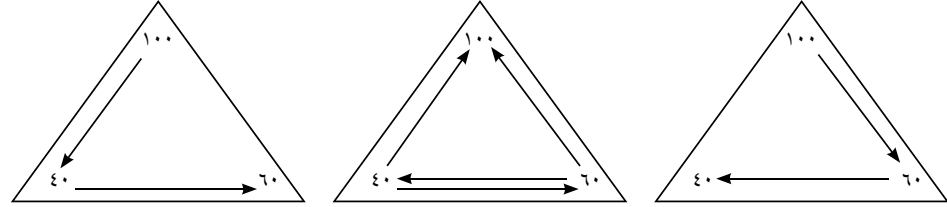

تحّد التلاميذ أن يرسموا مثلثًا لكل مجموعة من الحقائق الأربع المتعلقة بالجمع والطرح.

## ملخص

أصبح التلاميذ قادرين على اكتشاف حقائق الطرح لزوج من أضعاف ١٠ بمجموع ١٠٠، رابطين إياها بحقائق الجمع ذات الصلة.

## ملاحظات حول كتاب التلميذ:

مثلث عائلة الحقائق (ص ٩): اطلب من التلاميذ أن ينشؤوا مثلثات لحقائق أي عدد، ومن ثمّ قراءة الحقائق الأربع في كل مثلث.

## المزيد من الأنشطة

### مثلث عائلة الحقائق (عمل فردي)

تحتاج إلى نسخة رئيسية من مثلث عائلة الحقائق (القرص المدمج).

اكتب الأعداد من أحد مثلثات الحقائق، ومن ثمّ أكمل جمل الحقائق بشكل صحيح.

## انتبه!

- للتلاميذ الذين يجدون صعوبة في إيجاد علاقة بين حقائق الجمع والطرح: ارسّم لهم مثلثًا وأرهم كيف يمكننا كتابة الحقائق.
- للتلاميذ الذين فهموا الفكرة بسرعة: تحدّاهم من خلال رسم مثلث حقائق لأعداد يعرفونها مثل:  $15=1+7$ ، واطلب منهم أن يجدوا عائلة الحقائق المرتبطة بالأعداد.

## فرصة للعرض

اعرض مثلثات كبيرة لكل من حقائق عائلات الجمع والطرح مع لافتة مثل، «هل بإمكانك قراءة المثلث؟ هناك حقائق أربع جمع وطرح في كل مثلث».

## تحقق!

- «كم يلزمني أن آخذ من المائة حتى يتبقى لي ٢٠؟»
- «ما العدد الأقل من ١٠٠ بعشرة؟»
- «كم يجب أن أنقص من مائة حتى أترك ٥٠ منها؟»

خط الأعداد ١٠٠-٠

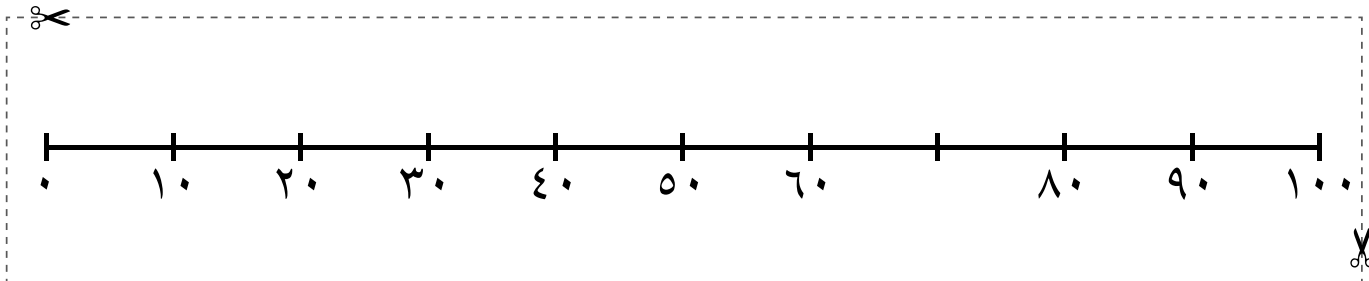
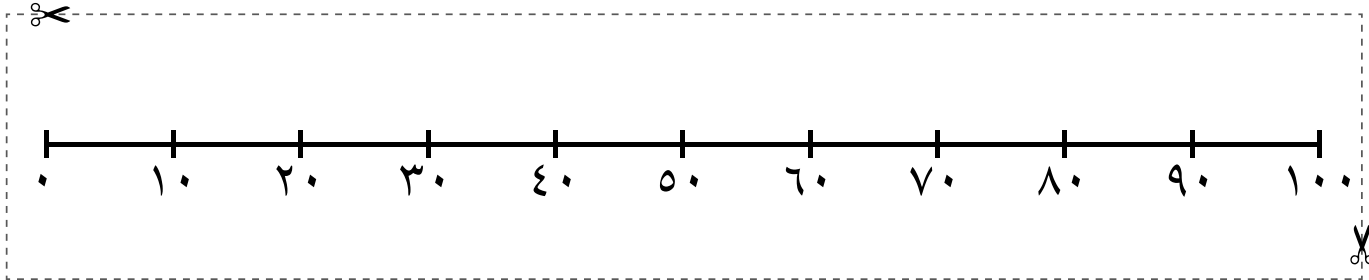
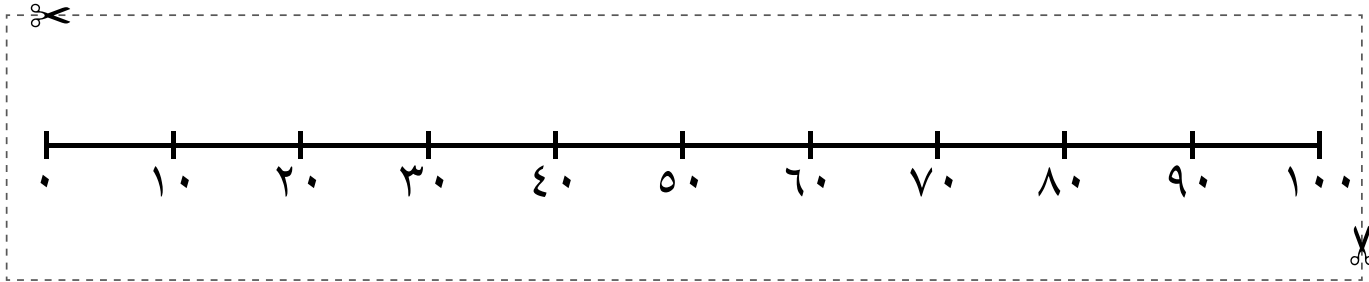

## مَرَجِع سَرِيع:

النشاط الأساسي ٤-١: استخدام خط الأعداد: (كتاب التلميذ ص ١٠)

يستعمل التلاميذ شريط الخرز لمساعدتهم في وضع عدد من رقمين على خط الأعداد ٠ إلى ١٠٠.

النشاط الأساسي ٤-٢: تقريب الأعداد باستخدام خط الأعداد (كتاب التلميذ ص ١١)

يستخدم التلاميذ خط الأعداد ليقربوا الأعداد من رقمين لأقرب ١٠.

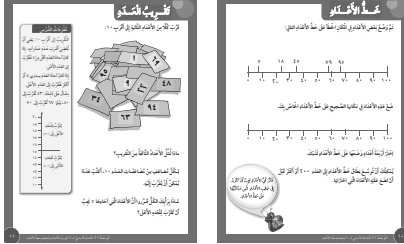

## التعلم القبلي

استكشاف الأعداد حتى ١٠٠

الأهداف: الرجاء الانتباه إلى أن الأهداف قد تغطي جزئياً في فصل معين؛ إلا أنها تغطي بالكامل عند الانتهاء من الكتاب ككل.

١١ : الأعداد (الأعداد ونظام الأعداد)

2Nn8 - يقرب عدد من رقمين لأقرب مضاعف من مضاعفات ١٠.

2Nn10 - يضع عدد من رقمين على خط الأعداد مميز بمضاعفات العدد ١٠.

المفردات  
خط الأعداد • التقريب



**المصادر والأدوات:** نسخة كبيرة من خط الأعداد ١٠٠-٠ محدّدة بأضعاف العدد ١٠؛ بإمكانك استخدام خط الأعداد ١-١٠٠ (الفصل ٣، ص ١٨). خيط خرز من مائة حبة، إذا كان متوفرًا. نسخة رئيسية من شرائط خرز وخطوط أعداد (ص ٢٤)؛ لكل تلميذ. مجموعة مختارة من بطاقات أعداد من رقمين لكل تلميذ (أو بطاقات حُجَر الإيداع إن توافرت)؛ من الممكن الاستعانة ببطاقات الأرقام ١-١٠ ولكن قم بإزالة البطاقات ١-٩. نسخة من خط الأعداد الفارغ ٠-١٠٠ (القرص المدمج). (اختياري: ما عددي؟ (القرص المدمج)؛ عصا متریّة)

### انتبه!

- للتلاميذ الذين يجدون تحديد مكان العدد على خط الأعداد صعبًا: استعمل شريط الخرز أو خطًا من المكعبات حتى توضح مكان وضع الأعداد على خط الأعداد المكبر.

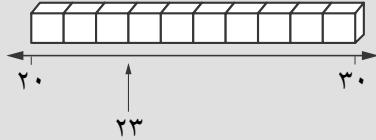

- للتلاميذ الذين يجيدون وضع الأعداد بسرعة: دع التلاميذ يستعملوا خط الأعداد غير المحدد بال عشرات. (بإمكانك استخدام خطوط أعداد فارغة ٠-١٠٠)

ابدأ بالعد عشرات تصاعديًا وتنازليًا من ٠ إلى ١٠٠ مع التلاميذ. اعرض للتلاميذ الخط العددي المحدد بأضعاف العدد ١٠. اشرح لهم أنّه من السهل أن نرى مكان عدد العشرات لكن ماذا عن الأعداد الأخرى؟

إذا كنت تملك شريط خرز، فاسأل بعض التلاميذ أن يشيروا إلى الأعداد ١٠، ٢٠، ٣٠، وهكذا. أعط كل تلميذ نسخة من شرائط خرز وخطوط أعداد. عد عشرات باستعمال شريط الخرز. اسأل: «ابحثوا عن الخرزة ١١. كيف يمكنك أن تدلّني على مكانها؟» سيقول لك التلميذ إنها بعد العدد ١٠. اسأل: «ماذا عن ٢١، ٣١، ٤١؟» سيقول لك التلميذ إنّ كل عدد يأتي بعد عدد العشرات أو الأعداد العقدية.

كرر ما تمّ فعله مع ٩، ١٩، ٢٩، وهكذا، سيشرح التلميذ أن الأعداد هي تمامًا قبل أعداد العشرات أو الأعداد العقدية. أكمل طرح أسئلة مثل: «كيف ستجد العدد ٣٢ على خط الأعداد؟ ماذا عن ٤٨؟»

اسأل عن الأعداد التي تقع إلى جانب أعداد العشرات، «ما هو المميّز بالأعداد ٥، ١٥، ٢٥، و٣٥؟» في أي مكان على خط الأعداد أو شريط ممكن أن نضعهم من المفترض أن يوضّح التلميذ أن الأعداد المذكورة تتوسط المسافة بين أضعاف ١٠.

ذكّر التلاميذ أن كل الأعداد من ١٠ حتى ٩٩ هي أعداد من رقمين. الرقم الأوّل يقول لنا عدد الآحاد، أما الرقم الثاني فهو الذي يقول لنا عدد العشرات.

اكتب مجموعة من الأعداد المكونة من رقمين حيث يراها كل التلاميذ، أو أعط كل تلميذ مجموعة من بطاقات الأرقام المؤلّفة من رقمين؛ لا تدرج الأعداد ١٠، ٢٠، ٣٠، ٤٠، ٥٠، ٦٠، ٧٠، ٨٠، ٩٠، ١٠٠. تحدّ التلاميذ أن يحدّدوا أربعة أعداد مختلفة، كل عدد على خط أعداد مختلف على شرائط الخرز وخطوط الأعداد، مستعملين شريط الخرز لمساعدتهم. شجّع التلاميذ أن يطوا القسم الأسفل من الصفحة إلى الأعلى ويتمّموا آخر خط أعداد بدون مساعدة شريط الخرز.

اختتم الحصة بمناقشة كيفية معرفة التلاميذ مكان العدد ٣٧، ٦٤ و ٨٢ على خط الأعداد. ضع الأعداد على خط الأعداد الكبير من ٠ إلى ١٠٠ إذا لم يكونوا ظاهرين.

## ملخص

أصبح التلاميذ قادرين على وضع عدد من رقمين على خط الأعداد المحدد بأضعاف العدد ١٠.

ملاحظات حول كتاب التلميذ

خط الأعداد (ص ١٠): أعطِ التلاميذ نسخة من خط الأعداد ٠-١٠٠؛ يكتب التلاميذ الأعداد الموجودة في الصفحة على خط الأعداد في مكانها الصحيح. تحدّ التلاميذ المميزين ليُطيلوا خط الأعداد لأبعد من مائة ومن ثمّ يحددون أعدادهم الخاصة عليه.

## تحقق!

اطلب من التلاميذ أن يصفوا لك مكان عدد ما على خط الأعداد.

- «هل ستكون الأعداد على يمين أو على يسار العدد ١٠؟»
- «هل هو أقرب أو أبعد من ١٠؟»
- «ما العددان اللذان سيكونان إلى جانب ٢٧ على خط الأعداد؟»
- «ماذا عن ٤٠؟»

## المزيد من الأنشطة

ما عددي؟ (مجموعة ثنائية)

ستحتاج إلى نسخة رئيسية من ما عددي؟ (القرص المدمج) ومسطرة/ عصا مترية

يعمل التلاميذ في مجموعات ثنائية لتقدير الأعداد التي وضعت في أعلى خط الأعداد. اشرح لهم أنّ الخط السفلي يمثل مسطرة/ عصا مترية، وأنّ كل خط صغير هو ١ سم. اطلب من التلاميذ أن يكتبوا الأعداد بطريقة صحيحة في المكان المناسب. اعرض لهم مسطرة/ عصا مترية إذا كنت تملك واحدة.

كتاب النشاط:

الأزواج العددية لـ ١٠

## النشاط الأساسي ٤ - ٢: تقريب الأعداد باستخدام خط الأعداد

كتاب التلميذ: ص ١١

**المصادر والأدوات:** نسخة رئيسية من لوحة المائة (الوحدة ١، ص ٤). خط الأعداد ٠ إلى ١٠٠. خيط خرز (١٠٠ حبة)، إذا كان متوفراً. نسخة رئيسية من بطاقات الأرقام ٠-١٠٠ (القرص المدمج). نسخة رئيسية من التقريب (ص ٢٥). (اختياري: نسخة من ٥ للأعلى (القرص المدمج)؛ أقلام تلوين)

### المفردات

التقريب: التقريب إلى أقرب ١٠ معناها أن تعطي أقرب عدد

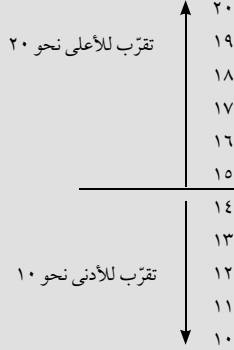

عشرات:

تقريب ٥٣ إلى ٥٠  
تقريب ٦٧ إلى ٧٠

ابدأ بالعدّ وفق عشرة للمائة مبتدئاً بالعدد ٧ تصاعدياً وتنازلياً. استأنف من العدد ٧ على لوحة المائة للمساعدة. بإمكانك سؤال التلاميذ المميزين أن يتوقعوا النمط إذا أكملوا لوحة المائة إلى ٢٠٠. يحاول التلاميذ العدّ من ٧ حتى ٩٧.

ذكرّ التلاميذ بالنشاط المنجز سابقاً عندما وضعوا الأعداد على خط الأعداد وكيف استفادوا من وضع إشارات دالة على أضعاف العدد ١٠. نبّه التلاميذ إلى أن الرقم الأول من العدد هو عدد الأحاد، وأنّ الرقم الثاني من العدد هو عدد العشرات.

وضّح للتلاميذ أننا نحتاج إلى أن نعرف العدد «لأقرب ١٠» فقط، ونسمّي ذلك «تقريب» العدد. انظر إلى القسم بين ٢٠ و ٣٠ على خط الأعداد. ناقش مع التلاميذ إذا ما كان العدد أقرب إلى ٢٠ أو ٣٠ بحسب عدد الفراغات بين العدد المحدد أضعاف ١٠. انظر إلى ٢٥ وأخبرهم أن ٥ هي على مسافة واحدة من أضعاف ١٠. وضّح لهم أن علماء الرياضيات اتفقوا على أن الأعداد ١ إلى ٤ تقرب إلى أدنى ضعف العدد ١٠ السابق للعدد؛ وأنّ الأعداد من ٥ إلى ٩ تقرب إلى أعلى ضعف العدد ١٠ الذي يلي العدد المحدد. لا تحتاج أضعاف العدد ١٠ إلى تقريب لأنها عشرات. ناقش بعض الأعداد الموجودة على خط الأعداد لتتأكد من أنّ التلاميذ فهموا.

ضع بطاقات أضعاف ١٠ (من بطاقات الأعداد -٠- من ١٠٠) بحيث يراها التلاميذ. اخلط باقي البطاقات المتبقية واقلب البطاقة الأولى إلى أعلى. بيّن الأعداد للتلاميذ، واطلب منهم تقريبها إلى أقرب ١٠. كرّر الإجراء عدة مرّات، واضعاً الأعداد في مكانها الصحيح بجانب بطاقات العشرات.

اعرض على التلاميذ نسخة من التقريب، وشرح لهم أنّهم يحتاجون إلى وضع إشارة على كل عدد من خط الأعداد، ومن ثمّ التقريب لأقرب ١٠، وأنهم بحاجة إلى كتابة العشرات في المربع الأخير في الصف.

بعد إنهاء النشاط، راجع وتأكد من معلومات التلاميذ.

### انتبه!

- للتلاميذ الذين يجدون صعوبة في معرفة ماذا يفعلون بالأعداد التي تحتوي صفراً «أحاد». مثال: ٢٠، ٥٠، ٩٠ وغالباً ما يقربونهم إلى ضعف الـ ١٠ التالي: ذكرهم أن هذه الأعداد هي أضعاف ١٠ ولا حاجة لتقريبها إلى أدنى أو أعلى.
- للتلاميذ الذين وجدوا التقريب إلى ١٠ سهلاً: تحدّهم لاكتشاف كيف يمكن تقريب الأعداد إلى أقرب ١٠٠، بسؤالهم: أي الأعداد ستقرب إلى الأعلى وأيها إلى الأدنى؟

أصبح التلاميذ قادرين على تقريب العدد من رقمين لأقرب ١٠.

### ملاحظات حول كتاب التلميذ

تقريب العدد (ص ١١): توقّر هذه الصفحة فرصة للتلاميذ للتدرّب على تقريب الأعداد لأقرب ١٠. ملاحظة: إنّ التقريب لأقرب ١٠٠ هو خارج نطاق المطلوب من الصف ٢، لكن إذا كنت تودّ تحديّ التلاميذ المميزين، فيإمكانك تطوير النشاط بالسؤال «ماذا لو قربت الأعداد لأقرب ١٠٠؟ ما هي الأعداد التي تقرب لمائة؟ ما هو العدد الذي تقرب إليه الأعداد الأخرى؟».

### المزيد من الأنشطة

#### ٥ للأعلى (مجموعات ثنائية)

ستحتاج إلى نسخة رئيسية من ٥ للأعلى (القرص المدمج)

صمّم عبوة مشروبات وسمّها «٥ للأعلى» (5-UP). يهدف النشاط للتأكيد على أنّ الأعداد ٥ إلى ٩ تقرب إلى ضعف العشرة التالية، أمّا الأعداد ١ إلى ٤ فتقرب إلى ضعف العشرة السابق.

#### تحقق!

- اطلب من التلاميذ أن يصفوا لك مكان وضع العدد على خط الأعداد، كما مرّ
- بـ «تحقق» بالنشاط الأساسي ٤-١، لكن هذه المرّة اسأل: «ما العدد الذي ستقرب إليه؟»

## شرائط الخرز وخطوط الأعداد

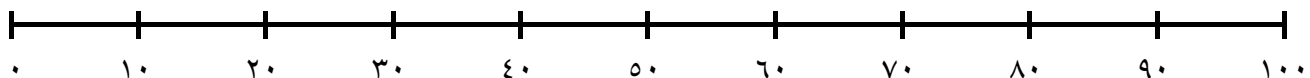
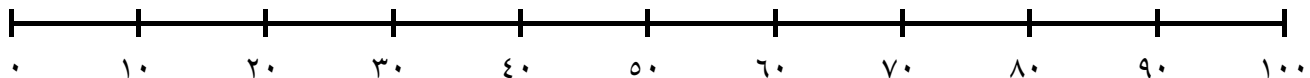
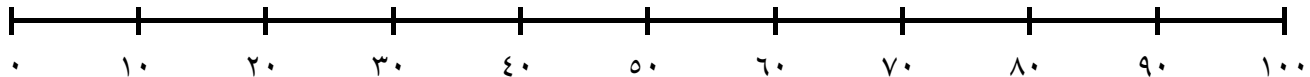
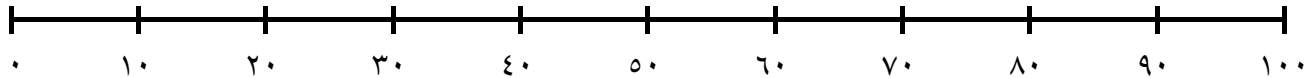
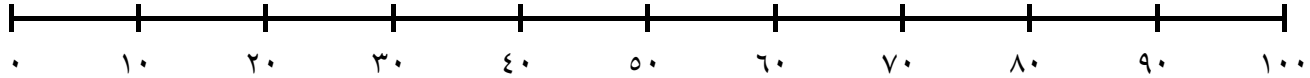

## التقريب

ضع إشارة مكان كل عدد في المربع على خط الأعداد.

ثم قرب العدد لأقرب ١٠.

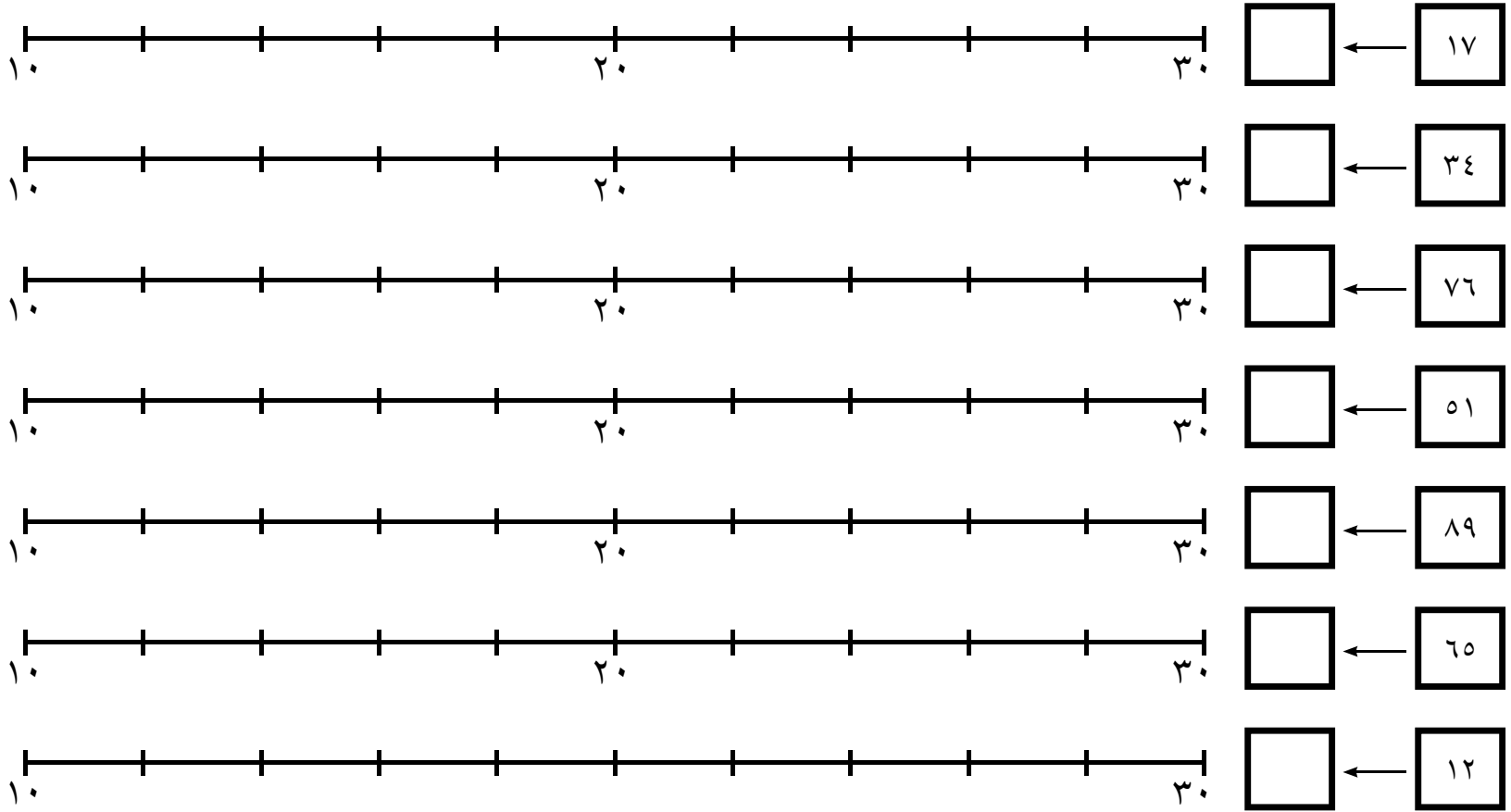



## مَرَجع سَرِيع:

النشاط الأساسي ١-٥: الأزواج العددية لـ ٢٠: (كتاب التلميذ ص ١٢)

يستخدم التلاميذ إطار العشرة لاكتشاف الأزواج العددية بمجموع ٢٠؛ ويسجلون حقائق الجمع والطرح المتعلقة بها.

النشاط الأساسي ٢-٥: الأزواج العددية بين ١٠ و ٢٠ (كتاب التلميذ ص ١٣)

يستخدم التلاميذ إطار العشرة لاكتشاف الأزواج بمجموع ما بين ١٠ و ٢٠؛ ويسجلون حقائق الجمع والطرح المتعلقة بها.

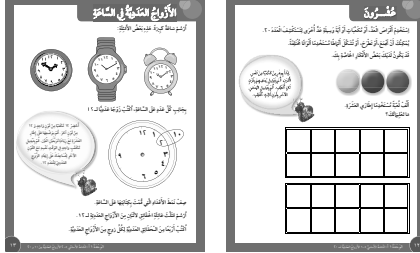

## التعلم القبلي

- العد حتى ٢٠، تصاعديًا وتنازليًا.
- العد وفق أضعاف العدد ١٠، تصاعديًا وتنازليًا.
- جمع وطرح الأعداد حتى عشرة وأكثر.

الأهداف: الرجاء الانتباه إلى أن الأهداف قد تغطي جزئيًا في فصل معين؛ إلا أنها تغطي بالكامل عند الانتهاء من الكتاب ككل.

## ١ أ: الحساب (الاستراتيجيات الذهنية)

- 2Nc1 - يجد ويحفظ غيباً كل الأزواج العددية للعدد ١٠ والأزواج بمجموع ٢٠.
- 2Nc2 - يجزيء جميع الأعداد لـ ٢٠ والتي تكون ٢٠ إلى أزواج ويسجل حقائق الجمع والطرح المرتبطة بها.

## ١ أ: الحساب (الجمع والطرح)

- 2Nc14 - يفهم أن الجمع يمكن أن يكون بأي ترتيب، ولكن هذا غير ممكن بحالة الطرح.

## ١ أ: حل المشكلات (استخدام التقنيات والمهارات في حل المشكلات الحسابية)

- 2Pt3 - يستكشف المسائل العددية والألغاز.
- 2Pt4 - يفهم منطقيًا مسائل لفظية بسيطة (المؤلفة من خطوة واحدة أو خطوتين سهلتين)، يقرر أي عمليات (جمع، طرح، ضرب أو قسمة بسيطتين) مطلوبة لحلها من خلال تمثيلها بأعراض، أو بالرسم على خط الأعداد.



المفردات  
الأزواج العددية • عائلة الحقائق



**المصادر والأدوات:** نسخة رئيسية من بطاقات أزواج الأعداد (القرص المدمج) لكل تلميذ. نسخة رئيسية من إطار العشرة (القرص المدمج). ٤٠ مكعباً (كل ٢٠ بلون مختلف). مثلثات عائلة الحقائق (ص ٣٢). (اختياري: ٢٠ لوح (القرص المدمج)).

ابدأ بمراجعة الأزواج العددية لعشرة مع التلاميذ، منشئاً قائمة يستطيع رؤيتها جميع التلاميذ.

حصّر البطاقات الست من بطاقات أزواج الأعداد و اشرح لهم أنّ كل عدد على البطاقة هو أحد الأزواج من الأزواج العددية لعشرة وأنهم من المفترض عندما يرون العدد، أن يقولوا العدد الموجود على الجانب الخلفي للبطاقة أي الزوج الآخر الذي يكمل الزوج العددي. أعد التمرين ثلاث أو أربع مرات ببطاقات مختلفة، تذكّر خلطهم وقلبهم.

اشرح: «في المرحلة الأولى قمنا بالكثير من أنشطة «اللعب بـ ١٠». سنقوم هذه المرّة بأنشطة «اللعب بـ ٢٠».

يعمل التلاميذ في مجموعات ثنائية. لكل تلميذ إطاري عشرة و ٤٠ مكعباً؛ كل ٢٠ مكعباً من لونٍ مختلفٍ. اطلب من التلاميذ أن يضعوا إطاري العشرة إلى جانب بعضهما البعض لتشكيل خط من ٢٠ مربعاً. استعمل لوناً واحداً من المكعبات لتغطية المربعات العشرين. اشرح للتلاميذ أنهم بهذه الطريقة قد شكّلوا:  $٢٠ = ٠ + ٢٠$  و  $٢٠ = ٠ + ٢٠$ . بما أنهم قد وضعوا ٢٠ مكعباً من لون واحد، و صفر مكعبات من اللون الآخر. اطلب من التلاميذ استبدال مكعب واحد بلون آخر، فيكون بذلك لديهم  $٢٠ = ١ + ١٩$  و  $٢٠ = ١٩ + ١$ .

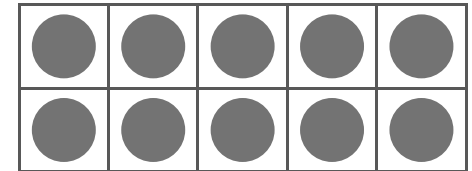
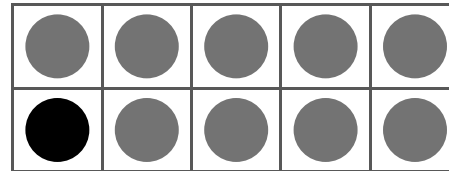

اشرح للتلاميذ أن تبديل المكعبات كل واحد بلون آخر كل مرّة على إطار العشرة يعطينا كل الأزواج العددية لـ ٢٠. ذكرهم أنّ استعمال المثلث هي طريقة سهلة لتسجيل عائلات الحقائق.

أمثلة: الأزواج العددية لـ ١٠.

$$١٠ = ٠ + ١٠ \leftarrow$$

$$١٠ = ١ + ٩ \leftarrow$$

$$١٠ = ٢ + ٨ \leftarrow$$

$$١٠ = ٣ + ٧ \leftarrow$$

$$١٠ = ٤ + ٦ \leftarrow$$

$$١٠ = ٥ + ٥$$

**انتبه!**

• للتلاميذ الذين ينسون إطار العشرة الآخر ويكتبون الأزواج العددية لعشرة بدلاً من المطلوب: احرص على أن يكون إطاري العشرة الإثنين إلى جانب بعضهما وبيّن لهم كيفية العد ١٠، ١١، ١٢، ... مستخدمين إطاري العشرة ومستعملين نفس لون المكعبات.

• للتلاميذ الذين لاحظوا الأنماط بسرعة ولا يحتاجون إلى استعمال المكعبات بعد عدّة تمارين: اسألهم أن يتأكدوا من كتابة جميع الأزواج العددية دون إعادة. سيكون ذلك أسهل إذا كان العمل متماثلاً. بإمكانهم العمل على إيجاد ثلاثة أعداد مجموعها ٢٠، باستعمال مكعبات بثلاثة ألوان مختلفة، أو إيجاد أزواج عددية لـ ٣٠.

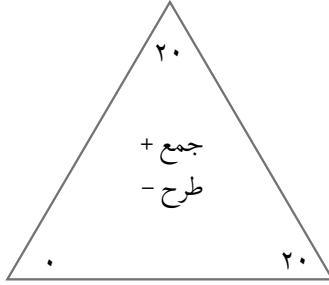

### فرصة للعرض

اعرض نسخة كبيرة لمثلثات عائلة الحقائق للعدد ٢٠ لمساعدة التلاميذ تذكّر كل زوج عددي. اسأل أسئلة مثل: «هل بإمكانك قراءة الحقائق الأربع في كل مثلث؟»

أعط كل تلميذ نسخة عن مثلث عائلة الحقائق، وقل لهم أن يكتبوا ٢٠ في المربع في أعلى الصفحة. اشرح لهم أنهم سيستعملون كل مثلث لكل زوج عددي لـ ٢٠. ساعد التلاميذ في إكمال أول مثلث لـ ٢٠ وصفر. اطلب منهم أن يعيدوا لك قراءة ما في المثلث. من الممكن أن يلاحظ التلاميذ أنهم كتبوا أربع حقائق عددية، ٢ جمع و ٢ طرح. إذا لم يكتب التلاميذ الحقائق الأربعة، أشر لهم بضرورة ذلك وتأكد من فهمهم لحقائق الطرح.

اسأل التلاميذ أن يعملوا بشكل ثنائي، مستعملين إيطاري العشرة والمكعبات لمساعدتهم استبدال مكعب في كل مرة وتسجيل عمليات الجمع والطرح في نسخة من عائلة مثلثات الحقائق.

اختم الحصة بالتأكد من أن كل تلميذ أنجز ١١ مثلثًا مختلفًا. ارسم مثلثًا يستطيع جميع التلاميذ رؤيته واطلب من أحد التلاميذ أن يكتب الحقائق الأربع من المثلث. أعد ما فعلت لمثلث آخر. ذكّر التلاميذ أنه في المثلث يمكنهم جمع الأعداد بأي ترتيب؛ وأنه عليهم البدء دومًا بالعدد الكبير، في أعلى المثلث، عندما يطرحون لأنهم سيقومون دائمًا بالحذف من هذا المجموع.

### ملخص

أصبح التلاميذ قادرين على ذكر واكتشاف الأزواج العددية لـ ٢٠ وكتابة حقائق الجمع والطرح المرتبطة بها. **ملاحظات حول كتاب التلميذ:**

عشرون (ص ١٢): يكشف التلاميذ العدد ٢٠ باستخدام مواد العدّ، المكعبات أو غيرها بواسطة إطار العشرة. من الممكن أن يستعمل التلاميذ بعض عمليات الجمع وتسجيلها في جمل عديدة بما يشبه الطرح من ٢٠. أو حتى من الممكن لهم اختراع لعبة.

### المزيد من الأنشطة

٢٠ لوحًا: (عمل فردي)

ستحتاج إلى ٢٠ لوحًا (القرص المدمج)

يكمل التلاميذ كل قطعة بكتابة الأزواج العددية لـ ٢٠.

كتاب النشاط:

الجمع

### تحقق!

أشر إلى أحد المثلثات على الحائط، اطلب من أحد التلاميذ أن يقرأها لك. هل يستطيعون إيجاد الحقائق الأربع؟ اسأل أسئلة مثل: «أي عدد يتناسب مع ٣ حتى يشكل زوجًا عدديًا مع ٢٠؟ ماذا عن ١٦؟».

**المصادر والأدوات:** نسخة رئيسية من بطاقات أزواج الأعداد لكل تلميذ من النشاط الأساسي ٥-١. نسخة رئيسية من إطار العشرة (القرص المدمج) عدد ٢ لكل تلميذ. مكعبات بلونين مختلفين. نسخة رئيسية من مثلثات عائلة الحقائق (ص ٣٢). (اختياري: نسخة رئيسية من ١٩ لوحًا، ١١... لوحًا (القرص المدمج)).

**انتبه!**

- للتلاميذ الذين يقرأون حقائق الطرح بطريقة خاطئة في المثلث الذي يحتوي ١٨، ١٢ و ٦، فقد يقرأها التلميذ:  $12 - 6 = 18$  ذكروهم بأنهم عند الطرح يجب أن يبدأوا بالعدد الأكبر.
- للتلاميذ الذين توقعوا بسرعة عدد المثلثات التي سيحتاجون إليها لتسجيل كل الأزواج العددية لعدد المختار: هل ستكون أكثر أو أقل من التي كانت لـ ٢٠؟

**فرصة للعرض**

كما كان مقترحًا سابقًا، إعرض عائلات مثلثات حقائق كبيرة.

العدد	عدد المثلثات
٢٠	١١
١٩	١٠
١٨	١٠
١٧	٩
١٦	٩
١٥	٨
١٤	٨
١٣	٧
١٢	٧
١١	٦
١٠	٦

ابدأ بالعمل ببطاقات الأزواج العددية ثلاث أو أربع مرات. اسأل التلاميذ: «ماذا لو كان جمع العددين على وجهي البطاقة ٢٠ بدلاً من ١٠؟ أي عدد سيكون على الجهة المقابلة؟ كيف عرفت؟» تأكد من معرفة التلاميذ أن العدد على الجهة المقابلة سيكون أكثر بـ ١٠، فعندما يرون ٣، عليهم أن يقولوا ١٧ (إذ إنهم اعتادوا على قول ٧). قم بثلاثة أو أربعة تمارين مرّة جديدة، لكن هذه المرّة بمجموع ٢٠.

أشئ قائمة بالأزواج العددية لـ ٢٠. اختر إحدى الحقائق وارسم مثلث عائلة الحقائق له. اطلب من التلاميذ أن يقرأوا الحقائق الأربع من المثلث. أعد النشاط مع مثلث آخر.

ذكّر التلاميذ بكيفية استعمال إطار العشرة للعمل على الأزواج العددية لـ ٢٠. اطلب منهم اقتراح كيف يمكنهم أن يقوموا بنفس الإجراء لأي عدد بين ١٠ و ٢٠. قد يختار التلاميذ أن يلونوا المربعات الموجودة بإطار العشرة أو قصّها بطريقة صحيحة.

تحدّ التلاميذ أن يختاروا عددًا بين ١٠ و ٢٠ للعمل عليه. سيحتاجون إلى إطار عشرة مكعبات بلونين مختلفين، ومثلث عائلة الحقائق للتسجيل عليها.

قبل انتهاء الحصة، ارسم أحد المثلثات بحيث يراها كل التلاميذ واطلب من أحد التلاميذ أن يكتب الحقائق الأربع من المثلث. كرر العمل مع مربع آخر.

اختم الحصة بسؤال التلاميذ: كم مثلثًا نحتاج لاستعمالها لكتابة أعدادهم؟ ارسم جدولًا حيث يستطيع الجميع الرؤية. انظروا سويًا إلى النمط لاكتشاف ماذا يحصل. هل يستطيع التلاميذ شرح سبب عدم ازدياد عدد المثلثات عندما يزيد العدد؟

## ملخص

سيكون التلاميذ قادرين على ذكر الأزواج العددية ذات المجموع ١٠ و ٢٠ أو اكتشافها ومن ثم كتابة حقائق الجمع والطرح.

### ملاحظات حول كتاب التلميذ:

الأزواج العددية في الساعة (ص ١٣): شجّع التلاميذ أن يكملوا الأزواج العددية، قبل أن يرسموا مثلث عائلة الحقائق لاثنتين من الأزواج العددية لـ ٢٠، ومن ثم كتابة الحقائق الأربع للأزواج العددية.

### تحقق!

اسأل أسئلة مثل:

- «أي الأعداد يمكن أن تعطي مجموع ١١ مع العدد ٤٧».
- «أي الأعداد يمكن أن تعطي مجموع ١٦ مع العدد ٤٩».
- «أعط زوجًا عدديًا لـ ١٣».

## المزيد من الأنشطة

### ١٩ لوحًا (عمل فردي)

ستحتاج إلى ١٩ لوحًا (القرص المدمج)

يكمل التلميذ كل قطعة بكتابة الأزواج العددية لـ ١٩. يوجد أيضًا ألواح لكل من ١١ إلى ١٨ على القرص المدمج.

مثنائات عائلة الحقائق لـ

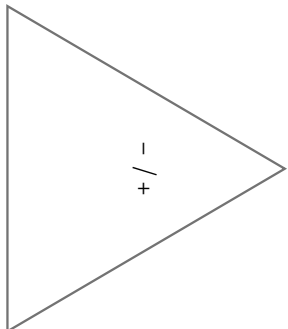
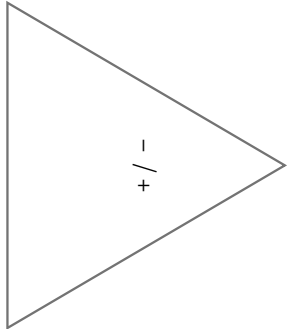
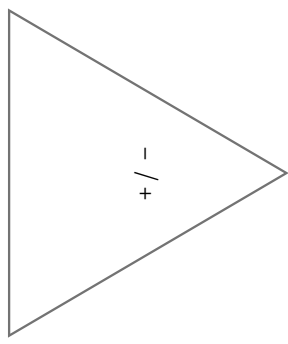
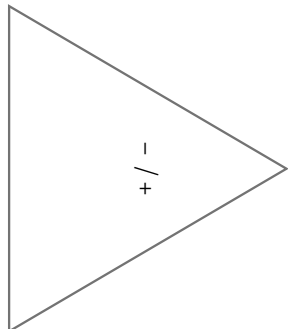
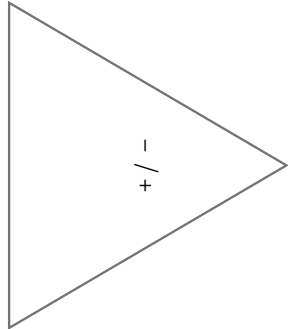
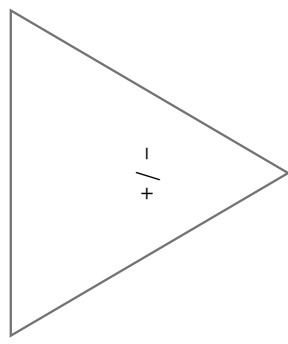
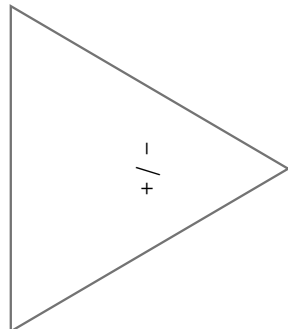
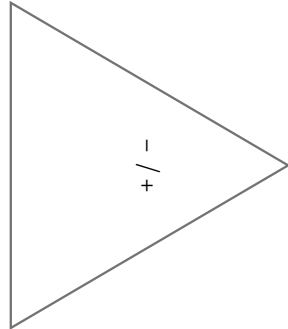
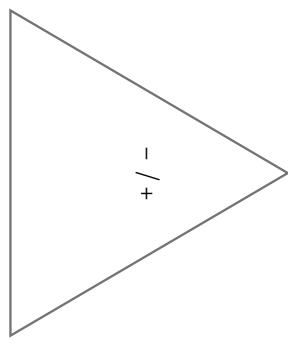
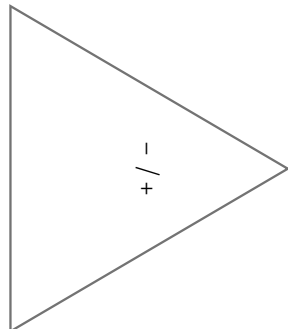
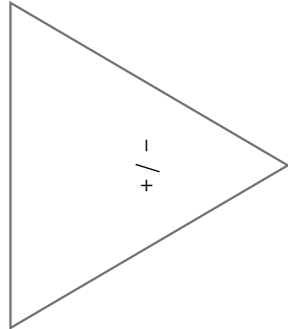

المادة الأصلية

التعليقات في صفحة ٢٩

## مَرَّجِع سَرِيع:

النشاط الأساسي ٦-١: الجمع باستخدام الأزواج العددية (كتاب التلميذ ص ١٤)

يستخدم التلاميذ أزواجًا عددية لـ ١٠، ليجمعوا أربعة أو خمسة أعداد مع بعضها.

النشاط الأساسي ٦-٢: التحقق من الحل (كتاب التلميذ ص ١٥)

يستكشف التلاميذ طرقًا مختلفة للتحقق من حل حسابات الجمع أو الطرح.

يبدأ التلاميذ باكتشاف الأزواج العددية لـ ٣٠.

النشاط الأساسي ٦-٣: المتساوي والمتكافئ (كتاب التلميذ ص ١٦)

يستكشف التلاميذ استخدام إشارة التساوي لإظهار تساوي عمليتين حسابيتين.



الأهداف: الرجاء الانتباه إلى أن الأهداف قد تغطي جزئيًا في فصل معين؛ إلا أنّها تغطي بالكامل عند الانتهاء من الكتاب ككل.

## ١ أ: الأعداد: (الأعداد ونظام الأعداد)

2Nc8 - يجمع أربعة أو خمسة أعداد صغيرة مكونة من رقم واحد مع بعضها.

2Nc11 - يجمع أو يطرح عدد من رقم واحد إلى / من عدد من رقمين.

2Nc14 - يفهم أن الجمع يمكن أن يكون بأي ترتيب، ولكن هذا غير ممكن بحالة الطرح.

2Nc7 - استخدام إشارة = للتعبير عن التساوي مثلًا  $17 + 4 = 11 + 3$ .

## ١ أ: حل المشكلات: (استخدام تقنيات ومهارات حل المشكلات الحسابية).

2Pt1 - يختار استراتيجية ذهنية مناسبة للقيام بالعمليات الحسابية ويشرح كيفية الوصول إلى الإجابة

2Pt4 - يفهم منطقيًا مسائل لفظية بسيطة (المؤلفة من خطوة واحدة أو خطوتين سهلتين)، يقرر أي عمليات (جمع، طرح، ضرب أو قسمة بسيطتين) مطلوبة لحلها من خلال تمثيلها بأغراض، أو بالرسم على خط الأعداد.

2Pt6 - يتحقق من إجابة عملية جمع عن طريق جمع الأعداد بترتيب مختلف أو استخدام إستراتيجية مختلفة، مثل  $19 + 35$  عن طريق جمع  $20$  إلى  $35$  وطرح  $1$ ، وعن طريق جمع  $30 + 10$  و  $9 + 5$ .

2Pt7 - يتحقق من الطرح بجمع الإجابة إلى العدد الأصغر من عملية الطرح الأساسية.

## التعلم القبلي

• استكشاف الأعداد إلى ١٠٠.

• استكشاف الأزواج العددية لـ ٢٠.

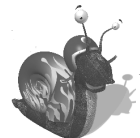

المفردات  
القيمة

المصادر والأدوات: بطاقات الأزواج العددية (من النشاط الأساسي ٥-١). نسخة رئيسية من الدوّار ١-٩ (ص ٤٠) ودبايس، نسخة رئيسية من بطاقات الأرقام ١-٩ (القرص المدمج)؛ لكل تلميذين. (اختياري: نسخة رئيسية من إضافات الفيل (القرص المدمج)).

### المفردات

القيمة: عدد يُعطى لشيء لإظهار قدره.

تأكد أن التلاميذ قد أدركوا أنه غالبًا ما يوجد أكثر من طريقة لجمع الأعداد، لأنه بإمكاننا أن نجمع الأعداد بأي ترتيب نختاره ودائمًا سنحصل على نفس المجموع.

سيحتاج أزواج من التلاميذ إلى دوائر ١-٩ أو مجموعة بطاقات الأرقام ١-٩ (من دون صفر). سيقوم التلاميذ بلف الدوائر أربع مرات؛ أو خلط البطاقات وسحب أربع بطاقات. بعد تسجيل الأعداد الأربعة على خط، عليهم أن يحوِّطوا الأزواج العددية التي تعطي ١٠ ويقرروا كيف سيقسمون الأعداد الباقية. بعض الأحيان لن يكون هناك أزواج عددية للعدد ١٠ فوراً، وعليهم أن يقسموا اثنين أو حتى ثلاثة أعداد. تحدّ كل تلميذ ليجد طريقة مختلفة لاستخدام الأعداد من شركائهم. عند تمكنهم، اقترح أن يقوموا بتجربة خمسة أعداد.

قم بإنهاء الحصة بعرض كيفية جمع بعض التلاميذ لمجموعة معينة من الأعداد سائلاً إن استطاع أحدهم اكتشاف طريقة مختلفة. يمكنك العمل على مجموعة من الأعداد مثل ٣، ٥، ٤، و ٨ حيث لا يوجد أزواج عددية فورية لتحصل على ١٠.

## ملخص

أصبح التلاميذ قادرين على جمع أربعة أو خمسة أعداد صغيرة مع بعضها بالملاحظة أو من خلال إنشاء أزواج من الأعداد بمجموع ١٠.

## المزيد من الأنشطة

### إضافات الفيل (عمل فردي)

ستحتاج إلى نسخة من إضافات الفيل (القرص المدمج).

يجمع التلاميذ قيمة كل حرف ليعرفوا مجموع قيمة الكلمة.

كتاب النشاط:

آلة الوظائف

## انتبه!

- للتلاميذ الذين يجدون صعوبة بتذكّر الأزواج العددية للعدد ١٠: عليك بتزويدهم إما بـ «النملة عشرة» التي استعملوها سابقاً في الصف الأول؛ أو ساعدهم أن يكتبوا قائمة بالأزواج العددية لعشرة في أعلى الصفحة التي يعملون عليها. قد يجد هؤلاء التلاميذ استخدام بطاقات الأعداد أسهل من الدوائر لأنه بإمكانهم تحريك البطاقات لملاحظة ومطابقة الأزواج العددية لعشرة.
- للتلاميذ الذين يحددون الأزواج العددية بسهولة: تحدّهم بجمع خمسة ثم ستة أعداد مع بعضها، أو ركّز على مجموعة من الأعداد وجد ثلاث أو أربع طرق مختلفة لجمعها.

- «كيف يمكن أن تجمع ٥، ٦ و ٧ مع بعضها؟».
- «اذكر زوجاً عددياً لـ ١٠. هل يمكنك أن تعطي زوجاً آخر؟».



**المصادر والأدوات:** بطاقات الزوج العددي (من النشاط الأساسي ١-٥). نسخة رئيسية من بطاقات الأرقام ٠-١٠٠ (القرص المدمج). (اختياري: نسخة رئيسية من الجمع (القرص المدمج)؛ نسخة رئيسية من الطرح (القرص المدمج) بطاقات الأرقام ١-٩ (القرص المدمج)).

**انتبه!**

- للتلاميذ الذين يواجهون صعوبة باختيار طريقة العمل: استخدم طرقاً مختلفة لحل العملية نفسها، واختيار الطريقة الأسهل.
- للتلاميذ الذين يجدون جمع عدد من رقم واحد إلى عدد بين ١٠ والـ ٢٠ سهلاً: تحلّهم أن يكتشفوا عددًا من رقمين كبيرين أو عددين من رقمين.

ابدأ بمراجعة الأزواج العددية لـ ٢٠. يمكنك أن تبدأ بمراجعة الأزواج العددية لـ ١٠ مستخدمًا بطاقات الأزواج العددية لتذكير التلاميذ بالأنماط بعد أن تخبرهم أنه يجب أن يفكروا بالأزواج العددية لـ ٢٠ هذه المرة؛ أو أنشئ مجموعة جديدة من البطاقات إلى ٢٠.

استخدم بطاقات الأرقام ١-٩ و ١١-١٩، من بطاقات الأرقام ٠-١٠٠. اخلط كل مجموعة على حدة. اسحب بطاقة من كل مجموعة. اسأل التلاميذ كيف يمكنهم أن يجمعوا العددين مع بعضهما. أقم لائحة بالمقترحات في مكان يراه الجميع. يجب أن تحتوي القائمة المقترحات التالية:

- ابحث عن الأزواج العددية لـ ١٠ أو ٢٠.
- ابحث عن الأضعاف.
- استخدم خط الأعداد لتعدّ عليه.
- عد في رأسك.

ناقش كيف يمكن للتلاميذ أن يستخدموا طريقة للقيام بالعمليات الحسابية، ثم يستخدموا طريقة أخرى ليتحققوا من الحل.

اسأل التلاميذ كيف يمكننا أن نطرح العدد الأصغر من العدد الأكبر وسجل الاقتراحات على لائحة. انظر إلى مدى تشابه اللائحتين.

اكتب عددين في مكان يمكن للجميع رؤيتهما، ثم قم بجمعهما بشكل غير صحيح. مثلاً  $١٧+٦=٢٤$ .

اطلب من التلاميذ أن يتحدثوا إلى زملائهم عن كيفية التحقق من الإجابة. ادع بعض التلاميذ لمشاركة أفكارهم.

قد تحتوي على:

ضعف ٦ هو ١٢ وزائد ١ يعطي ١٣ وزائد ١٠ يعطي ٢٣

أو ضعف ٧ هو ١٤، خذ منه ١ يعطي ١٣ و ١٠ أخرى تعطي ٢٣

أو  $17+3$  يعطي  $20$  و  $3$  إضافية تعطي  $23$   
 أو  $7$  و  $3$  هي  $10$ ، اجمع  $3$  تعطي  $13$ ، اجمع  $10$  تعطي  $23$   
 أو  $6$  و  $4$  هي  $10$ ، اجمع  $3$  تعطي  $13$ ، اجمع  $10$  تعطي  $23$   
 اختر عددين اثنين آخرين وهذه المرة اطرح بشكل غير صحيح  
 مثلاً  $13-8=4$ . اشرح، «يمكننا أن نتحقق من الإجابة بجمع العدد الأصغر من عملية الطرح الأساسية إلى إجابتنا...  
 لكن  $8+4=12$  إذا أين أخطأت؟»

مجددا، اطلب من التلاميذ أن يتحدثوا إلى زملائهم عن كيفية التحقق من الإجابة. ادعُ بعض التلاميذ لمشاركة أفكارهم.

## ملخص

يستخدم التلاميذ طرقاً مختلفة للجمع والطرح، ويتحققون من الحسابات.

### ملاحظة على كتاب التلميذ

قلوب ونجوم (ص 15): يتحرى التلاميذ الأزواج العددية لـ  $20$  والأزواج العددية لـ  $30$ ، ويكتشفوا أوجه التشابه والاختلاف بين المجموعات.

### تحقق!

- «كيف يمكن أن تجمع  $14$  و  $8$ ؟».
- «ماذا لو أردت أن تأخذ  $8$  من  $14$ ؟».

## المزيد من الأنشطة

### الجمع (عمل فردي أو مجموعات ثنائية)

ستحتاج إلى نسخة رئيسية من الجمع (القرص المدمج)؛ وبطاقات الأرقام 1-9 .

يكتب التلاميذ سلسلة من الجمع مستخدمين بطاقات الأعداد في الإطار المحدد.

### الطرح (عمل فردي أو مجموعات ثنائية)

ستحتاج إلى نسخة رئيسية من الطرح (القرص المدمج) وبطاقات الأرقام 1-9 .

يكتب التلاميذ سلسلة من الجمع مستخدمين بطاقات الأعداد في الإطار المحدد.

المصادر والأدوات والوسائل التعليمية: نسخة رئيسية من يساوي (١) (القرص المدمج). نسخة رئيسية من يساوي (٢) (القرص المدمج). نسخة رئيسية من بطاقات العدد ٠-١٠٠ (القرص المدمج). (اختياري: L السعيدة (القرص المدمج)).

ابدأ النشاط باختيار عددٍ مثل ١٧ واطلب من التلاميذ أن يخبروك بعددين حاصل جمعهما ١٧. سجّلها على شكل سلسلة. مثال:  $17 = 12 + 5 = 14 + 3 = 8 + 9 = \dots$

اسأل التلاميذ عن بعض عمليات الطرح التي تعطي جواب ١٧ وتابع بكتابتها بالطريقة نفسها. اشرح أن الكثير من الأشخاص ينسون ماذا تعني إشارة يساوي (=)؛ إن الطرفين الاثنتين لديهما القيمة أو المجموع نفسه. بالرغم من أنّ العمليتين الحسابيتين قد لا تشابهان، إلا أنهما متكافئتان في الواقع.

اختر اثنتين من العمليات الحسابية وقم بكتابتها مع إشارة يساوي في الوسط. مثلاً،  $13 + 4 = 19 - 2$ . اعرض للتلاميذ أوراق العمل يساوي (١) و(٢) وتكلم عن اختلافهما.

اطلب منهم أن يعملوا مع زميل، مختارين الصفحة التي يريدون أن يستكشفوها. اشرح أنه لا يمكنهم أن يكتبوا أي عدد في الفراغات، وسيستخدمون مجموعة من بطاقات الأرقام بدلاً من ذلك. كل فراغ يجب أن يوضع عليه بطاقة عددية. اشرح لهم أن هذه الطريقة ستجعلهم يفكرون بالأعداد التي سيستخدمونها بدقة. بما أن لديهم بطاقة واحدة لكل عدد، لا يمكنهم عمل  $13 + 4 = 19 - 2$  مثلاً، كما أنه لا يمكنهم استخدام «١» مرتين. تكلم عن حسابات مماثلة ممكن العمل عليها، مثل  $13 + 4 = 25 - 8$ . أعط كل ثنائي من التلاميذ صفحاتهم المختارة ومجموعة من بطاقات الأرقام. أعط بعض الوقت للتلاميذ ليستكشفوا وأن يعطوا اقتراحاتهم لتجربة أعداد أخرى إذا وجدوا أنفسهم عالقين. اسمح للتلاميذ بالتغيير من يساوي (١) إلى يساوي (٢) عند الضرورة.

في نهاية الحصّة، بيّن للتلاميذ بعض الحلول حيث يكون ممكناً تغيير جزء من العمليات الحسابية بدلاً من البدء من جديد.

### انتبه!

• للتلاميذ الذين يجدون صعوبة بتقبّل أن  $12 + 5 = 14 + 3$  متساوية؛ بالرغم أنهم قد يلاحظوا أن كلاهما يساوي ١٧، إلا أنهم لم يدركوا أنها متكافئة: اشرح أن المتكافئين يجب أن يكون لهما نفس المجموع، وليس أن يكونا متطابقين. اشرح أنّ الميزان قد يكون في حالة التوازن على الرغم من وجود ممحاة في إحدى كفتيه ووجود مكعبي بناء في الأخرى. الأمر الذي يعني أن الممحاة والمكعبين لديهما نفس الوزن؛ فهما متكافئان، بالرغم من اختلافهما.

• للتلاميذ الذين يجدون ورقة العمل يساوي (١) سهلة الاستخدام: قم بتحديثهم بإعطائهم ورقة العمل يساوي (٢). سيكونون بحاجة إلى أن يميزوا أن العدد من رقمين يجب أن يكون لديه واحد أو اثنان من العشرات.

## ملخص

يطوّر التلاميذ فهمًا أوسع للتساوي مستخدمين إشارة يساوي ليظهروا الحسابات المتكافئة.

ملاحظات حول كتاب التلميذ

آلة التساوي (ص ١٦): تشجع التلاميذ على دراسة ثنائيات من الحسابات المختلفة لاكتشاف أي منها متساوية/ متكافئة.

### تحقق!

- «أذكر عددين اثنين لهما نفس مجموع ١١ + ٣».
- «هل يمكنك أن تفكر بزواج آخر له نفس المجموع أيضًا؟».

## المزيد من الأنشطة

**السعيدة L** (عملاً فردياً أو مجموعات صغيرة)

ستحتاج إلى L السعيدة (قرص مدمج).

يضع التلاميذ بطاقات الأعداد في الفراغات لجعل ذراعي الحرف L بنفس المجموع. يمكنهم أن يروا كيف يقومون بذلك بطرق مختلفة.

## الدوّار ١-٩

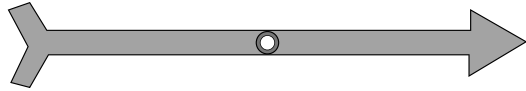
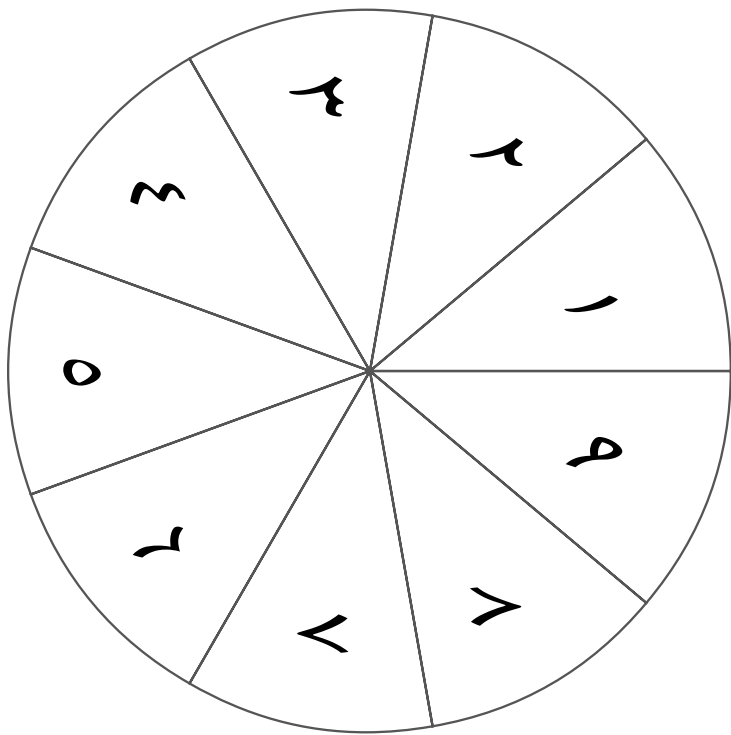

ادخل دبوسًا كما هو مبين عبر ثقبتي العقرب والدوّار

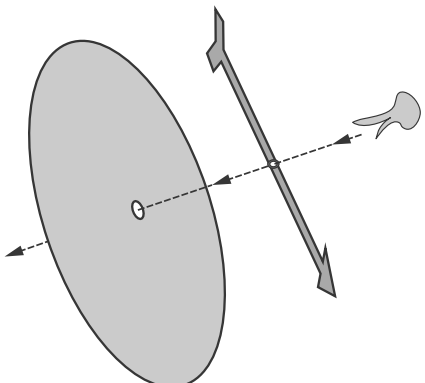

المادة الأصلية

التعليمات في صفحة ٣٥

## مَرَجِع سَرِيع:

النشاط الأساسي ٧-١: مقدمة حول المصفوفات: (كتاب التلميذ ص ١٧)

يكشف التلاميذ الجمع المتكرر من خلال المصفوفة.

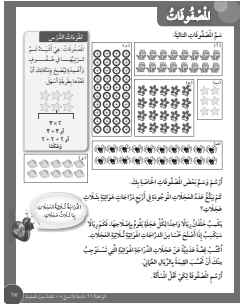

## التعلم القبلي

- العدّ اثنتين وخمسات وعشرات.
- الأنماط المكتشفة للأعداد ٢، ٥، و ١٠ على لوحة المائة.

الأهداف: الرجاء الانتباه إلى أن الأهداف قد تغطي جزئياً في فصل معين؛ إلا أنّها تُغطى بالكامل عند الانتهاء من الكتاب ككل.

- ١أ: الأعداد (الأعداد ونظام الأعداد)
- 2Nn14 - يفهم الأعداد الفردية والزوجية ويميزها حتى ٢٠ على الأقل.
- ١أ: الحساب (الاستراتيجيات الذهنية)
- 2Nc4 - يفهم ويميز مضاعفات الأعداد ٢، ٥، ١٠ ويستخلص حقائق القسمة المرتبطة بها.
- ١أ: الأعداد (الضرب والقسمة)
- 2Nc16 - يستوعب أنّ الضرب هو عملية جمع مكرّرة ويستخدم إشارة ×
- 2Nc17 - يفهم الضرب على أنه وصف لمصفوفة.
- ١أ: حل المشكلات (استخدام التقنيات والمهارات في حل المشكلات الحسابية)
- 2Pt5 - يألف قصة عددية تتماشى مع عملية حسابية.

## المفردات

مصفوفة • ضرب • عملية الضرب



المصادر والأدوات: المصادر والمواد: نسخة رئيسية من لوحة المائة (الفصل ١، ص ٤). نسخة رئيسية من بطاقات المصفوفة (القرص المدمج). مواد عدّ مثل المكعبات، شرائط ورقية لتصميم لافتات.

### المفردات

عملية الضرب: هي طريقة أسرع للقيام بعملية جمع مكررة.

$$\begin{array}{r} \text{عمود} \\ \downarrow \\ 5 \times 2 \left\{ \begin{array}{l} \times \times \times \times \times \leftarrow \text{صف} \\ \times \times \times \times \times \\ \hline 2 \times 5 \end{array} \right. \\ 10 = 5 + 5; \text{ إضافة } 10 = 2 + 2 + 2 + 2 + 2 \\ 10 = 2 \times 5; \text{ إضافة } 10 = 5 \times 2 \end{array}$$

### انتبه!

- للتلاميذ الذين يجدون صعوبة برؤية المجموعات الثنائية والمجموعات المؤلفة من خمسة في نفس الترتيب: شجّع التلاميذ لأن ينظروا بشكل أفقي ← إلى الصف لرؤية المجموعة وبشكل عمودي ↓ إلى المجموعة الأخرى.
- للتلاميذ الذين فهموا بسرعة ما تمثله المصفوفة: اسألهم أن يكتشفوا الأعداد مثل: ١٢، ١٨، أو ٢٤ لإيجاد مصفوفات مختلفة للحصول ذاته.

ابدأ بالعد اثنتين وخمسات وعشرات من الصفر تصاعدياً وتنازلياً حتى ١٠٠. ذكّر التلاميذ بالأنماط التي وجدوها على لوحة المائة التي قاموا بها في (النشاط الأساسي ٢-١). لقد رأى التلاميذ الأنماط عندما قاموا بالعد اثنتين وخمسات وعشرات.

اسأل التلاميذ أن يصفوا أنماط الأعداد التي قاموا بعدها. قد تحتاج إلى أن تعد مستعملاً لوحة المائة لمراجعة الأنماط. يجب على التلاميذ ملاحظة أن كل الأعداد تملك أحاداً هي صفر، عندما يعدون وفق عشرة. وعندما يقومون بالعد وفق خمسة، فإنّ الأحاد هي إما صفر أو خمسة. وعندما يعدّون عدّاً ثنائياً فتكون الأحاد أعداداً زوجية.

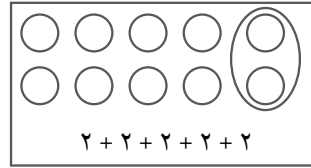

اذكر عدداً مثل ٣٤ واسأل التلاميذ، «هل من الممكن أن نقول ٣٤ عندما نقوم بالعد اثنتين؟ خمسات؟ عشرات؟» أعد الأسئلة على أعداد مثل ١٥، ٣٠، و٢٦.

أر التلاميذ بطاقة المصفوفة ٥ × ٢ من بطاقات المصفوفة واسألهم عمّا يرونه. بعض التلاميذ قد يرى ٥ حزم من ٢ وقد يرى بعض التلاميذ حزمتين من ٥.

ابدأ بعرض الثنائيات على التلاميذ أولاً. حوِّط كل ثنائي واكتب ٢ تحتها. ومن ثمّ ضع «+» وبين كل ٢. اشرح لهم «١٠ = ٢ + ٢ + ٢ + ٢ + ٢». هذه حزم ثنائية. هناك طريقة أسهل لكتابة خمس حزم ثنائية، ٢ × ٥ (٢ خمس مرّات)، ٥ ضرب ٢.

اقلب البطاقة إلى الجهة المقابلة. هذه المرّة حوِّط خمسة واكتب تحتها ٥. اشرح لهم، «١٠ = ٥ + ٥». هناك طريقة أسهل لكتابتها، حزمتان مؤلفتان من خمسة (خمس، مرتين اثنتين).

قل للتلاميذ، «عندما ترتب الأشياء بهذه الطريقة فهذا يسمى ترتيب المصفوفة. استعمل مواد العد لتشكيل مصفوفة لـ ١٠ × ٢، هي اثنان ١٠ مرّات». حالما ينتهي التلاميذ من المصفوفة التي صنعوها، اسألهم عن عدد الثنائيات التي لدينا. اطلب منهم أن يكتبوا تحت المصفوفة، ٢ + ٢ + ٢... لشرح ما

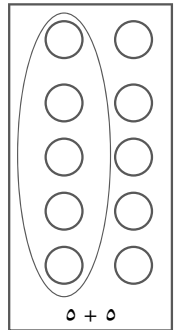

## فرصة للعرض

اعرض بطاقات المصفوفات أو مصفوفة التلاميذ أنفسهم مع ملصقة تظهر عمليتي الجمع المتكرر والضرب معاً.

قاموا بفعله. ومن ثمّ أسأل التلاميذ أن يفكروا بكيفية كتابتها بطريقة أقصر، «عشر حزمات من الاثنين» أو «اثنان، عشر مرّات».  $10 \times 2$ ،  $10$  ضرب  $2$ .

أنشئ بعض المصفوفات مع التلاميذ، واطلب منهم أن يكتبوها كجمع مكرر أو ضرب.

اعرض للتلاميذ بعض بطاقات المصفوفات من بطاقات المصفوفات وأسألهم كتابة لافتات عليها.

اختم الحصة بتذكير التلاميذ أنّ لكل درّاجة عجلتين اثنتين. اسألهم إنشاء مصفوفة لتوضيح حل هذه المسألة الحسابية:

يكسب خلفان ١ ر.ع. لكل عجلة يقوم بإصلاحها. قام خلفان بإصلاح ثلاث درّاجات حتى الآن؛ الأمر الذي يعني أنه أصلح ٣ حزمات ثنائية أو  $3 \times 2$ ، فإذاً هو حصل على ٦ ريبالات، على كم ريالاً سيحصل لو قام بإصلاح ٧ دراجات أخرى؟ اطلب من التلاميذ تأليف قصة/ مسألة عن الدراجات.

## ملخص

بدأ التلاميذ بربط الجمع المتكرر والمصفوفات بالضرب.

## ملاحظات حول كتاب التلميذ:

المصفوفات (ص ١٧): شجّع التلاميذ على تسمية المصفوفات بطرق مختلفة، الجمع المتكرر والضرب معاً.

## المزيد من الأنشطة

### صنّفنا (مجموعات ثنائية)

ستحتاج إلى نسخة رئيسية من بطاقات المصفوفة (القرص المدمج).

اطلب من التلاميذ أن يعملوا بمجموعات ثنائية لتكوين مصفوفات تتطابق مع ما ستقوله لهم. ومن ثمّ اذكر عمليات ضرب مثل: «٥ × ٢ أو اثنان، خمس مرّات؛ ٢ × ٢ أو اثنان، مرتين؛ ٣ × ٢ أو اثنان، ثلاث مرّات». قلها بطرق مختلفة وذكر التلاميذ بأنهم يجب أن يعملوا ثنائياً. أعد تشكيل الفرق إلى مجموعات من خمسة تلاميذ.





# ٨ الأشكال الثنائية الأبعاد، المجسمات والتماثل

## مَرَجِع سَرِيح:

النشاط الأساسي ٨-١ : الأشكال الثنائية الأبعاد: (كتاب التلميذ ص ١٨)

يقوم التلاميذ بتصنيف، وتسمية، وتوصيف، وتصوّر، ورسم الأشكال الثنائية الأبعاد، بناءً على خصائصها. يمكنهم تحديد علاقات بسيطة ما بين الأشكال وتمييز الأشكال الثنائية الأبعاد الشائعة بوجهات مختلفة.

النشاط الأساسي ٨-٢ : المجسمات: (كتاب التلميذ ص ١٩)

يقوم التلاميذ بتصنيف، وتسمية، وتوصيف، وإنشاء المجسمات بناءً على خصائصها. يمكنهم أيضاً أن يتعرّفوا على الأشكال الثنائية الأبعاد المكوّنة للأشكال الثلاثية الأبعاد.

النشاط الأساسي ٨-٣ : التماثل: (كتاب التلميذ ص ٢٠)

يقوم التلاميذ بتحديد انعكاس التماثل في الأنماط والأشكال الثنائية الأبعاد.



الأهداف:	التعلّم القبلي
<p>الأهداف: الرجاء الانتباه إلى أن الأهداف قد تغطي جزئياً في فصل معين؛ إلا أنّها تُغطّي بالكامل عند الانتهاء من الكتاب ككل.</p> <p><b>١ ب : الهندسة (الأشكال والاستنتاج الهندسي)</b></p> <p>2Gs1 - يصنف ويسمي ويصف ويتصوّر ويرسم الأشكال الثنائية الأبعاد (مثل: مربع ومستطيل ودائرة وخماسي سداسي منتظم وغير منتظم) بناءً على خصائصها؛ مميّزاً الأشكال الثنائية الأبعاد شائعة بمواضع ووجهات مختلفة.</p> <p>2Gs2 - يصنف ويسمي ويصف وينشئ الأشكال الثلاثية الأبعاد (مثل: مكعبات، ومتوازي المستطيلات، ومخروط، وأسطوانة، وكرة، وهرم) بناءً على خصائصها؛ ويميز أشكالاً ثلاثية الأبعاد من رسومات ثنائية الأبعاد.</p> <p>2Gs3 - يحدد انعكاس التماثل في الأنماط والأشكال الثنائية الأبعاد، ويرسم خطوط التماثل.</p> <p>2Gs4 - يجد أمثلة للأشكال الثنائية والثلاثية الأبعاد (المجسمات) والتماثل من البيئة.</p> <p><b>١ ب: حل المشكلات:</b> (استخدام تقنيات ومهارات حل المشكلات الحسابية).</p> <p>2Pt9 - يحدد علاقات بسيطة بين الأعداد والأشكال، مثلاً هذا العدد هو ضعف...؛ هذه الأشكال كلها لديها... أضلاع.</p>	<ul style="list-style-type: none"> <li>• معرفة الأشكال الثنائية الأبعاد مختلفة وبعض الأفكار الأساسية عن خصائصها.</li> <li>• معرفة مجسمات مختلفة وبعض الأفكار الأساسية عن خصائصها.</li> <li>• بدء فهم العلاقات البسيطة بين الأشكال.</li> </ul>

### المفردات

- القاعدة • دائري • مخروط • مكعب • متوازي المستطيلات • أسطوانة • سداسي • غير منتظم • خط التماثل • شكل ثماني الأضلاع • خماسي • منشور • هرم • مستطيل • انعكاس التماثل • منتظم • كرة • مثلث



المصادر والأدوات: نسخة من الأشكال الثنائية الأبعاد (ص ٥٧)؛ نسخة كبيرة للعرض أمام الصف. أمثلة على مضلعات خماسية، سداسية وثمانية منتظمة: (حضّر رسومات إيضاحية للعرض أمام الصف). ٦ أوراق مربعة ومقص؛ لكل تلميذ. نسخة رئيسية من شبكة نرد ٣، ٤، ٥، ٦، ٨ (ص ٥٩). أوراق بشكل مثلثات. (اختياري: لوحة مسمارية؛ ومطاطات؛ وشرائط هندسية؛ وماصات أو شرائط ورقية؛ مواد للعد؛ شبكة بينغو الأشكال وبطاقات شكل البينغو و سناج الأشكال (القرص المدمج)).

### المفردات

مضلع خماسي: شكل به خمسة أضلاع.

مضلع سداسي: شكل به ستة أضلاع.

مضلع ثماني: شكل به ثمانية أضلاع

منتظم: هو شكل متساوي الأضلاع ومتساوي الزوايا.

غير منتظم: هو شكل مختلف الأضلاع والزوايا.

قبل أن تبدأ بالحصّة، قم بتحضير مضلع خماسي وسداسي وثمانية منتظم من خلال قصّ نفس الأوراق المربعة المستخدمة في النشاط الأول (راجع أدناه)، تأكد أنه لديك (ولدى كل تلميذ) ٦ أوراق مربعة. قم بتكوين النرد ٣-٨ ولوّّن الوجه الفارغ باللون الأخضر.

### مقدمة عن أشكال المضلعات الخماسية، والسداسية والثمانية

اعرض جانبي الشكل الثنائي الأبعاد ليتمكن كل الصف من رؤيتها.

اطلب من التلاميذ أن يحددوا المثلثات، والدوائر، والمربعات، والمستطيلات والنجوم: «كم عدد الدوائر التي يمكنكم رؤيتها؟ هل يستطيع أحدكم تسمية شكل ذي ثلاثة أضلاع؟ ماذا عن أربعة أضلاع؟ اذكر أوجه التشابه بين المربع والمستطيل. اذكر أوجه الاختلاف». اختر أزوجاً من أشكال مختلفة وقم بمقارنتها.

توجّه للتلاميذ: «سنطلع على بعض الأشكال المختلفة اليوم. ما هذا الشكل؟» اعرض واحدة من الأوراق المربعة. «راقبوا ما سأقوم بفعله بحدري. سأقوم بتغيير هذا الشكل إلى شكل آخر عبر قص إحدى الزوايا». قصّ واحدة من زوايا المربع.

«دعونا نعدّ أضلاع الشكل الجديد: ١، ٢، ٣، ٤، ٥. أصبح لدينا الآن شكل من خمسة أضلاع. هل يعلم أحدكم ما اسم هذا الشكل؟» إذا لم يعرف أحد، قل: «هذا الشكل له خمسة أضلاع وخمس زوايا. هذا ما يسمى بمضلع خماسي. الشكل المؤلف من خمسة أضلاع وخمس زوايا هو مضلع خماسي». اعرض الشكل وعليه اسمه لكي يتمكن الصف بأكمله من رؤيته.

ابدأ بمربع آخر. قم بقص زاوية من المربع وتأكد أن التلاميذ قد ميزوا أنه أصبح خماسياً. ثم قم بقص الزاوية المقابلة. «كم عدد الأضلاع لدى هذا الشكل الآن؟ عدّوا معي: ١، ٢، ٣، ٤، ٥، ٦. له ستة أضلاع وست زوايا. هل يعلم أحدكم ما اسم هذا الشكل؟» إذا لم يعرف أحد فقل: «هذا الشكل يسمى مضلعاً سداسياً وله ستة أضلاع وست زوايا».

قم بعرض المضلع السداسي مع اسمه بجانب المضلع الخماسي.

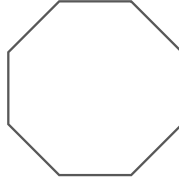

اسأل: «ماذا سيحدث إذا قمت بقص الزوايا الأربع؟ كم سيصبح عدد الأضلاع لهذا الشكل، برأيك؟ أخبر زميلك عن عدد الأضلاع والزوايا التي ستكون للشكل الجديد». اجمع بعضاً من آراء الصف. وقص الزوايا من المربع.

قل: «دعونا نعدّ الأضلاع سوياً: ١، ٢، ٣، ٤، ٥، ٦، ٧، ٨. الشكل له ثمانية أضلاع. هل تعلم أحدكم اسم هذا الشكل؟». إذا لم يعرف أحد، قل: «هذا يسمى مضلعاً ثمانية. الشكل المؤلف من ثمانية أضلاع وثمانية زوايا يسمى مضلعاً ثمانية».

اعرض الشكل مع اسمه مع الشكلين الآخرين.

توجّه للتلاميذ: «توجد على طاولتكم مجموعة من المربعات ومقص لكل واحد. أريدكم أن تبدأوا بالمربع وتقصوا من زواياه لتشكّلوا مثلثاً، ومربعاً، ومضلعاً خماسياً، ومضلعاً سداسياً، ومضلعاً ثمانية، أي خمسة أشكال مختلفة. يجب أن تحتوي الأشكال على العدد الصحيح من الأضلاع والزوايا. ستحتاجون للتفكير جيداً قبل قيامكم بالقص». امنح التلاميذ وقتاً ليقوموا بإنشاء الأشكال.

راجع ما قد تعلموه عبر مشاركة الأعمال المنجزة في الصف وتكلم عن التشابه والاختلاف بين الأشكال المقصوفة.

### مقدمة عن المنتظم وغير المنتظم

اعرض الأشكال الثنائية الأبعاد على اللوح، وعُد إلى المضلع الخماسي والسداسي، وثمانية الأضلاع التي قمت بتصميمها من خلال قص المربعات. ارفع الأشكال كل على حدة، وقم بتقديم فكرة الأشكال المنتظمة وغير المنتظمة. أولاً، ارفع واحدة من المربعات الصحيحة واشرح أن المربع هو شكل منتظم لأنه يحتوي على أربعة أضلاع متساوية الطول وأربع زوايا متساوية الحجم. ثم اعرض المضلع الخماسي الذي قمت بإنشائه من خلال قص زوايا المربع واشرح أن هذا المضلع الخماسي غير منتظم لأن أضلاعه غير متساوية. قارنها مع الخماسي المنتظم من الأشكال الثنائية الأبعاد. قارن بين النسخ المنتظمة وغير المنتظمة للمضلعين السداسي والثماني.

اختم الحصة بشبكة نرد ٣، ٤، ٥، ٦، و٨ والأشكال التي تم تصميمها أثناء الحصة. امسك حجر النرد واشرح أن الأوجه الخضراء تعني «ارم حجر النرد مرة أخرى». اختر تلميذاً ليرمي حجر النرد ويقرأ العدد الظاهر (مثلاً ٥). ثم قل: «هل يمكن لأحدكم تسمية شكل مضلع خماسي؟ كيف عرفتم؟ ماذا يمكنكم أن تخبروني عن هذا الشكل؟» كرر التجربة مع تلاميذ مختلفين.

### انتبه!

• للتلاميذ غير القادرين على عدّ الأضلاع بدقة: إذا واجهوا صعوبة اقترح عليهم بعض الأفكار، مثل تلوين إحدى الزوايا لمعرفة نقطة البداية.

• للتلاميذ الذين ينجزون المهمة بسرعة وبطريقة صحيحة: قم بإعطاء هؤلاء التلاميذ خبرة أكبر بإيجاد الأشكال الثنائية الأبعاد في المحيط (مثلاً. في الصف، في الملعب) التي بإمكانهم مشاركتها مع الآخرين. اطلب منهم أن يجدوا أشكالاً تناسب مع بعضها وأشكالاً لا تناسب. هل يمكنهم شرحها؟ استخدم أشكالاً منتظمة وغير منتظمة.

### فرصة للعرض

اعرض الأشكال الثنائية الأبعاد مع أسمائها وخصائصها.

## ملخص

- أصبح التلاميذ قادرين على أن يصنفوا، ويسمّوا، ويصفوا، ويتصوروا ويرسموا الأشكال الثنائية الأبعاد، بناءً على عدد الأضلاع والزوايا، وتحديد مشترك بسيط بين الأشكال.
- سيكون بإمكانهم أيضًا أن يحددوا المشترك بين أشكال الثنائية الأبعاد بمواضع ووجوهات مختلفة وإيجاد أمثلة عن الأشكال الثنائية الأبعاد في محيطهم.

### ملاحظات حول كتاب التلميذ

الأشكال (ص ١٨): يكتشف التلاميذ عددًا من الأشكال الجديدة التي يمكن صنعها من الأشكال الثنائية الأبعاد. تتطلب الأنشطة من التلميذ أن يطور مهارات الاستنتاج وحل المشكلات، بالإضافة إلى تعلم أمور جديدة باستخدام معلومات سابقة. قم بإعطاء كل تلميذ بعضًا من أوراق المثلثات للأنشطة.

### المزيد من الأنشطة

**انظر إلى الشكل واذكر (عمل فردي أو مجموعات صغيرة)**

ستكون بحاجة إلى ألواح مسمارية ومطاطات.

استخدم الألواح المسمارية والأربطة المطاطية لتصنع أشكالًا؛ قم بتسميتها وتكلم عنها.

**اصنع وشارك (عمل مجموعات)**

ستكون بحاجة إلى شرائط هندسية، أنابيب مص (قشاش مصه) وشرائط ورقية

أعط كل فريق شكلاً مختلفًا عن الآخر. عليهم إنشاء مجموعة من أشكال منتظمة وغير منتظمة كعمل فريقي.

**مطاردة الشكل الثنائي الأبعاد (الصف ككل)**

انطلق لمطاردة الشكل حول الصف (أو المدرسة). انظر إلى لافتات الطريق، ووجوه الشبائيك المربعة، والأسقف المثلثة، ومقابض الأبواب الدائرية! قبل أن تنطلق، قم بإخبارهم عن الأشكال التي سيبحثون عنها (مثلًا دائرة، ومربع، ومثلث، ومستطيل، ومضلع خماسي وسداسي). بإمكانك اصطحاب آلة تصوير، وورقة وقلم.

**شكل البينغو (عمل فردي)**

ستكون بحاجة إلى شبكة بينغو الأشكال وبطاقات شكل البينغو (القرص المدمج).

يقوم التلميذ بسحب البطاقات كل على حدة، مسميًا الشكل الموجود عليها ومظهرًا إياها للتلاميذ الآخرين. يقوم اللاعب الذي يملك صورة مشابهة لها بوضع مكعب عليها. التلميذ الذي يغطي كافة الصور أولًا، يقول «بينغو» ويربح اللعبة.

### تحقق!

ارفع مجموعة من المربعات، والمضلعات الخماسية، والسداسية، والثمانية بنسب وأشكال مختلفة (بحيث لا تبدو المضلعات الخماسية، مثلًا، متشابهة). ثم اسأل:

- «ما هذا الشكل؟ كيف عرفت؟».

- «كيف يمكنني أن أصمم مضلعًا خماسيًا من مربع؟».

- «كيف يمكنني أن أنشئ مضلعًا سداسيًا من مربع؟».

زود كل مجموعة بحجر نرد ٣، ٤، ٥، ٦، ٨، وورقة وأقلام. يتناوب التلاميذ على رمي حجر النرد ورسم الأشكال الثنائية الأبعاد بناءً على العدد الظاهر. بإمكان التلاميذ أن يكتبوا اسم الشكل.

ألواح مسمارية

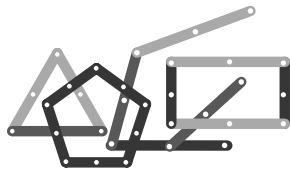

شرائط هندسية

## شكل سناب (مجموعات ثنائية)

ستكون بحاجة إلى شكل سناب (القرص المدمج).

يضع كل لاعب مداورة بطاقة على الطاولة. إذا تطابقت بطاقتان، اللاعب الأول الذي يقول «سناب!» يحصل عليهما. اللعب يستمر إلى أن يجمع أحد اللاعبين كل البطاقات، ويكون الرابع.

**المصادر والأدوات:** نسخة رئيسية من الأشكال الثنائية الأبعاد (ص ٥٧)؛ نسخة كبيرة للعرض أمام الصف. اجمع أنواع مختلفة من الصناديق تتضمن أسطوانة، ومكعبًا، ومتوازي المستطيلات، ومخروطًا، وهرمًا، وكرة. نسخة من شبكة ثنائية الأبعاد (ص ٦٠) ومقص لكل تلميذ. لفة من شريط لاصق لكل فريق. نسخة رئيسية من مجسمات (القرص المدمج)؛ حصر نسخة كبيرة للعرض أمام الصف. (اختياري: ستة أطواق للتصنيف؛ بطاقات الأرقام ١-٩ (القرص المدمج)؛ مختارات من مجسمات أو مكعبات البناء (تتضمن مكعبين اثنين، ومخاريط، ومتوازي المستطيلات، وأسطوانات، وأهرام وكرة واحدة). حجر نرد ١-٦؛ شاشة (ممكّن استعمال كتاب)؛ علبة أو حقيبة تحتوي على مجموعة من المجسمات).

### المفردات

دائري: على شكل دائرة.

ثلاثي: على شكل مثلث.

مستطيلي: على شكل مستطيل.

متوازي المستطيلات: مجسم ذو وجوه مستطيلة.

مكعب: مجسم مربع الوجوه؛ الوجوه الستة هي مربعات متساوية المساحة.

مضلع: هو الشكل الثنائي الأبعاد يتألف من ثلاثة أضلاع مستقيمة أو أكثر.

القاعدة: الوجه الأسفل لشكل مجسم.

هرم: مجسم قاعدته على شكل مضلع وأوجهه الباقية مؤلفة من مثلثات، متصلة بركن واحد (الرأس).

الكرة: هي شكل دائري ذو وجه منحني، لا يمتلك حواف أو رؤوسًا.

مخروط: هو مجسم ذو قاعدة دائرية ورأس واحد.

منشور: مجسم ذو قاعدتين متطابقتين، وجميع الأوجه الأخرى مستطيلة.

أسطوانة: هي مجسم ذو قاعدتين دائريتين متطابقتين.

قبل بدء الحصة، قم بصنع بطاقات بأسماء الأشكال الموجودة في كل من الصناديق لديك. استخدم شبكات ثنائية الأبعاد لتصنع أمثلة عن المجسمات لكل مجموعة، وضع نسخة من شبكات ثنائية الأبعاد على طاولة التلاميذ بحيث يكون لكل تلميذ واحدة. هذه الحصة مصممة لتطوير الخيال المكاني من خلال بناء مجسمات (تحديدًا الصناديق) من شبكات ثنائية الأبعاد.

اعرض الصناديق للتلاميذ. قل: «لدي الكثير من الصناديق والعلب المختلفة لتطلعوا عليها. من سيخبرني بشيء عن هذا؟» اختر واحدة من الصناديق وأمسكها بحيث يتمكن التلاميذ من رؤيتها. امنح وقتًا للمناقشة ثم اسأل: «هل تعلمون ماذا تطلق على «الضلع» في مجسمات؟» (الجواب: أحرف). «كم عدد الأحرف التي يمكنكم رؤيتها؟ كم عدد الزوايا؟ هل لديك تسمية أخرى للزوايا؟» (الجواب: رءوس) «هل لديك اسم آخر للأجزاء المسطحة؟ إذا لم يعرف أحد، قل: «تسمى أوجهاً». (الوجه هو سطح مستو من مجسم). «كم عدد الأوجه لهذا الشكل؟ هل يعلم أحدكم اسم هذا الشكل؟ عندما تسمى الصناديق، ضعها على الطاولة مع بطاقة تسمية بجانبها.

اختر صندوقًا آخر وكرر. امنح التلاميذ فرصة للمس ورفع الصناديق. هل استطعت تكوين فكرة عنها؟ اسأل: «هل جميعها متشابهة؟ هل جميعها مختلفة؟ ما المتشابه وما المختلف؟» الآن اربط الصناديق المجسمة مع نظيرتها من الأشكال الثنائية الأبعاد (مستخدمًا الأشكال الثنائية الأبعاد).

قل: «يوجد على طاولتكم بعض الشبكات لقصّها وتشكيلها إلى مجسمات. ستحتاجون إلى قص الخطوط الصلبة وثنيها على طول الخطوط المنقطة بدقة». امنح الصف وقتًا ليشكلوا شبكات المجسمات (يمكن للتلاميذ أن يطلعوا على الأمثلة المعدة مسبقًا للمساعدة).

قم بتحدي التلاميذ الأكثر قدرة لتصميم شبكتهم الخاصة على شكل مربع، أو أسطوانة، أو مخروط، أو كرة.

## فرصة للعرض

قم بإنشاء عرض للمجسمات المألوفة مع تسمياتها؛ ورسومات ثنائية الأبعاد لها تتضمن النماذج المنجزة سابقاً في الصف.

قم بمشاركة ما قاموا بفعله واكتشافه. اسأل: «ما الشكل الأصعب صنعاً؟ لماذا؟ ماذا فعلتم لجعله أسهل؟» اسأل التلاميذ الذين قاموا بصنع أسطوانة، أو مخروط، أو أي من شبكات المكعب: «ماذا اكتشفتُم؟ كم عدد الشبكات المختلفة للمكعب برأيك؟» ثم اسأل: «هل تمكن أحدكم من صنع كرة؟ هل كان ذلك ممكناً برأيكم؟ ماذا سنستخدم لصنع كرة؟ الكرة هي مجسم. كل نقطة على سطح هي متساوية المسافة من المركز».

قم بعرض المجسمات التي تم صنعها من قبل الصف بالإضافة إلى تلك التي جُلبت إلى الصف. قم بوضعها بمجموعات، وضع تسميات لها وفق خصائصها.

اعرض المجسمات وقم بتسمية الرسومات المجسمة مع الصف. تأكد أن التلاميذ قادرون على تمييز الرسومات ثنائية الأبعاد المجسمة.

## ملخص

- سيصبح التلاميذ قادرين على تصنيف، وتسمية، ووصف وإنشاء مجسمات، وقادرين على تحديد خصائصها.
- سيصبحون قادرين على تمييز رسومات ثنائية الأبعاد للمجسمات.
- سيصبحون قادرين على إيجاد أمثلة عن مجسمات في محيطهم عبر استغلال فرص يومية داخل وخارج الصف ومن خلال دروس مختلفة.

## ملاحظات حول كتاب التلميذ

ابحث عن الأوجه (ص ١٩): تستثمر هذه الصفحة معرفة التلاميذ وفهمهم لشكل مجسم (المكعب) وتتوسع لحل المشكلات ضمن هذا الشكل. سيحتاج كل تلميذ إلى ثلاثة مكعبات ومجموعة من المجسمات.

## تحقق!

زود كل فريق بمجموعة من المجسمات أو مكعبات بناء وستة أطواق تصنيف عليها تسميات من ١ إلى ٦ مستخدماً البطاقات من بطاقات الأرقام ١-٩، وحجر نرد. يتناوب التلاميذ على رمي حجر النرد وتصنيف الأشكال في طوقها الصحيح بحسب عدد الأوجه. مثال على ذلك، إذا أظهر حجر النرد العدد ٦، فذلك يعني أنه على التلميذ إيجاد الجسم المؤلف من ستة أوجه ووضعه في الطوق رقم ٦. تستمر اللعبة إلى أن تُصنّف كل الأشكال.



## المزيد من الأنشطة

### جمع وابن (مجموعات ثنائية)

ستكون بحاجة إلى مكعبين، ومخاريط، ومتوازي المستطيلات، وأسطوانات، وأهرام وشاشة (مثلاً كتاب).

اقسم التلاميذ إلى مجموعات ثنائية. التلميذ (أ) يبني نموذجًا بسيطًا خلف شاشة (كتاب). ثم يصمم التلميذ (ب) نسخة عن ذلك النموذج عبر اتباعه لتعليمات زميله. مثال على ذلك، «ضع مكعبًا على الطاولة. ضع أسطوانةً على المكعب. ضع مخروطًا على الأسطوانة». عند اكتمال النموذج، قم بإزالة الشاشة الفاصلة ليصبح بإمكان التلاميذ أن يقارنوا النماذج، ثم يتبادلوا الأدوار لتكرار النشاط.

### شاهد وقل (الصف ككل)

ستكون بحاجة إلى مجسمات داخل علبة أو حقيبة.

اختر المخروط واعرض مسطحه، وجّه الوجه الدائري إلى الصف واطلب منهم أن يحددوا شكله. «هل يمكنكم التأكد من هذا الشكل؟ كيف عرفت؟ هل يمكن أن يكون شيئًا آخر؟» قد يحتاج التلاميذ للمزيد من المعلومات. أظهر جزءًا من الجانب المنحني. «كيف تتأكد أن هذا مخروط وليس أسطوانة؟» أظهر المجسم بأكمله لتؤكد أنه مخروط. كرر التجربة للمجسمات الأخرى.

### أختار وأخمن (مجموعات ثنائية)

ستكون بحاجة إلى مجسمات داخل علبة أو حقيبة.

اطلب من تلميذ أن يختار مجسمًا من الحقيقية دون عرضه أو ذكر اسمه. تطرح باقي المجموعة أسئلة «نعم» أم «لا» عن المجسم وخصائصه. (هل هو دائري؟ هل له أركان؟) التلميذ الذي يحدد المجسم الصحيح يأخذ الدور ويعاد النشاط من جديد. يستمر اللعب إلى أن يتم اختيار كل المجسمات.

### انطلق لمطاردة المجسمات (مجموعات ثنائية)

واحدة من طرائق تعليم التلاميذ الأشكال هي ملاحظتها حول الصف، أو المدرسة، أو الحي أو البلدة. قد نجد الكثير من الأشكال، فالأشكال موجودة في كل مكان! قبل أن تطلب منهم مطاردة الأشكال، قم بإخبارهم عن الأشكال التي سيبحثون عنها. قد تكون بحاجة إلى آلة تصوير وورقة وقلم.

### صمم واصنع شبكات للمجسمات (عمل فردي أو مجموعات)

كم عدد الشبكات المختلفة التي يمكن صنعها لأشكال مختلفة؟



المصادر والأدوات: أوراق للثني - نسخة كبيرة للشرح، ونسخة أخرى لكل تلميذ. ثلاثة ألوان مختلفة من التلوين وست فرش تلوين (اثنان من كل لون). جمّع صوراً لأجسام من الطبيعة. مرآة، ومقص، ومربعات كبيرة من الأوراق الملونة، ومسطرة وأقلام؛ لكل تلميذ. نسخة رئيسية من الأشكال الثنائية الأبعاد (ص ٥٧). (اختياري: نسخة من اصنع خوذة روبوت (القرص المدمج)؛ مقص، صمغ أو شريط لاصق؛ أقلام شمع / أقلام خشب / أقلام مائية للتلوين؛ عصا خفيفة (مثلاً عصا المشلجات)؛ ورقة ٢ سم ٢، مواد العد أو رقاقة من فلين).

### المفردات

تماثل انعكاسي: عندما يكون أحد قسمي النمط/ الشيء/ الشكل هو انعكاس للآخر.

خط الانعكاس: هو خط مستقيم يقسم نمطاً/ شيئاً/ شكلاً إلى قسمين حيث يكون أحدهما هو انعكاس الآخر.

خط مرآة

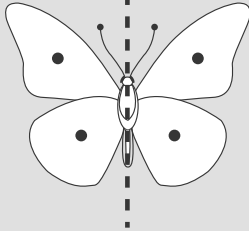

اعرض للتلاميذ ورقة كبيرة، وبينما تقوم بطيها إلى نصفين قل: «لدي ورقة فارغة. سأقوم بطيها بحيث يغطي إحدى قسميها قسمها الآخر بالضبط وسأضغط بقوة على خط طيها. «افتح الورقة وقل: «هل بإمكانكم رؤية خط الطي في منتصف الورقة؟» تأكد من أن كل التلاميذ تمكنوا من رؤيته. قل: «الآن سأقوم بوضع بعض التلوين على هذا الجانب من الورقة، قم بطيها مرة أخرى وامسح سطحها بدقة». افتح الورقة مجدداً. انظر ما الذي حصل للتلوين. ماذا لاحظت؟» امنح التلاميذ وقتاً ليتشاركوا أفكارهم. اسأل: «ما الذي تلاحظه في الصورة وخط الطي؟»

خذ ورقة أخرى واطلب من تلميذ أن يقوم بطيها أمام الصف. تحدث عن المفردات الجديدة بينما يقوم التلميذ بالطي». قم بطي أحد قسمي الورقة بحيث يغطي قسمها الآخر بالضبط. اضغط بقوة على خط الطي. الآن افتح الورقة. ماذا ترى؟» اختر تلميذاً آخر ليضع بعض التلوين على جنب هذه الورقة». قم بطي الورقة إلى نصفين واضغط بلطف. افتح الورقة». اسأل: «من يستطيع إخباري ما التماثل الانعكاسي؟»

اطلب من التلاميذ أن يدققوا الصورة ويتحدثوا مع زملائهم. امنح وقتاً للمناقشة وسجل ردود أفعالهم.

خذ النقاط الإيجابية من ردود أفعال عدد من التلاميذ لتقديم تعريف للتماثل. يوجد للشكل تماثل انعكاسي إذا وجد خط انعكاس يعكس فيه الشكل على نفسه. نقول لشيء لديه انعكاس تماثلي «متماثل». ثم اشرح أن، «خط الانعكاس هو خط مستقيم يقسم نمطاً/ شيئاً/ شكلاً إلى قسمين حيث يكون أحدهما هو انعكاس الآخر». فسّر أن خط الانعكاس في الأنماط التي تم صنعها هو خط الطي في الورقة. إذا احتاج الأمر، اشرح معنى الانعكاس.

### انتبه!

• للتلاميذ الذين يواجهون صعوبة لتحديد خط التماثل: قم بتزويدهم بتمارين طَيِّ وتحديد الخط التماثلي (خط الطَيِّ) بقلم رصاص. استخدم مرآة على خط الطَيِّ ليتمكنوا من رؤية النمط الملون كاملاً.

• للتلاميذ الذين يجدون الخط التماثلي سهولة: استخدم خطوطاً بوجهات مختلفة (افقي، عمودي، مائل) ومربّعات لتصنع نمطاً على طول خط أو خطين متماثلين.

### فرصة للعرض

اعرض الصور الملونة من صنع التلاميذ.

توجّه للتلاميذ: «على طاولاتكم يوجد بعض التلوين وورقة. قم بتلوين أنماطك التماثلية. انظر إلى كمية الأشكال المختلفة الممكن صنعها. يمكنك تغيير اللون أو مكانه. تذكر أن تطوي الورقة بعناية وفركها بلطف قبل فتحها». امنح وقتاً لإنهاء نمطين أو ثلاثة لكل تلميذ.

اسأل: «ما رأيك بالأنماط التماثلية؟ هل فاجأتك نتائجها؟ هل كنت تتصوّر أن تبدو هكذا؟».

توجّه للتلاميذ من جديد: «دعونا نلجأ إلى بعض الأشياء المتماثلة ونرى إذا كان بإمكاننا رؤية خط تماثل. اعرض للتلاميذ مجموعة صور أجسام طبيعية، اطلب من التلاميذ أن يحددوا أو يشاروا إلى خط التماثل. ثم اعرض الصور (أو الأجسام) التي لا تملك خط تماثل. اسأل: «كيف عرفنا أنها غير متماثلة؟» قسّم الصور أو الأجسام إلى مجموعتين اثنتين، مجموعة تملك خط تماثل وأخرى لا تملك. ضع ملصقات عليهما: «متماثل» و«غير متماثل».

بالرجوع إلى الأشكال الثنائية الأبعاد. اطلب من التلاميذ أن يجدوا خطّ التماثل في كل من هذه الأشكال.

ابحث عن المتماثل داخل الصف (مثلاً مقابض الأبواب) أو في الخارج (مثلاً، أوراق الأشجار).

## ملخص

أصبح التلاميذ قادرين على تحديد الانعكاس التماثلي في الأنماط والأشكال الثنائية الأبعاد ورسم خط تماثلي في أنماطهم وصورهم.

### ملاحظات حول كتاب التلميذ

الوردات الورقية (ص ٢٠): هي نشاط عملي لصنع وردة تماثلية.

التمائل (ص ٢١): نشاط عملي يعطي التلاميذ فرصة لتزيين أنماطهم التماثلية مستخدمين الأشكال الثنائية الأبعاد. سيحتاج التلاميذ إلى ورقة، وأقلام، وصحون صغيرة مدوّرة، مقصات ومختارات من الأشكال الثنائية الأبعاد.

### تحقق!

أعط كل تلميذ مربّعاً كبيراً من الأوراق الملونة، مقص ومرآة. كل تلميذ يقسم مربّعه إلى نصفين (بأي اتجاه) ويبدأ بخط الطَيِّ؛ يقص الطبقتين من الورقة بشكل عشوائي. ثم يفتح الورقة ويرسم خط التماثل.

## المزيد من الأنشطة

ماذا سيكون؟ ( عمل فردي )

ستكون بحاجة إلى ورقة مربعة ومقص.

اطوِ المربع إلى نصفين وقص الطبقتين بشكل عشوائي. افتح المربع وضع مرآة على طول الخط التماثلي لكي تكتمل صورة الشكل التماثلي.

تطابق الأشكال ( عمل فردي أو مجموعات ثنائية )

ستكون بحاجة إلى ورقة ٢ سم ٢ ومواد للعد أو رقاقة من فلين .

يصنع التلاميذ أنماطاً تماثلية من تصميمهم الخاص.

ازرع حديقة (الصف)

اصنع شبكة لتمثّل حديقة. ارسم زوجين من صور النباتات / الأزهار لتوضع في الحديقة. ارسم خط تماثل أسفل أو عبر الشبكة. للتلاميذ الأكثر قدرة: استخدم خطين تماثلين بحيث سيكون العمل في ٤ أقسام. اختر تلميذاً ليضع شيئاً في أحد أقسام الحديقة. اختر تلميذاً آخر ليضع صورة مطابقة في مكانها التماثلي في الحديقة. للتلاميذ الأقل قدرة: قم بهذا النشاط كعمل جماعي، بحيث تناقش كل مجموعة مكان وضع الأشياء قبل أن يضعوها فيها. استمر بتعبئة الحديقة إلى أن تنتهي كل الصور. اسأل التلاميذ عن أفكار أخرى للأماكن التماثلية. ستكون بحاجة إلى هرم، ومكعب، ومتوازي المستطيلات، وكرة، ومخروط، وأسطوانة في علبة أو حقيبة.

كتاب النشاط:

التمائل المنعكس

## الأشكال الثنائية الأبعاد

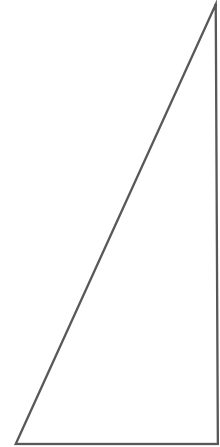
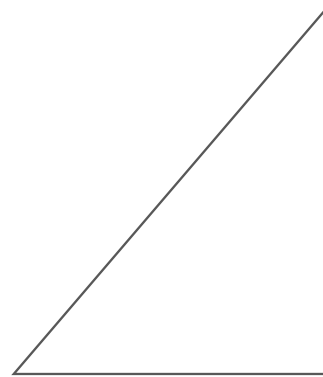
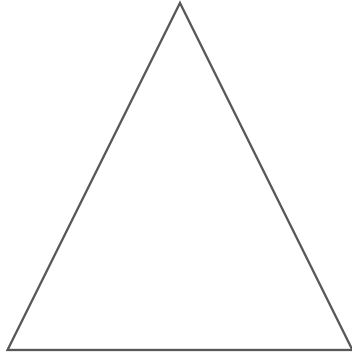
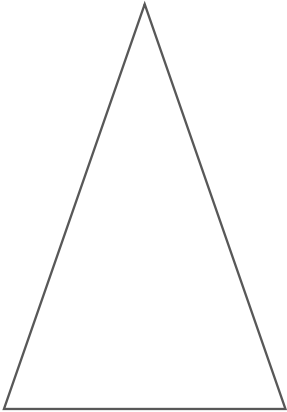
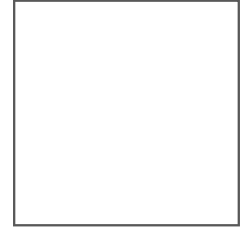
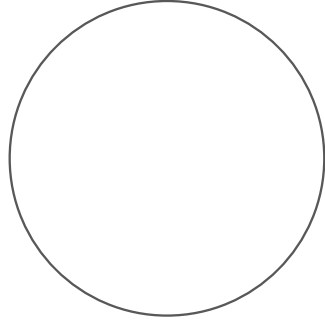
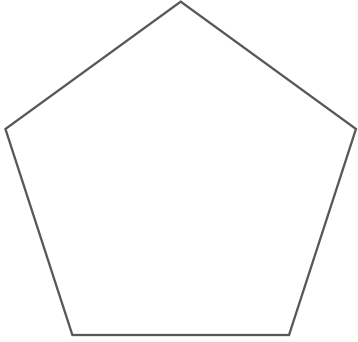

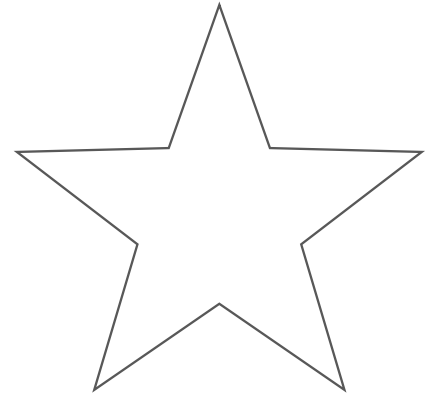
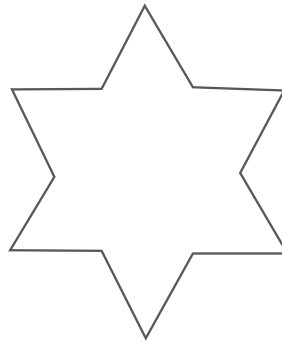
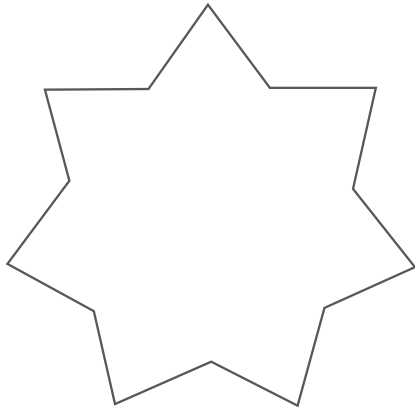
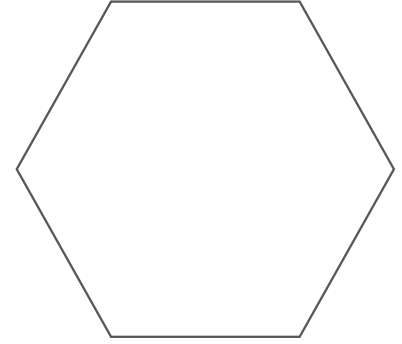
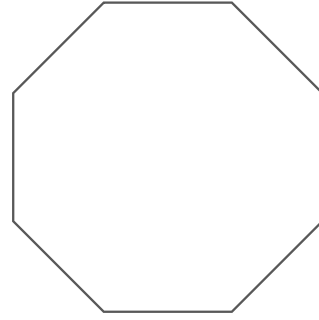
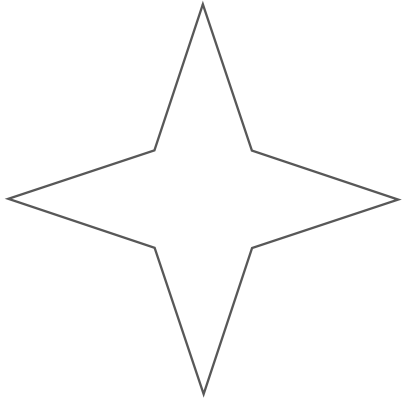

المادة الأصلية

شبكة حجر التردد ٣، ٤، ٥، ٦، ٨

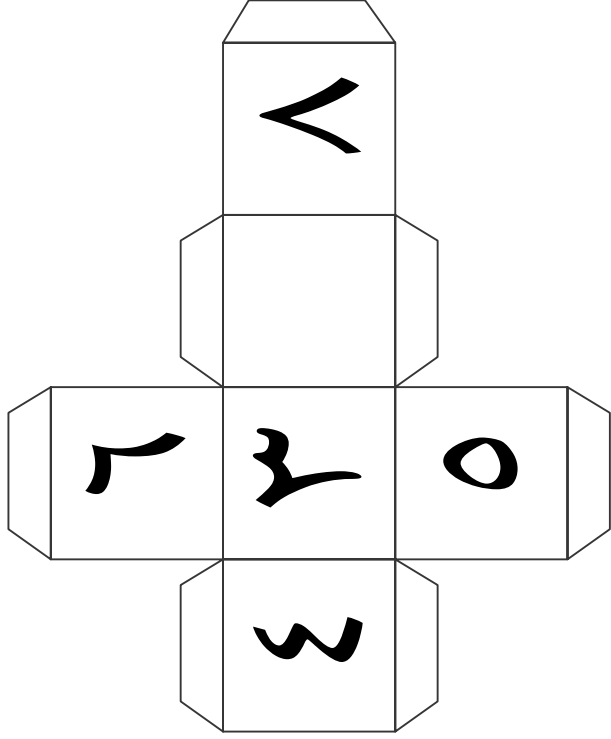
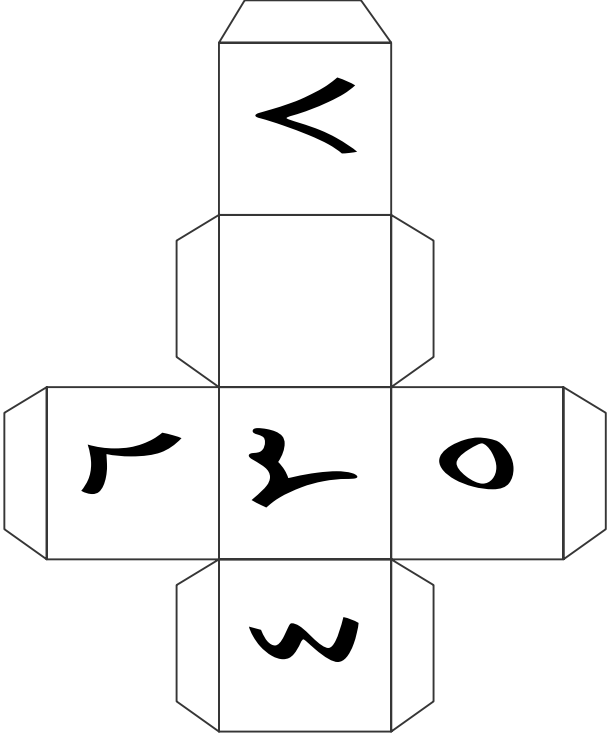



## شبكة ثنائية الأبعاد

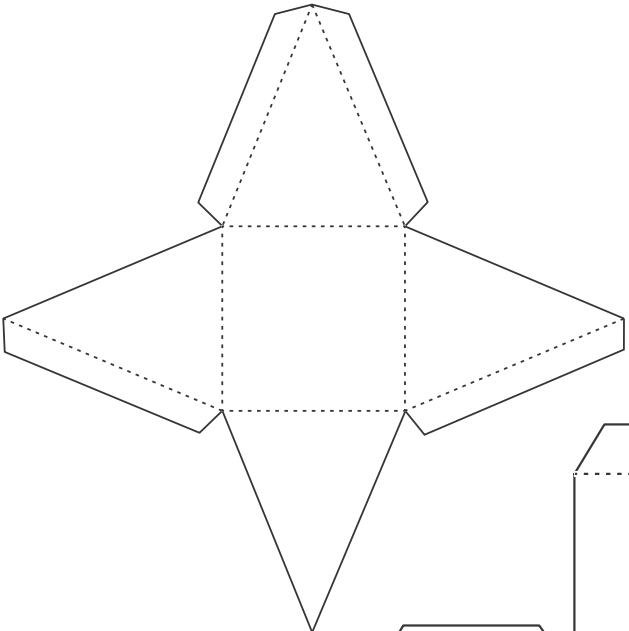
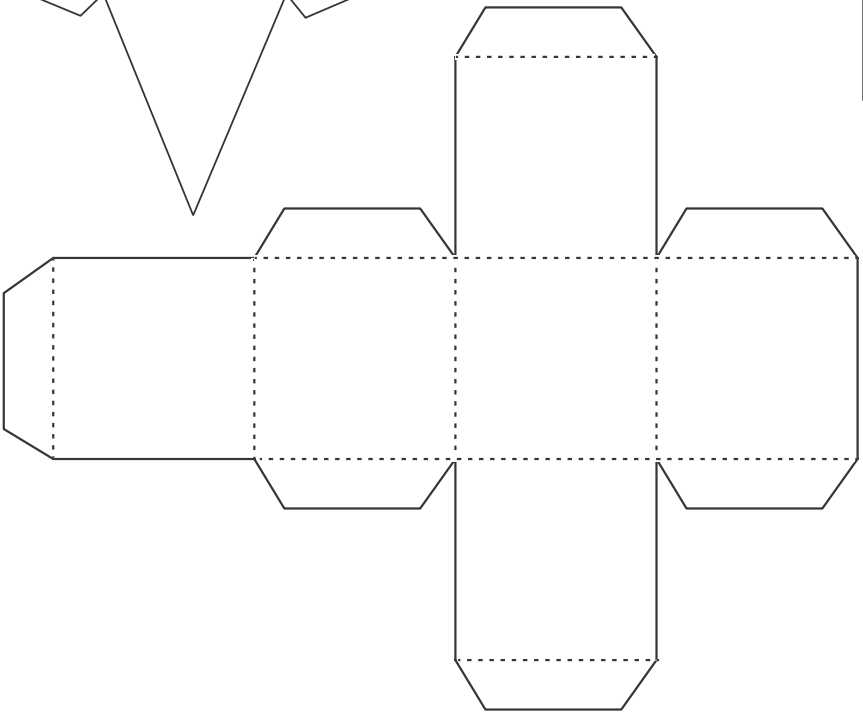
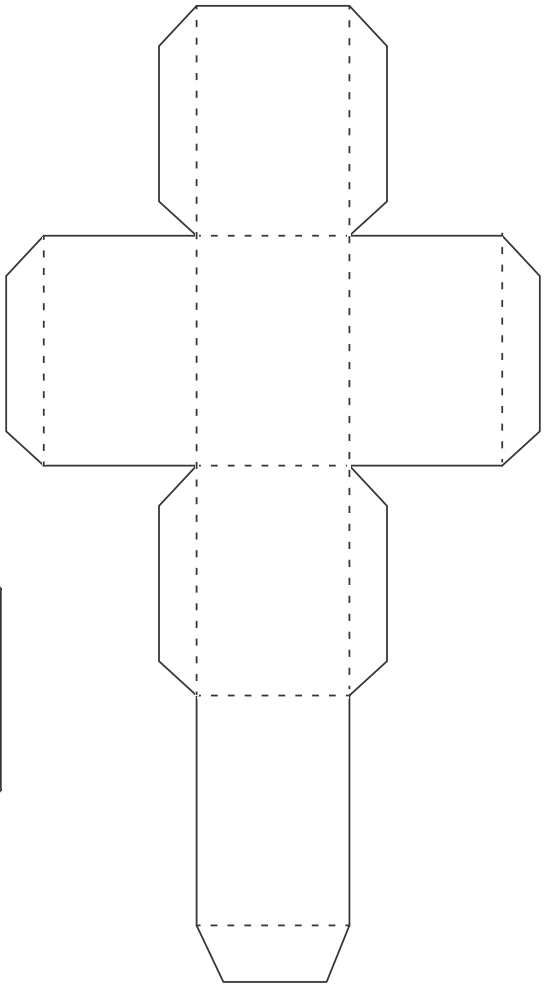

التعليمات في صفحة ٥٠

المادة الأصلية



مرجع سريع:

النشاط الأساسي ٩-١: صناعة علبة (كتاب التلميذ ص ٢٢)

يستكشف التلاميذ استخدام الوحدات القياسية وغير القياسية، ثم يقومون بالتدرب على صناعة علبة لتناسب دمية محشوة باستخدام الوحدات المترية.

النشاط الأساسي ٩-٢: قياس المسافة (كتاب التلميذ ص ٢٣)

يستكشف التلاميذ استخدام الوحدات القياسية وغير القياسية لقياس المسافة. ثم يقومون بالتدرب على قياس المسافة التي قطعها السيارات على منحدر.

النشاط الأساسي ٩-٣ صناعة أجسام متحركة (كتاب التلميذ ص ٢٤)

يستكشف التلاميذ المسافات والتوازن. ومن ثم يطبقون عليها من خلال صناعة متحركات.



الأهداف: الرجاء الانتباه إلى أن الأهداف قد تغطي جزئياً في فصل معين؛ إلا أنها تغطي بالكامل عند الانتهاء من الكتاب ككل.	التعلم القبلي
<p><b>أ : الأعداد (الأعداد ونظام الأعداد)</b></p> <p>2Nn1 - يعد ويقرأ ويكتب الأعداد حتى ١٠٠ على الأقل تنازلياً وتصاعدياً.</p> <p>2Nn9 - يذكر عدد بين أي عددين متجاورين من أضعاف العشرة، مثال: عدد بين ٤٠ و ٥٠.</p> <p>2M11 - يقدر ويقيس ويقارن الأطوال والكتل والسعات مختاراً ومستخدماً وحدات قياسية ووحدات غير قياسية موحدة مناسبة ويستخدم أدوات القياس المناسبة.</p> <p><b>أ : حل المشكلات (استخدام التقنيات والمهارات في حل المشكلات الحسابية)</b></p> <p>2Pt2 - يشرح طرائق الحل واستنتاجها شفهيّاً.</p> <p>2Pt3 - يستكشف المسائل العددية والألغاز.</p>	<ul style="list-style-type: none"> <li>• معرفة سابقة بالمفردات المرتبطة بالدرس.</li> <li>• معرفة وفهم مقارنة الأطوال.</li> </ul>



المفردات  
حوالي • مقياس • سنتيمتر • أبعد • الأبعد • أجسام متحركة • شريط قياس

**المصادر والأدوات:** دمية محشوة واحدة لكل تلميذين. خمس أو ست علب فارغة لوضع الدمية داخلها. كل ثنائي من التلاميذ: أوراق كبيرة، مقصات، شريط لاصق، مكعبات، أقلام رصاص، مساطر (١٠ أو ٣٠ سم مع علامات ملم واضحة عليها) وشريط قياس. (اختياري: مجموعة من الصناديق؛ مكعبات؛ أوراق/ كرتون؛ شريط لاصق)

### المفردات

**حوالي:** تخمين تقريبي، مثلاً: يوجد حوالي ٥٠ بلية في المستوعب.  
**شريط القياس:** أداة تستخدم لقياس المسافات الطويلة.  
**ستيمتر (سم):** وحدة مترية للقياس.

ستعمل كل مجموعة وفق مستواها، ومن الممكن أن يكون هناك فروقات في فهم كلمة «علبة» بالإضافة إلى الاختلافات بقابلية صنع واحدة. كل «العلب» يجب أن تُقبل. من خلال المناقشات في الصف بعد هذا النشاط، تأكد من عدم وجود مفاهيم خاطئة بين التلاميذ.

اعرض على التلاميذ الدمي المحشوة والعلب الفارغة التي ستوضع فيها.

قل، «كل الدمي وقعت من عليها وعلينا إعادة ترتيبها». احمل دمية واختر أحد التلاميذ ليأتي إلى مقدمة الصف. «أي علبة قد تناسب وضع الدمية داخلها؟» جرّب لترى». انتظر بعض الوقت ليتمكن التلميذ من ملائمة الدمية داخل العلبة. «ماذا يظن باقي الصف؟ هل مقياس العلبة مناسب؟ هل طولها مناسب؟ هل هي بالعرض الكافي؟» أعط وقتاً قصيراً للمناقشة. من ثمّ قل: «بإمكانك ترك الدمية في العلبة الآن، لكن من الممكن تغيير علبتها إذا احتجنا ذلك في وقت لاحق».

أعد الكرة مع الدمي الأخرى. «الآن وقد وُضعت كل الدمي في علبتها. هل تحتاج إلى تغيير إحدى العلب؟ لماذا؟ أي دمية تريد تغييرها؟ أعط وقتاً للتغيير. واسأل دومًا عن أسباب التغيير. شجّع استخدام مفردات مثل «أطول من»، «أقصر من»، «أقل عرضًا من»، «أكثر عرضًا من»، «تقريبًا نفس»، «ينقصه قليلًا»، «يزيد عنه بقليل» إلى آخره. أعط كل تلميذ دمية محشوة، ورقة كبيرة، مقصًا، شريطًا لاصقًا. اشرح المهمة التي سيقومون بها. «اعمل مع زميلك حتى تصنع علبة تناسب دميك». سيبدأ التلاميذ فهم أنهم سيحتاجون إلى قياس (طول وعرض) الدمي واستعمال المعلومات لصناعة علبتهم الخاصة.

اشرح، «لديك واحدة لك ولزميلك. ليس عليك أن تستعملها كلها. عليك التفكير بكيفية قياس اللعبة والورقة. بإمكانك استخدام المكعبات، والأقلام، والمساطر، والشرائط أو أي شيء قد تجدونه مناسبًا. تشاور مع زميلك بينما تعملان وتساعد معه في القياس واتخاذ القرارات». بينما يعمل كل تلميذين مع بعضهما، مرّ بينهم واسألهم «كيف يمكن معالجة الأمر؟ ما الأدوات التي ستحتاجها برأيك؟» عند تقدّم العمل غير نمط الأسئلة إلى «هل بإمكانك تفسير ما حصل إلى الآن؟ هل من الممكن إيجاد طريقة أسرع؟»

### انتبه!

للتلاميذ الذين أدركوا أنه بإمكانهم استعمال معارفهم السابقة حول شبكات الأشكال لتصميم علبة: اطلب منهم صناعة علبة أكثر تعقيداً للدمية، مثل هرم أو مخروط.

### فرصة للعرض

استخدم العلب والدمى معاً واضعاً لافتات عليها.  
هل هي بالعرض المناسب؟  
هل هي بالطول المناسب؟  
هل هي بالارتفاع المناسب؟

على كل ثنائي أن يتأكد من حجم العلبة مقارنة بالدمية. اسأل: «ماذا عن حجم علبتك؟ هل طولها/ عرضها/ ارتفاعها يتناسب مع الدمية؟»

أعط وقتاً لكل ثنائي ليتباحث مع الثنائي الآخر بالنتائج التي حصلوا عليها.

اسأل: «هل بإمكانك إخباري بما فعلت؟ ماذا استخدمت حتى وصلت لهذا القياس؟ هل استخدم أحدكم العصا المترية؟ لماذا؟ (الإجابة: هي كبيرة بالنسبة لحجم الصناديق). إذا كنت ستعيد الكرة مرة أخرى هل ستقوم بنفس الخطوات أم ستصنعها بطريقة مختلفة؟ لماذا؟»

استخدم النماذج التي تم صنعها وتكلم عن أوجه التشابه والاختلاف.  
وفيما يلي بعض الأمثلة على كيفية تنوع صنع العلب.



وضّح لهم أنهم استخدموا وحدات غير قياسية باستعمال: مكعبات، أقلام رصاص، شبر اليد، وما إلى ذلك. ولكنّها ليست دقيقة.

أشرح لهم أنه من المهم أن نقوم بقياس الأشياء بطريقة دقيقة. قل لهم، أنه من أجل مقارنة طول الأشياء في جميع أنحاء العالم، نحتاج إلى طريقة موحدة للقياس. اسألهم، «لماذا نحتاج إلى وحدة قياسية؟» اشرح لهم إذا صنع منتج في بلد وتمّ بيعه في بلد آخر لا بد من التأكد من كون القياسات متطابقة في البلدين، وإلا فإنه من الممكن ألا يتسع في سفينة النقل، أو في المخزن الموجود في البلد الذي سيشحن إليها. لذلك فإننا نستخدم وحدات قياسية لقياس الطول وهي تستخدم في جميع أنحاء العالم، بطريقة يفهمها الجميع.

اسأل: «هل بإمكانكم إيجاد أمثلة حيث المقاسات دقيقة تعتبر مهمة؟» خذ الإجابات من الصف وتناقش معهم. الاقتراحات الممكنة قد تتضمن: التأكد من أن الثياب مناسبة؛ التأكد من اتساع مواقف السيارات؛ التأكد من أن المقاعد ستستع إلى شخص أو شخصين. قل لهم، «الوحدات القياسية للقياس التي سنستخدمها تسمى «الوحدات المترية» والتي تتضمن السنتيمتر». أعط كل مجموعة ثنائية من التلاميذ مسطرة طولها ١٥ أو ٣٠ سم مع وجود ميليمترات واضحة. اقض بعض الوقت لشرح الميليمترات، ماذا تعني وما المسافة بينها؟ اسألهم أن يعيدوا قياس الدمى والعلب مرة أخرى باستخدام المسطرة. أعد سؤالهم، «ماذا عن حجم علبتكم؟ هل بالطول/ بالعرض/ بالارتفاع المناسب للعبة؟» إذا غيّر أحد التلاميذ رأيه بشأن اللعبة، ناقش الأسباب معه وأكد على أهمية القياس الدقيق.

## ملخص

قام التلاميذ بتخمين، وقياس ومقارنة الأطوال باستخدام الوحدات القياسية وغير القياسية لقياس الطول واستخدام الأدوات المناسبة. أصبح التلاميذ قادرين على مقارنة الأطوال باستخدام وحدات قياسية (القطع، المكعبات) والسنتيمترات وأصبحوا قادرين على شرح طرائق عملهم شفويًا.

**ملاحظات حول كتاب التلميذ:**

أي لعبة أفضل؟ (ص ٢٢): تعطي هذه اللعبة الفرصة لتطوير فكرة الطول والعرض عبر تجربة طرق ترتيب المكعبات؛ إيجاد الطريقة الأفضل لوضع المكعبات باستعمال الترتيب الحر والترتيب بحسب المقاسات. سيحتاج التلاميذ إلى المكعبات والعلب (مثال: لعبة المثلدجات، لعبة أحذية إلى آخره). يجب أن تكون العلب التي يصنعها التلميذ أو المجموعة الثنائية بالحجم نفسه.

### تحقق!

اسأل:

«هل هذا هو الطول المناسب للدمية؟»

«هل هو قصير جدًا أو طويل جدًا؟»

«هل هو ضيق وهل عرضه مناسب؟»

«هل هو مناسب تمامًا؟»

## المزيد من الأنشطة

**أي العلب؟** (مجموعات أو الصف بأكمله)

مستخدماً العلب والتجهيزات الصفية، اطلب من التلاميذ أن يضعوا شيئاً واحداً أو عدة أشياء في العلب أو الوعاء المناسب.

**جد العلب التي تسع ٢٠ مكعباً** (مجموعات أو الصف بأكمله)

ستحتاج إلى ٢٠ مكعباً، وعلباً مناسبة

اسمح للتلاميذ أن يرتبوا ٢٠ مكعباً بالطريقة التي يرونها مناسبة. جرّب عدّة طرق، مثلاً  $2 \times 10$ ،  $4 \times 5$ . جد أو اصنع علباً مختلفة لتحمل كل من المصفوفات المختلفة. اسأل: «هل هذا هو الطول المناسب؟ هل هو طويل جدًا أو قصير جدًا؟ هل هو واسع أو ضيق؟ هل هو بالمقاس المناسب؟»

صناعة علبة تحمل ١٧ مكعبًا (مجموعات أو الصف بأكمله)

ستحتاج إلى ١٧ مكعبًا، وعلبًا مناسبة/ مواد لصناعة العلب

سيهتم التلاميذ بتحديد طريقة إعداد العلبة لـ ١٧ مكعبًا باستخدام أقل كمية ورق. لن يكون هناك إلا أعداد مصفوفة (١×١٧)، لكن التلاميذ قد يقررون صنع أسطوانة أو هرم. اسمح بالتقاشات قبل وبعد البناء، واسألهم أسئلة مثل: «هل كان هذا سهلًا أم صعبًا؟ ما الأمر الذي جعله صعبًا؟ كيف تصرّفت حيال المشاكل التي واجهتك؟ إذا طلبت منك أن تقوم بعمله مرّة أخرى، هل ستغيّر شيئًا؟ لماذا؟

كتاب النشاط:

كم الوقت؟

المصادر والأدوات: ألعاب مركبات (من الممكن أن يأتي التلميذ بلعبته الخاصة)؛ لا بد من أن يكون هناك مجموعة منوعة من الأحجام والأوزان لتوضيح المسافات المختلفة التي سيتم اجتيازها. مواد لصنع منحدر مثل الخشب أو الكرتون المقوى؛ أحجار، أو أكوام من الكتب لدعم المنحدر. وحدات قياسية (مسطرة/ عصا مترية ومسطرة طولها ١٥ أو ٣٠ سم مع وضوح مم). وحدات غير قياسية (شريط قياس خيط والصوف وشرائط من الورق). ضابطات وقت (ساعة توقيت أو ساعة رملية إلخ).. (اختياري: مواد بناء؛ مجموعة متنوعة لتغطية المنحدر - خشب، بلاستيك، سجاد؛ مجموعة من الألعاب الأخرى - كرات، علبة معدنية، خرز، بلي؛ أوراق).

### المفردات

أبعد: المسافة الأكبر

مثال: «سيارتي قطعت مسافة أبعد من سيارتك»

الأبعد: الأكثر بعداً

مثال: «سيارتي قطعت ال مسافة الأبعد بين كل السيارات»

الكتلة: هو ثقل أو خفة كتلة ما.

تقدير: تخمين معقول لشيء ما.

### انتبه!

- للتلاميذ الذين لم يتمكنوا من أن يقارنوا المسافات، أو يقيسوا بدقة أو يستعملوا المفردات الرياضية: استعمل مصادر أخرى لقياس ومقارنة المقاسات مثل: الخيط، الصوف، مشبك ورق، وشبر اليد. ثم استعمل السنتيمتر حتى يقارنوهم ليجدوا الصلة بينهم.
- للتلاميذ الذين استخدموا القياسات المطلوبة منهم بفاعلية وكفاءة: قدّم نوعاً آخر من القياسات مثل قياس الوقت. أي السيارات أسرع/ أبطأ في الوصول إلى نقطة محددة؟ زدوهم بساعات التوقيت أو ساعات رملية كقياس دقيق، أو العد الإيقاعي كقياس يستخدم وحدات غير قياسية. ابحث عن طرق قياسية لتسجيل النتائج.

يحتاج التلاميذ أن يروا، ويلمسوا، ويلتقطوا السيارات الألعاب حتى يكونوا فكرة واضحة عن الكتل المختلفة. قل، «انظروا إلى مجموعة السيارات. دعوني أضع واحدة على الأرض. هل ستسير بمفردها؟» شجّعهم على مناقشة ضرورة وجود قوى (تدفع) حتى تتحرك السيارة.

اختر تلميذين ليأتيا إلى مقدمة الصف. قل، «ليختر كل واحد منكم سيارة وليضعها على الأرض. عندما أقول «انطلق» تقومون بدفع السيارات بهدوء». قم بالتجربة إذا استدعى الأمر. اسأل: «أي السيارات انطلقت إلى الأبعد؟ كيف يمكننا التأكد من ذلك؟ (الجواب: سيقترح التلاميذ أن يتأكدوا بالنظر، أما إذا كانت السيارات قريبة من بعضها فيجب أن نقيس المسافة التي قطعتها السيارة).

اسأل تلميذين، كل واحد على حدة، أن يقيس المسافة باستعمال أداة من اختيارهم. إذا لم يستخدم أي تلميذ الوحدات القياسية، اطلب من تلميذ آخر أن يقوم بقياس نفس المسافة ولكن باستخدام وحدات قياسية هذه المرة مستعملاً المسطرة. عندما تتوافقون أي سيارة قطعت مسافة أكبر، اسأل: «لماذا برأيك حصل هذا؟» (هل دفعها أحد التلاميذ بقوة أكبر؟ هل «تشعر» أن كتلة إحداها أثقل من الأخرى؟)

«هل تظن أن هذا الاختبار هو اختبار منتصف لتفحص المسافة؟ لم لا؟» المناقشات ستوصل إلى أن السيارات التي دُفعت بقوة أكبر هي السيارات التي قطعت مسافة أطول. لمقارنة المسافات التي قطعها السيارات لا بد من أنها تتعرض لقوة الدفع ذاته؛ وبذلك فإنه من الصعب قياس الفروقات بين السيارات بدقة لأن كل تلميذ دفع سيارته من نقطة بداية مختلفة.

«سنحتاج إلى إيجاد طريقة لجعل هذا الاختبار منصفاً. دعونا نرى كيف سيساعد هذا؟» بمساعدة التلميذ. اصنع منحدرًا بسيطاً حيث سنضع السيارة في الأعلى، ندفع السيارات بعجلاتها السوداء إلى بداية المنحدر ومن ثم نحررها. اختر تلميذين لتوضيح العملية أمام الصف. «ما هو رأيكم بهذا؟ هل هذه طريقة منصفة لإختبار المسافة التي قطعها السيارة؟» تأكد من أن التلاميذ فهموا أن هذه الطريقة أكثر إنصافاً، شريطة أن تتحدر السيارات من المنحدر نفسه، وأن السيارات تتحرر فقط ولا تدفع من النقطة نفسها في كل مرة.

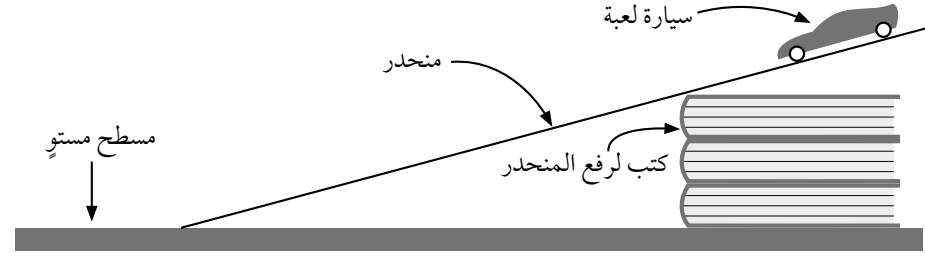

### فرصة للعرض

اعرض سيارات التلاميذ التي تم إنجازها في النشاط الإضافي «تجربة سيارات الصلصال» مع النتائج.

وضّح للتلاميذ أن كل فريق سيبنى منحدره الخاص لسياراتهم. «ستحتاج كل مجموعة إلى منحدر وكل تلميذ إلى سيارة. أولاً قدّر أي السيارات ستقطع المسافة الأطول وحدد الأسباب. من ثمّ اكتشف أي السيارات ستقطع المسافة الأبعد من خلال التجربة. ستحتاج إلى اختيار الطريقة التي ستعملها لقياس المسافة. ستحتاج إلى إيجاد طريقة لتسجيل النتائج التي ستحصل عليها لمشاركتها مع بقية الصف». تأكد من أن جميع المجموعات فهمت المهمة الموكلة إليهم وأنهم وجدوا طريقة لتسجيل النتائج. في الوقت المناسب من الحصّة، اسأل: «أتساءل ماذا سيحصل إذا ما كان المنحدر أكثر انحدارًا بزيادة. هل تظن أن السيارة ستقطع مسافة أبعد أم لا؟ جربها لترى. احتفظ بتسجيل البيانات بالإضافة إلى أعلى ارتفاع للمنحدر».

قبل نهاية الحصّة، اجمع التلاميذ مع نتائجهم. اختر بعض المجموعات ليقولوا لك ماذا فعلوا وإلى أي نتائج توصلوا. استعمل البيانات التي قام التلاميذ بتدوينها كجزء من العرض مع السيارات. «ماذا استخدمتم لقياس المسافة؟ هل استخدمتم الأشياء نفسها؟ هل كانت تقديراتكم صحيحة؟ لماذا؟ أخبرهم الآن، «في مجموعتكم، أمسكوا السيارة التي قطعت المسافة الأبعد بيد والسيارة التي قطعت المسافة الأقصر باليد الأخرى. ماذا تلاحظون؟» سيكتشف التلاميذ أن السيارات التي قطعت المسافة الأبعد هي السيارة التي «نشعر بأنها» أثقل (بالمقارنة مع الآخرين)؛ قد يستطيع بعض التلاميذ المتميزين من تفسير السبب (الجواب: الجاذبية هي القوة التي تؤثر على كتلة الجسم). اطلب من التلاميذ وضع سياراتهم بجانب اللافتات التي تصنّف سياراتهم إذا ما كانت «ثقيلة»، أو «خفيفة» في المكان المخصص للعرض. وبإمكاننا تصنيفهم بحسب المسافة التي قطعتها «الأبعد» أو «الأقرب».



ألحق التصنيف بمناقشة حول السيارات الأثقل / التي قطعت المسافة الأبعد. هل قطعت السيارات الأثقل مسافة أبعد في كل مرة؟  
بإمكانك إكمال النقاش بالطلب إلى التلاميذ أن يقوموا بقياس وزن كل سيارة.

## ملخص

سيتمكّن التلاميذ من تقدير، وقياس، ومقارنة الأطوال باستخدام الوحدات غير القياسية الموحدة، والوحدات القياسية، وأدوات القياس المناسبة.

سيتمكّنون أيضًا من مقارنة الأطوال مستخدمين وحدات قياسية: سنتيمتر، متر، وسيكونون قادرين على شرح خطوات عملهم شفهيًا.

### ملاحظات حول كتاب التلميذ:

كم الطول؟ كم الارتفاع؟ (ص ٢٣): تعطي الفرصة لتطوير الأفكار بتجربة كيف نتحرّك - داخل وخارج الصف على حد سواء - أولاً، باستخدام التقدير، ومن ثمّ باستخدام القياسات الدقيقة. يؤمن هذا النشاط التدرّب على قياس الطول تقريبياً واتخاذ القرار حول ما إذا كان التقدير معقولاً.

### تحقق!

اسأل:

«ما المسافة التي قطعتها السيارة؟»

«أي سيارة قطعت المسافة الأبعد؟»

«هل ستستخدم العصا المترية، أم مسطرة ٣٠ سم، أم

مسطرة ١٥ سم؟ لماذا؟»

## المزيد من الأنشطة

تجربة سيارات الصلصال (عمل فردي أو مجموعات ثنائية)

ستحتاج إلى صلصال.

سيصنع التلاميذ سياراتهم الخاصة ويلاحظون المسافة التي تقطعها إلى حين توقفها بعد نزولها عن المنحدر. ممكن وضع النماذج المصنوعة في منطقة العرض في الصف (اقرأ: فرصة للعرض).

ينزلق أم ينساب؟ (عمل فردي أو مجموعات ثنائية)

ستحتاج إلى سيارة لعبة ومنحدرات مصنوعة من مواد مختلفة.

ماذا سيحصل على منحدر مصنوع من أو مغطىً بخشب، أو بلاستيك، أو ماء، أو ثلج، أو رمل...؟ أي الأسطح ستساعد السيارة على قطع مسافة أكبر؟ ما الفارق بين السيارات التي تقطع أبعد مسافة والسيارة التي تقطع المسافة الأقصر؟

والرابح هو...؟ (عمل فردي أو مجموعات ثنائية)

ستحتاج إلى الألعاب التالية: كرات، وعلب معدنية، وخرز، وكرات زجاجية ومنحدرات.

نفس نشاط المنحدر مع تغيير زاوية الميل وطول المنحدر ودراسة تأثيرها على المسافة التي سيتم قطعها.

احزر وانطلق (عمل فردي أو مجموعات ثنائية)

يقف التلاميذ بجانب بعضهم (في صف التربية الرياضية أو في الملعب) واضعين ورقة أمامهم كإشارة لتقدير إلى أي مدى يستطيعون القفز. ١-٢-٣ انطلق! الكل يقفز في الوقت نفسه! قفزة من كانت الأقرب إلى تقديره؟ قفزة من كانت أبعد من المتوقع؟ ما هي مسافة كل قفزة؟

المصادر والأدوات: لصناعة الأجسام المتحركة أنت بحاجة إلى: مساطر، أقلام أو أي شيء سويّ وصلب (لكل ثنائي من التلاميذ)، أصناف خفيفة لتعليقها على الأجسام المتحركة (اثنان لكل ثنائي)، مقصّات (لكل ثنائي)؛ خيط أو سلسلة، شريط لاصق (لكل ثنائي) وموازن.

### المفردات

الأجسام المتحركة: الأجسام المتحركة هي منحوتات معلقة، وحرّة في التحرك.  
التوازن: توزيع متساوٍ للكتل.

ابدأ الحصة بنقاش حول الأجسام المتحركة وحول ما يعرف التلاميذ عن الأجسام المتحركة. أرهم جسمًا متحرّكًا واسألهم: «هل يعرف أحدكم ماذا يُسمى هذا الشيء؟ هل يملك أحد مثل هذا في البيت؟» اجمع أفكار التلاميذ. واسألهم: «ما الشيء المميز بهذا الجسم المتحرك؟ انظر إلى أحد الطرفين ثم انظر إلى الطرف الآخر، ومن ثم انظر إلى العصا التي تحملهم».

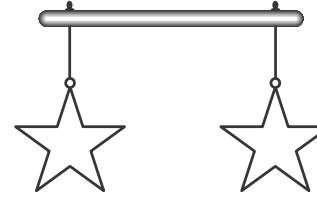

قل لهم: «إنّ الذراع الأفقية مستوية تحمل شيئين بتوازن. ماذا تعني كلمة توازن؟ ماذا نعرف عن هذين الشيئين إذا كانا في حالة توازن؟» استنتج أن «التوازن» يحصل عندما يكون لدينا وزنان متساويان على طرفي الذراع الأفقية المستوية. اسأل عدة تلاميذ أن يحملوا غرضين في كل يد و«مقارنتهما» للتأكد من أنهم يحملون الكتلة نفسه. اسألهم الآن: «ما ملاحظاتكم حول المسافة من أعلى الخيط الذي يحمل الشيء ومركز الذراع؟» اسمح بالمناقشة مع زميل ومن ثم أعط تغذية راجعة للصف. قد يذكر التلاميذ أن طول الخيطين اللذين يتدليان (عمودياً) من مركز الذراع متساويان.

### انتبه!

- للتلاميذ الذين لم يتمكنوا من صنع أجسام متحركة وموازنتها، والتلاميذ الذين لم يقوموا بقياسات دقيقة: ادم فكرة التوازن باستخدام الموازين.
- للتلاميذ الذين صنعوا أجسامًا متحركة وفهموا تأثير إبعاد أو تقريب أعلى الخيط من نقطة التوازن: شجع التلاميذ على صناعة أجسام متحركة أكثر تعقيدًا.

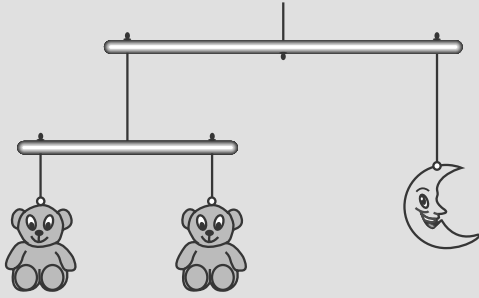

### فرصة للعرض

أوجد مكانًا لتعليق الأجسام المتحركة التي صنعها التلاميذ.

حرّك الخيط من الطرف إلى المركز. وقل: «انظروا لما سيحدث إذا قمت بتحريك هذا الخيط إلى جهة المنتصف. ماذا تلاحظون؟»

إن تحريك الخيط الأول إلى منتصف الذراع سيجعل الشيء المتدلي منه أدنى من الشيء المتدلي من الجهة الثانية مما يعني أنهما لم تعودا متوازنتين.

«ماذا سيحدث برأيك إذا حركنا الخيط الآخر إلى جهة المنتصف بنفس المسافة؟» حرّك الخيط الآخر إلى جهة المنتصف حتى تستعيد التوازن. سيتسطيع التلاميذ رؤية أنهما توازنا من جديد. اطلب من التلاميذ التحقق.

قل لهم: إن الشئيين متوازنان؛ لأنهما بنفس الكتلة، وإن أعلى الخيطين اللذين يحملانهما بنفس البعد عن مركز الذراع (أفقياً).

اسأل: «ماذا تتوقعون أن يحدث إذا ما استبدلنا أحد الشئيين المتدلين بشيء أثقل؟» سيتوافق التلاميذ أن الذراع لن تكون في حالة توازن، وسيبدلي الشيء الأثقل إلى الأسفل. اسأل: «كيف يمكننا أن نعيد التوازن من دون أن نستبدل الأشياء؟» اطلب من التلاميذ أن يتشاوروا ويقترحوا ثم يجربوا المقترحات. اشرح لهم أنه من الممكن أن نوازن الشيء الثقيل مع الخفيف إذا حرّكنا الخيط الذي يحمل الشيء الأثقل إلى المنتصف. جرّب ما قلته عمليًا. شجّع التقدير، ومن ثمّ جرّب تقليل المسافة بين أعلى الخيط ومركز الذراع حتى تحصل على التوازن.

اشرح للتلاميذ أنهم سيقومون بصنع أجسام متحركة خاصة بهم. «ستعملون ضمن مجموعات ثنائية لصنع هذه الأجسام المتحركة. ستفكرون ما الشيء الذي قد تحتاجونه لصنع ذراع التوازن. بإمكانكم استخدام مسطرة أو قلم رصاص أو أي شيء مستقيم لا يمكن ليّهُ. ستحتاجون للتفكير بالذي ستعلقونه وأين ستضعون الخيط على الذراع. كيف ستأكدون من ذلك؟ ماذا ستفعلون إذا لم يتحقق التوازن؟» يعمل التلميذان ثنائيًا لصنع متحرك بسيط. من الممكن أن تواجه المشاكل خلال صناعة الأجسام المتحركة، لكن اعتمد طريقة «التجربة والتطوير» لتشجيعهم بدلاً من إعطائهم الإجابات.

اجمع الصف في نهاية الحصّة، اختر عددًا من المجموعات الثنائية للتحدث عن الأجسام المتحركة التي صنعوها أمام الصف. اختر ثنائيًا واحدًا حتى يشارك بالحديث عن كيفية صنعها وعن الاستنتاجات التي توصلوا إليها. «هل بإمكانك أن تخبرنا ماذا فعلت؟ هل تفسّر لنا لماذا نجحت؟ ماذا ستجرب لاحقًا؟ هل كان الأمر سينجح مع كتل مختلفة؟ كيف تحققت من المسافة بين أعلى الخيط ومتنصف الذراع؟ ماذا تعلّمت أو ماذا اكتشفت اليوم؟ إذا كنت ستفعل الأمر ذاته مرّة أخرى ما هي الأشياء التي ستفعلها بطريقة مختلفة؟ لماذا؟»

## ملخص

قارن التلاميذ الأطوال، باستخدام وحدات قياسية، عبر المقارنة المباشرة، أو السنتيمتر. أصبح التلاميذ قادرين على أن يفسروا الطرائق والاستنتاجات شفهيًا.

### ملاحظات حول كتاب التلميذ:

الأجسام المتحركة (ص ٢٤): من الممكن استخدامها للإرشاد والدعم في النشاط الأساسي.

### تحقق!

«إذا كانت إحدى أطراف الأجسام المتحركة أكثر تدليًا إلى أسفل من الطرف الآخر، كيف ستمكّن من جعلها متوازنة؟ كيف يمكنك قياس المسافة من أعلى الخيط إلى متنصف الذراع؟».

## المزيد من الأنشطة

### أكبر (عمل فردي أو مجموعات)

ستحتاج إلى مساطر، وأقلام، وأصناف لتتدلى من الأجسام المتحركة، وخيط، وشرائط لاصقة، وموازن.

اصنع لعبة متدلّية متحركة جديدة. اجعلها متوازنة ومن ثمّ أضف إليها قطعة أخرى. انظر لما سيحدث. عدّلها حتى تستعيد التوازن. اكتب أو ارسم الإرشادات لكي يصنعها أحد غيرك. ماذا ستستخدم لتصنع لعبة متحركة للأطفال أو للكبار؟  
**التحدّي!** (مجموعات ثنائية)

ستحتاج إلى مساطر، وأقلام، وأصناف لتتدلى من الأجسام المتحركة، وخيط، وشرائط لاصقة، وموازن.

اصنع لعبة تحتوي على أكبر عدد من المتدلّيات أصنافًا/ صورًا وتبقى متوازنة. اعمل مع زميل. اكتب أو ارسم الإرشادات لكي يصنعها أحد غيرك. ضمّنْها توجيهات مفيدة. ما المصاعب التي واجهتها؟ وكيف تخطيتها؟

مَرَجِع سَرِيع:

النشاط الأساسي ١٠-١: قياس الوقت (كتاب التلميذ ص ٢٥)

يكسب التلاميذ خبرة أكثر في قياس مرور الوقت في سياق السباق؛ كما أنهم سيتعاملون مع القياسات الخطئية والتعاطي مع البيانات.

النشاط الأساسي ١٠-٢: قياس المسافة (كتاب التلميذ ص ٢٦)

يقيس التلاميذ المسافة في سياق رمي كيس الرمل؛ كما سيسجلون وينظمون البيانات.

النشاط الأساسي ١٠-٣: قياس الارتفاع (كتاب التلميذ ص ٢٧)

يتحقق التلاميذ من ارتفاع قفرتهم. يفهمون المسائل، ويتناقشون بطرق الحل، ويجمعون ويحللون البيانات، وقيسون الطول.



الأهداف: الرجاء الانتباه إلى أن الأهداف قد تغطي جزئياً في فصل معين؛ إلا أنها تغطي بالكامل عند الانتهاء من الكتاب ككل.

التعلم القبلي

١ ج: القياس (الوقت)

- 2Mt1 - يعرف وحدات قياس الوقت (الثواني والدقائق والساعات والأيام والأسابيع والأشهر والسنوات).
- 2Mt2 - يعرف العلاقات بين وحدات الوقت المتتالية.
- 2Mt4 - يقيس وقت تنفيذ الأنشطة باستخدام الثواني والدقائق.
- 2MI1 - يقدر وقيس ويقارن الأطوال والكتل والساعات مختاراً ومستخدماً وحدات قياسية ووحدات غير قياسية موحدة مناسبة ويستخدم أدوات القياس المناسبة.

٢ ب: تنظيم، وتصنيف وتمثيل البيانات

- 2Dh1 - يجيب عن سؤال من خلال تجميع وتسجيل بيانات في لوائح وجداول وتمثيلها باستخدام رسم بياني أو رسم توضيحي لإظهار النتائج.

١ ج: حل المشكلات (استخدام التقنيات والمهارات في حل المشكلات الحاسوبية)

- 2Pt2 - يشرح طرائق الحل واستنتاجها شفهاياً.
- 2Pt5 - يألف قصة عددية تتماشى مع عملية حسابية.

- معرفة سابقة وفهم لجمع وتمثيل البيانات. مما يعني تسجيل التلميذ لطريقة عمله بأسلوب يفهمه التلميذ/ الفريق.
- بعض الخبرة في قياس الطول والارتفاع والوقت.
- معرفة المفردات المتعلقة بالقياس وتمثيل البيانات.

المفردات

- ساعة يد/ حائط • قريب • مسافة • بعيد • أسرع • الأسرع • ارتفاع • مرتفع • أكثر ارتفاعاً • متر (م) • عصا مترية • دقيقة • محاذ • سريع • أسرع • بسرعة • سريع • مسطرة • ثانية • الأقصر • بطيء • أبطأ • الأبطأ • بطيء • طول • مقياس للوقت • الأطول



المصادر والأدوات: كيس رمل صغير (رياضي)؛ واحد لكل فريق. ساعة توقيت وأدوات بديلة لقياس الوقت مثل مؤقت الطهي، ساعة رملية، ساعة عادية فيها عقرب للدقائق. (اختياري: نسخة رئيسية من الوقت (القرص المدمج)؛ وعوائق/ حواجز).

أعط كل مجموعة أداة قياس مختلفة. في مكان مناسب، قم بقياس ثلاثة أمتار، وقم بوضع إشارة عند خط البداية وخط النهاية لتحديد مسار التلاميذ. إنَّ الهدف الأساسي من هذا النشاط هو إكساب التلاميذ خبرة في قياس مرور الوقت، وتسجيل البيانات.

راجع مع التلاميذ تحديّ الدقيقة الواحدة من الصف الأول، ذكّره أن الدقيقة هي وحدة قياس الوقت، وهي تساوي ٦٠ ثانية. وإمكانك تسجيلها باستخدام ساعة رملية، ساعة عادية مع عقرب للدقائق؛ ضابط للوقت؛ ساعة رقمية وهكذا. اعرض على التلاميذ الأنواع المتعددة من الأدوات التي تقيس الوقت، وتأكد من معرفتهم كيفية عملها. فسّر لهم أنهم سيقومون بتجربة تتطلّب منهم تسجيل الوقت باستخدام الدقائق والثواني.

قدّم لهم فكرة اليوم الرياضي. «من شارك في لعبة البيضة والملعقة؟ من شارك في سباق الأرجل الثلاثة؟ هذه أمثلة عن سباقات تقام في يوم رياضي». ثم قل لهم: «سنقوم بإجراء سباق «توازن كيس الرمل». اسأل التلاميذ عن معرفتهم وخبرتهم عن «التوازن» وهو الموضوع الذي درسه في الوحدة ٩ بدرس الأجسام المتحركة (ص ٧٠).

اطلب من أحد التلاميذ أن يأتي إلى مقدمة الصف ويضع كيس الرمل على رأسه. «تحتاج إلى أن تكون ساكنًا حتى تقوم بالتوازن. هل هذا سهل؟ ماذا لو سألتك أن تمشي والكيس على رأسك؟ جرّب هذا. تأكد من وجود بعض المساحة حتى يمشي التلميذ بأمان. «هل كان من السهل المشي وإبقاء الكيس على رأسك؟ هل مشيت بسرعة أم ببطء؟ لماذا؟» اختر تلميذين آخرين للقيام بالأمر نفسه. سيكوّن التلاميذ فكرة كَلِّما زادت سرعة المشي زاد احتمال عدم التوازن وبالتالي وقوع الكيس على الأرض.

اشرح نشاط المجموعة. «أريدكم أن تمشوا وكيس الرمل على رأسكم. بينما تقومون بذلك سيقوم أحد من الفريق الآخر بتسجيل الوقت الذي استغرقتموه لقطع المسافة من أول المسار إلى آخره. إذا وقع الكيس، عليكم التوقف في مكانكم وإعادة وضعه على رأسكم ومن ثمّ إكمال السير. ستحتاجون إلى تسجيل الوقت المخصص لكل مشارك. كل مجموعة ستقرر كيفية جمع وتسجيل البيانات».

### انتبه!

للتلاميذ الذين يحتاجون إلى دعم عندما يقيسون الوقت والطول: تأكد من وجود تلميذ بإمكانه إجابة ذلك للعمل معهم.

### فرصة للعرض

طوّر عرضًا لـ «يوم رياضي». ضع على طاولة مقاييس الوقت، وضابطات الوقت، ..... خذ صورًا للتلاميذ وهم يقومون بالتحدي.

بينما تعمل المجموعات، قم بالمرور بينهم مجيباً على الأسئلة التي يطرحها التلاميذ. تأكد من أنهم فهموا المهمة وأنهم وجدوا الطريقة الصحيحة لتسجيل الوقت. عندما ينهي كل فرد من المجموعة عمله، اجمع الصف مع تسجيلاتهم. اختر مجموعة حتى تشارك الجميع بالتجربة التي قاموا بها والنتائج التي توصلوا إليها. أسأل: «ما الأدوات التي استعملتها لقياس الوقت؟ هل مشى أحد بسرعة؟ هل استغرق أحد وقتاً طويلاً؟ ما فارق الوقت بين الأبطأ والأسرع بالصف. هل كان قياسه سهلاً؟» اختر مجموعة أخرى لتشارك تجربتها، ماذا فعلوا؟ وإلام توصلوا؟

ناقش الطرق المختلفة لتسجيل الوقت. ثم أسأل: «من كان الأسرع بالصف؟ من كان الأبطأ؟ أسأل كل تلميذ: «كيف تمكّن فريقك من قياس الوقت المستغرق لقطع المسافة؟» تفحص إذا ما كانت الطرائق المستخدمة هي نفسها (بحيث تكون مقارنة القياسات منطقية) أو إذا ما كانت الطرائق مختلفة تماماً (بحيث تكون مقارنة القياسات غير منطقية). «أي الطرائق كانت الأكثر دقة؟ لماذا؟ (الإجابات: يجب أن يفهم التلاميذ أنّ الساعة الرقمية تعطي الوقت بدقة مستخدمة الدقائق والثواني وبذلك تكون أكثر دقة من الساعة الرملية حيث يضطر المستخدم إلى تقدير مرور نصف أو ثلث دقيقة. إلخ).

## ملخص

استخدم التلاميذ معرفتهم وفهمهم لوحدة قياس الوقت، لقياس وقت استغراق أنشطة مستخدمين الثواني والدقائق. يستطيع التلاميذ الإجابة على أسئلة من خلال تجميع وتسجيل البيانات، شارحين طرائقهم واستنتاجاتهم شفويًا.

### ملاحظات حول كتاب التلميذ:

قياس الوقت (ص ٢٥): تؤمن هذه الصفحة معلومات عن تسجيل الوقت باستعمال الساعة الرملية، وساعة العقارب، وساعة التوقيت الرقمية. يُطلب من التلاميذ أن يقرأوا الوقت بالدقائق والثواني باستعمال أدوات قياس وقت مختلفة. القسم الأول يقدم فكرة استعمال التمثيل بالإشارات لتسجيل عدد الدقائق باستعمال ساعات التوقيت، مثل الساعة الرملية وساعات العقارب التي تقرأ دقيقة واحدة فقط.

### تحقق!

أعط كل تلميذ أداة مختلفة لقياس الوقت، وتأكد من تنوع الأدوات في الصف. واطلب من التلاميذ أن يقوموا بقياس الوقت الذي يستغرقه نشاط مثل: التصفيق والقفز والوثب وغناء مقطع موسيقي. اسأل التلاميذ عن الوقت الذي سجلوه وناقش أي اختلافات بين نتائجهم وسبب ذلك.



المصادر والأدوات: مساطر وشريط قياس. كل مجموعة ستحصل على مجموعة أكياس رمل متعددة الألوان وعصا مترية. (اختياري: كرات متنوعة للرمي).

من الأفضل أن تقام هذه الحصة في قاعة أو في الخارج.

ذكر التلاميذ بالوحدات القياسية لقياس المسافة والطول التي استخدموها في الدرس السابق (الوحدة ٩). اشرح أنّ المتر هو وحدة قياس مترية للطول وهو يحتوي على ١٠٠ سنتيمتر. ٥٠ سنتيمترًا هي نصف المتر. يقاس المتر باستخدام المسطرة/ العصا المترية أو شريط القياس. ومن الممكن أن تقاس باستخدام مسطرة ٣٠/١٥ سم لكن ذلك لن يكون دقيقًا.

توجّه للتلاميذ: «في الحصة الأخيرة، قمنا بموازنة كيس الرمل على رؤوسنا. هذه المرة سنرى ما هي المسافة التي بإمكانك رمي الكيس إليها. كم عدد (الخطوات أو أطوال الطاولة أو أي قياس غير موحد) تظن أنه يمكنك رمي كيس الفول؟ كم تظن سيبلغ طولها بالمتر أو بالسنتيمتر؟ تكلم مع الشخص الذي بجانبك عمّا تفكر».

قسّم التلاميذ إلى مجموعات وشرح لهم المهمة. «كل واحد سيحصل على كيس رمل ليرميّه إلى أبعد مسافة ممكنة. على الجميع البدء من المكان نفسه. وستقيس المسافة التي رميت الكيس إليها. كيف يمكنك فعل ذلك؟ تكلم مع الشخص الذي بجانبك وأوجدوا طريقة لقياس تلك المسافة». اترك بعض الدقائق للنقاش. ومن ثم خذ ملاحظاتهم وعالج أي أمر قد يسبب مشاكل عند القياس. بعض الأفكار المقترحة: استعمال خطوة/ مسافة، استعمال مسطرة، استعمال العصا المترية واستعمال شريط القياس؛ يتم القياس من مكان وقوف المشارك ابتداءً من مقدمة حذائه؛ أو وضع إشارة مكان أصابع قدمه... إلخ.

توجّه للتلاميذ: «قدروا المسافة التي بإمكانكم رمي الكيس الرمل إليها باستخدام وحدات القياس التي اخترتموها. ستحتاجون إلى إبقاء تسجيلات للمسافات التي تم رمي الكيس إليها. في مجموعتكم، أنتم من ستقررون الطريقة التي سيتم تسجيل البيانات فيها والشخص الذي سيقوم بذلك». شجّع التلاميذ أن يستخدموا طرائقهم الخاصة في التسجيل من دون الاعتماد على طريقة قياسية واحدة. قد يتم التسجيل عبر: الرسم، أو القوائم المكتوبة، أو الرسم البياني، أو غيرها مما تعلموه سابقًا.

بينما يعمل التلاميذ، قم بالمرور بينهم محببًا عن تساؤلاتهم. تأكد من أنهم فهموا المهمة الموكلة إليهم وأنهم وجدوا طريقة لتسجيل البيانات المتعلقة بالمسافة.

### انتبه!

- للتلاميذ الذين يحتاجون مساعدة إضافية في القياس وفي قراءة القياسات بدقة: ضع أولئك التلاميذ في المجموعات التي تؤمن لهم الدعم. عندما يتم تسجيل القياسات بالطريقة التي تناسب مع مستوى فهم التلميذ ومعرفته لا ينبغي أن يمثل ذلك مشكلة.
- للتلاميذ الذين وجدوا المهمة سهلة وتمكنوا من القياس وتسجيل القياسات بدقة: اسألهم مقارنة كل النتائج من الصف وإنشاء جدول لعرض تلك النتائج.

### فرصة للعرض

زد على «اليوم الرياضي» عرضًا يحتوي على صور. استعمل تسجيلات التلاميذ كجزء من العرض. من الممكن وضعها في ملف أو كتاب إذا كانت مساحة حائط العرض محدودة. استعمل البيانات من أحداث الأولمبياد لمقارنة الإنجازات في الفعاليات المختلفة.

عندما ينهي كل فرد من المجموعة عمله، اجمع الصف مع تسجيلاتهم. اختر مجموعة حتى تشارك الجميع بالتجربة التي قاموا بها والنتائج التي توصلوا إليها. اسأل: «هل كانت هناك أية مفاجآت ضمن مجموعتك؟ هل قام أحدهم برمي الكيس إلى مسافة بعيدة؟ ماذا كانت المسافة الأبعد؟ ما الفرق بينهما؟» اختر مجموعة أخرى لتشارك الطرق المختلفة بتسجيل المسافات.

اختر تلميذين لرمي الكيس أمام الصف. اختر آخرين ليقوما بعملية قياس المسافة التي قطعها كل كيس. أحد التلاميذ سيقوم باستخدام المسطرة/العصا المترية أو شريط القياس (قياسي موحد) والتلميذ الآخر سيعمل قياسًا موحدًا غير قياسي من اختياره. قارن المقاييس وناقش أيها الأكثر دقة.

إذا بقي وقت في آخر الحصة، اجمع التلاميذ الذين رموا الكيس إلى مسافة بعيدة واطلب منهم أن يعيدوا الرمي مرة أخرى، ولكن الآن كمجموعة الكل سيبدأ من نفس النقطة. اختر تلميذًا ليقوم بالقياس وتسجيل المسافات التي قطعها الكيس. اسأل: «هل رميتم الآن مسافة أبعد أم أقصر؟ لماذا برأيك؟» (الإجابة: من الممكن أن يتبع التلميذ طرقًا مختلفة للتسجيل، المسافات كانت أكثر/أقل دقة من قبل)

قم بالعمل نفسه مع المجموعة التي رمت المسافة الأقصر ومن ثم المسافة الأقصر التالية. احتفظ بسجلات الأداء للرجوع إليها لاحقًا.

## ملخص

- أصبح التلاميذ قادرين على التقدير، القياس، ومقارنة الأطوال باستخدام وحدات موحدة غير قياسية ووحدات قياسية مناسبة واستخدام أداة قياس ملائمة.
- سيكون التلاميذ قادرين على مقارنة الأطوال، باستخدام وحدات قياسية: سنتيمتر ومتر.
- سيكون التلاميذ قادرين على الإجابة عن سؤال عبر جمع وتسجيل البيانات وشرح الطرائق شفويًا.

## ملاحظات حول كتاب التلميذ:

من الراح؟ (ص ٢٦): هذه الصفحة مصممة لتفحص الطرق المختلفة للريح، فلن تكون الدرجة الأعلى هي الراحه دومًا (مثلًا لن يكون الفائز صاحب أطول وقت مستغرقًا لقطع مسافة ١٠٠م). سيكون هناك إمكانيات لمناقشة النتائج والتي بدورها ستؤدي إلى فهم أعمق للقياس.

## تحقق!

اسأل:

- «انظروا خارج النافذة وقولوا لي هل ترون أشياء بعيدة/ قريبة؟»
- «ما الشيء الأبعد/ الأقرب الذي يمكنك رؤيته؟ قدر مسافته بالمترا».
- «سم شيئًا في الغرفة يبعد عنك مترًا واحدًا».
- «قدر كم يبلغ طول قلمك؟»
- «هل بإمكانك إيجاد ثلاثة أشياء طولها حوالي ١٠ سم».

## المزيد من الأنشطة

كرات (عمل فردي / مجموعات)

ستحتاج إلى كرة وأداة قياس، مثال: شريط قياس

استعمل كرة لترى كم هي المسافة التي ستقطعها عند رميها. قارن بين المسافات التي تقطعها الكرات المختلفة. قارن المسافات بين عدة تلاميذ.

تحديات أخرى في الطول (عمل فردي / مجموعات)

ستحتاج إلى شريط قياس وعصا مترية

كم قد يبلغ ارتفاع قفزتك؟ كم قد تبلغ مسافة رمي طائرة ورقية؟ كم قد تبلغ مسافة وثبتك؟ اجعل المقاييس أكثر دقة باستعمال وحدات قياس قياسية. اسأل أسئلة مثل: «كم ستحتاج حتى تكون قفزتك مترًا / مترين / ثلاثة أمتار؟ كم سنتيمترًا سيكون ذلك؟



المصادر والأدوات: مساطر وشريط قياس. كل مجموعة ستحصل على صحن صغير من الجبس وعصا مترية

يتيح هذا النشاط للتلاميذ استكشاف الارتفاع الذي يمكنهم أن يقفزوا إليه. كما يساعدهم على إدراك المسائل، ومناقشة طرق حلّها، وجمع المعلومات وتحليلها، وقياس الارتفاع.

قل للتلاميذ: «يوماً الرياضي يتمحور حول إيجاد الارتفاع الذي يمكنكم القفز إليه. كيف تظنون أنّه بإمكاننا فعل ذلك؟ تكلم مع زميلك وتشارك معه الأفكار». أعط بضع دقائق للمناقشة ومن ثمّ خذ مقترحاتهم المختلفة بعين الاعتبار. ومن ثمّ اختر بعض التلاميذ لتمثيل بعض الأفكار. اسألهم: «ما رأيكم بالفكرة؟ هل كل قياس ارتفاع القفزة سهلاً أم صعباً؟ لماذا؟ ما الذي جعل المهمة صعبة/ سهلة؟»

قد تحتاج إلى إعطاء مقترحات بناءً على الأفكار المقدمة. مثال، «هل من الضروري معرفة كم يبلغ طولك؟ لماذا؟ كيف سيساعدك هذا في معرفة ارتفاع القفزة؟»، أو عندما ستقفز هل ستقيس الارتفاع من مستوى رأسك أو مستوى قدميك؟ أو هل يوجد طرق قياس أخرى؟ أعط فرصة للنقاش والآراء.

اختر بعدها تلميذاً للوقوف أمام الصف وقل لهم: «قفوا مستقيمين وارفعوا أيديكم في الهواء قدر ما تستطيعون». أوقف التلميذ على سطح ثابت فوق الأرض (كرسي أو طاولة) ومن ثمّ اسألهم فعل الأمر نفسه. قل لهم: «دعونا نتخيّل أن ارتفاع الكرسي هو ارتفاع القفزة التي قمتم بها. نستطيع أن نقيس ارتفاع أطراف أصابعه حينما يكون واقفاً على الأرض وحينما يكون واقفاً على الكرسي. هل تظنون أن الفارق بينهما يصلح أن يكون ارتفاع القفزة؟»

قل: «هناك مشكلة. من الممكن أن تكون القفزة بمستوى الكرسي أو أعلى منه، فكيف يمكننا أن نقيس ارتفاع القفزة الصحيح؟ أي أفكار؟» ناقش الأفكار التي ستثار.

### فرصة للعرض

أضف إلى «اليوم الرياضي» عرضاً للصور ومصادر القياسات المستوية. استعمل تسجيلات التلاميذ كجزء من العرض. من الممكن وضعها في ملف أو كتاب إذا كانت مساحة حائط العرض محدودة.

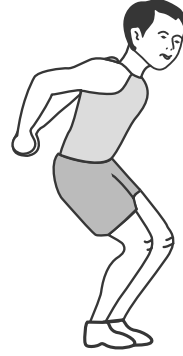

ثم اشرح الطريقة التالية. «دعونا نجرب الأمر بهذه الطريقة. ستعملون ضمن مجموعات ثنائية (أو مجموعات صغيرة) وكل واحد منكم سيغمس أصابعه في الجبس ويقف أمام الحائط ويمدّ يديه قدر الاستطاعة تاركًا إشارة على الحائط لأعلى نقطة يمكنه الوصول إليها مقيًا رجليه على الأرض. اجلس القرفصاء ومن ثم انهض بسرعة للأعلى (اقفز) لنضع إشارة على أعلى مكان يمكنك الوصول إليه. استعمل أداة قياس لتقيس فارق المسافة بين أدنى وأعلى إشارة وضعتها على الحائط حينما قفزت. اطلب من التلميذ شرح المهمة إذا لزم الأمر. «ستحتاجون إلى تسجيل كل قفزاتكم. كفريق، ويجب أن تقررُوا كيف ستعملون ذلك قبل البدء».

بينما يقوم التلاميذ بالنشاط، مر بينهم وأجب عن أسئلتهم. تأكّد من أنّهم فهموا المهمة وأنّهم وجدوا طريقة مناسبة لتسجيل ارتفاع القفزات. عندما تنهي كل الفرق عملها اختر فرقة لتشارك تجربتها ماذا فعلوا وإلى ماذا توصلوا؟

اختم الحصة بالطلب إلى الصف أن يقوموا بتفكير وتأمل حول النشاط الذي قاموا به. اسأل أسئلة مثل: «قفزة من كانت الأكثر ارتفاعًا؟ ما الفارق بين القفزة الأكثر والأقل ارتفاعًا؟ ما عدد التلاميذ الذين قفزوا إلى الارتفاع نفسه؟ لماذا حدث ذلك برأيك؟ ماذا تعلّمت أو استكشفت اليوم؟ إذا كنت لتعيد الكرة، ما الأشياء التي ستغيرها؟ لماذا؟»

## ملخص

- يقدر التلاميذ الارتفاعات وقيسونها ويقارنونها باستعمال وحدات غير قياسية ووحدات قياسية مناسبة ويقارنون الارتفاعات باستعمال وحدات قياسية: سنتيمتر ومتر.
- سيكون التلاميذ قادرين على الإجابة عن سؤال عبر جمع وتسجيل البيانات وشرح الطرائق شفويًا.

## ملاحظات حول كتاب التلميذ:

لأي ارتفاع يمكنك أن تقفز؟ (ص ٢٧): صممت هذه الصفحة لتطوير النشاط الأساسي من خلال تفحص الطرائق المختلفة لبدء القفز حتى نرى أثرها على ارتفاع القفزة.

## انتبه!

- للتلاميذ الذين يحتاجون مساعدة إضافية في القياس وفي قراءة القياسات بدقة: ضع أولئك التلاميذ في المجموعات التي تؤمن لهم الدعم. عندما يتم تسجيل القياسات بالطريقة التي تناسب مع مستوى فهم التلميذ ومعرفته لا ينبغي أن يمثل ذلك مشكلة.
- للتلاميذ الذين وجدوا المهمة سهلة وتمكنوا من القياس وتسجيل القياسات بدقة: اسألهم مقارنة كل النتائج من الصف وإنشاء جدول لعرض النتائج.

## تحقق!

- «استعمل مصادر وأدوات الصف للتأكد من فهم المفردات.
- «انظروا إلى الأشياء الموجودة في صفكم، سمّ شيئين اثنين في الصف أعلى من طاولتك؟»
- انظر إلى الساعة، والنافذة، والباب. أيها أكثر ارتفاعًا؟

## المزيد من الأنشطة

أسئلة: (عمل فردي أو مجموعات ثنائية)

ابدأ الاستكشاف بسؤال، « هل يستطيع التلاميذ في المجموعة الأولى القفز أعلى من التلاميذ في المجموعة الثانية؟ هل يستطيع التلميذ الأطول القفز أعلى؟ كيف ستعرف؟ كيف يمكننا معرفة ذلك؟ »

حيوانات: (عمل فردي أو مجموعات ثنائية)

اجمع بيانات عن ارتفاع قفزة الحيوانات. اصنع منشورًا أو كتابًا عن الحقائق الممتعة التي وجدتتها عن الحيوانات. هل هناك حيوانات لا يمكنها القفز؟ لماذا؟

مَرَجِع سَرِيع:

النشاط الأساسي ١١-١: قياس المكونات (كتاب التلميذ ص ٢٨)

يتحرى التلاميذ كيفية قياس الكتلة مستخدمين الوحدات القياسية. يستخدمون مخططاً للتدرب على التسلسل عبر صنع البسكويت.

النشاط الأساسي ١١-٢: وقت الطهي (كتاب التلميذ ص ٢٩)

يتحقق التلاميذ من قياس الكتلة مستخدمين الوحدات المناسبة.

النشاط الأساسي ١١-٣: البسكويت الثمين (كتاب التلميذ ص ٣٠)

يستكشف التلاميذ التوقيت بالساعات والدقائق ويتدربون على حساب تكلفة عدد حبات البسكويت.



الأهداف: الرجاء الانتباه إلى أن الأهداف قد تغطي جزئياً في فصل معين؛ إلا أنها تغطي بالكامل عند الانتهاء من الكتاب ككل.	
2MI1	<p><b>اج: القياس (الطول، الكتلة والسعة)</b></p> <p>- يقدر ويقس ويقارن الأطوال والكتل والسعات مختاراً ومستخدماً وحدات قياسية ووحدات غير قياسية موحدة مناسبة واستخدام أدوات القياس المناسبة.</p>
2Mt1	<p><b>اج: القياس (الوقت)</b></p> <p>- يعرف وحدات قياس الوقت (الثواني، والدقائق، والساعات، والأيام، والأسابيع، والأشهر والسنوات).</p>
2Mm1	<p><b>اج: النقد</b></p> <p>- يعرف كل الأوراق النقدية.</p>
2Mm2	<p>- يستخدم صيغة كتابة النقود (المبلغ الكامل أو نصف ريال عماني).</p>
2Mm3	<p>- يجد المجاميع؛ والأوراق النقدية لدفع مبلغ ما؛ يجد الباقي.</p>
2Pt3	<p><b>اج: حل المشكلات (استخدام التقنيات والمهارات في حل المشكلات الحسابية)</b></p> <p>- يستكشف المسائل العددية والألغاز.</p>
2Pt4	<p>- يفهم منطقياً مسائل لفظية بسيطة (المؤلفة من خطوة واحدة أو خطوتين سهلتين)، يقرر أي عمليات (جمع، طرح، ضرب، قسمة) مطلوبة لحلها من خلال تمثيلها بأغراض، أو بالرسم على خط الأعداد.</p>
2Pt6	<p>- يتحقق من إجابة عملية جمع عن طريق جمع الأعداد بترتيب مختلف أو استخدام إستراتيجية مختلفة، مثل <math>19+35</math> عن طريق جمع <math>20</math> إلى <math>35</math> وطرح <math>1</math>، وعن طريق جمع <math>10+30</math> و <math>9+5</math>.</p>
2Pt7	<p>- يتحقق من الطرح بجمع الإجابة إلى العدد الأصغر من عملية الطرح الأساسية.</p>

التعلم القبلي
<ul style="list-style-type: none"> <li>• معرفة أساسية بالعملة المحلية.</li> <li>• فهم السعة والكتلة والفرق بينهما</li> <li>• معرفة وفهم الوقت</li> <li>• خبرة بحل المشكلات</li> <li>• فهم تسلسل الأحداث (مخطط)</li> </ul>



المفردات  
موازين بمؤشر • موازين رقمية • كتلة • تقدير • السعة • غرام



المصادر والأدوات: نسخة رئيسية من قياس الكتلة (١) (ص ٩٣)، وقياس الكتلة (٢) (ص ٩٤)؛ نسخة كبيرة للعرض أمام الصف. نسخة رئيسية من مخطط خبز البسكويت (القرص المدمج)؛ نسخة كبيرة للعرض أمام الصف ونسخة لكل تلميذ. موازين مطبخ قياسية ورقمية. مكونات لصنع البسكويت: ١٠٠ غم زبدة طرية، و٢٠٠ غم طحين، و١٠٠ غم سكر، وموازين المطبخ، وقاطعة للبسكويت/ الكعك صديقة للأطفال، وقدر، وساعة توقيت، ووعاء كبير للمزج، وملعقة خشبية. أدوات مطبخ مثل: لوح للمعجنات، وأداة فرد العجين (مرفاق)، قاطعة للبسكويت، وصينية للخبز،؛ واحدة لكل مجموعة. أوراق وأقلام. (اختياري: مطبوعات من وصفات سهلة).

### المفردات

الكتلة: هو ثقل أو خفة شيء ما. وتقاس بالغم.

الغم: هو وحدة قياس الكتلة.

١ كيلوغرام: ١٠٠٠ غرام.

ميزان بمؤشر: يقيس الكتلة من خلال إشارة إبرة إلى أحد الأرقام فيه.

ميزان رقمي: يقيس الكتلة من خلال عرضه لرقم.

السعة: هي كمية ما قد يحتويه شيء ما.

التقدير: هو تخمين منطقي لكتلة شيء ما.

وَصَح أن الحصص الثلاثة الآتية ستتكلّم عن خبز أو صنع البسكويت لمشاركة الصف. إذا كانت وسائل الطبخ غير متاحة، من الممكن أن تكون هذه الحصّة عبارة عن تمثيل التلاميذ في عمليات القياس، من غير أن يكون هناك طبخ بالنهاية.

ذَكَر التلاميذ بالعمل الذي قاموا به في الصف ١ عن الكتلة (١ ج، الوحدة ١٠؛ ٢ ج، الوحدة ١٦ والوحدة ٣ ج، الفصل ٢٥): مستخدمين ميزان وأعداد مختلفة من المكعبات، قام التلاميذ مباشرة بمقارنة كتل أشياء مختلفة ووصفها بـ «أثقل من»، أو «أخف من» أو «مساوي».

اشرح أن المكعبات هي وحدة قياس موحّدة غير قياسية لقياس الكتلة، ولكن توجد وحدات قياسية للكتلة مستخدمة حول العالم.

وحدات قياس الكتل المترية هي غرامات وكيلوغرامات.

اعرض قياس الكتل (١). اشرح أنه يوجد أنواع موازين أخرى غير التي يعرفونها حتى الآن. ستقوم موازين المؤشر والرقمية بقياس كتل المكونات بالغم. اعرض للصف مثالاً عن ميزان بمؤشر وميزان رقمي للمطبخ أو اعرض قياس الكتلة (٢).

تأكد من أن كل التلاميذ قد غسلوا أيديهم. اعرض لهم خبز البسكويت لصنع البسكويت. اعرض الوصفة الأساسية للبسكويت (ادناه)، أو واحدة مناسبة من عندك.

إعجن العجينة لتصبح ناعمة، ثم افرداها.

قطّعها إلى أشكال وضعها في صينية الخبز.

اخبز على حرارة منخفضة إلى أن تصبح قاسية.

### التعليمات

ذوّب الزبدة في الوعاء

صب الزبدة الذائبة في الوعاء الذي

يحتوي على الطحين والسكر. إمزج

المكونات جيّداً بالملعقة.

### المقادير

١٠٠ غم زبدة

٢٠٠ غم طحين

١٠٠ غم سكر

وعاء للمزج

ملعقة خشبية

### انتبه!

- للتلاميذ الذين يجدون صعوبة بتفسير المخطط: قم بإعطائهم نشاطاً مألوفاً عن التنظيم، مثل مجموعة من البطاقات التي تظهر أعمال يومية صباحية ومسائية.
- للتلاميذ القادرين على فهم المخطط: شجعهم على إنشاء المخطط. لوصفة من اختيارهم من البيت. قم بإعطائهم فرصاً أخرى كي يصمموا ويستخدموا المخطط مثل الأعمال اليومية أو مخطط النهار. اطلب منهم إنشاء مخططات للآخرين ليتبعوها.
- للتلاميذ الذين يجدون صعوبة في قياس المقادير بدقة: قم بتشجيعهم بأن يجدوا كتل أشياء حولهم.

### فرصة للعرض

المخططات المنجزة من قبل التلاميذ.

اسأل. «من منكم قد خبز من قبل؟ هل قام أحدكم بخبز البسكويت؟» امنح التلاميذ وقتاً ليتبادلوا خبراتهم. وضح أنك تحتاج إلى طحين، وسكر وزبدة، ثم أشر إلى المخطط. «انظروا إلى الصورة وأخبروني ما أول شيء يجب أن نفعله». أكد أنك بحاجة أن تضع بعض الزبدة في القدر لتذوب. اسأل: «هل يجب أن أضع كل الزبدة هنا؟ هل هذه الكمية صحيحة؟ دعونا نلحظ إلى وصفتنا». ارجع إلى الوصفة لتتحقق من كمية الزبدة. «نحتاج إلى ١٠٠ غرام من الزبدة». اختر تلميذاً لقيس كتلة ١٠٠ غرام من الزبدة. «هل هذه ١٠٠ غرام؟ كيف عرفت؟» اختر اثنين أو ثلاثة من التلاميذ ليتحققوا من أن الميزان قد قرأ ١٠٠ غم.

«الآن ماذا نحتاج أن نفعل؟ انظر إلى المخطط. نحن بحاجة أن نضعها في القدر لتذوب. أتساءل كم ستأخذ من الوقت. اطلب من شخص آخر بالغ ليدوّب الزبدة إذا أمكن، وقل: "سأقوم بتجهيز ساعة التوقيت لأرى كم من الوقت ستستغرق". اسأل: «بينما تذوب الزبدة، ما الشيء الثاني الذي يجب علينا فعله؟» امنح التلاميذ وقتاً ليجدوا المعلومة من المخطط. (قس كتلة الطحين والسكر؛ وضعهما في الوعاء). اختر اثنين من التلاميذ ليقوما بقياس كتلة السكر واثنين لقياس كتلة الطحين. اختر اثنين آخرين ليتحققا من كتلة الطحين واثنين ليتحققا من كتلة السكر. «الآن يمكننا وضعها في الوعاء الكبير. سنستخدم الملعقة لنمزج المزيج برفق».

عندما تذوب الزبدة، أوقف ساعة التوقيت. اعرض ساعة التوقيت للتلاميذ واسأل: «كم استغرقت الزبدة من الوقت لتذوب؟» حافظ على سجل التوقيت. صبّ الزبدة الذائبة برفق فوق الطحين والسكر واطلب من التلاميذ أن يحركوا حتى تمتزج جميع المكونات.

تحدّث للتلاميذ: يوجد على طاولنا تكم بعض من العجينة، وأداة فرد العجين (مرفاق)، ولوح للمعجنات، وبعض قطعاً البسكويت، وصينية للخبز. قل لهم، «أنتم بحاجة إلى مدّ عجينة البسكويت على اللوح وتقطيع بعض من البسكويت ووضعها على صينية لتتمكن من خبزها. ستحتاجون للتفكير بالسماكة التي تريدونها. برأيكم، هل ستحتاجون إلى مدة خبز أطول إذا كانت سميكة عن ما إذا كانت رقيقة؟ ما الوقت المستغرق لخبز البسكويت برأيكم؟ يمكننا تجهيز ساعة التوقيت أو يمكننا أن ننظر لساعاتنا. قررنا كيف تريدون أن تقيسوا مدة توقيت الخبز واكتبوا تقديركم، كل في مجموعته».

إذا كان البسكويت سيُخبز خارج الصف، سيحتاج الشخص البالغ أن يسجل وقت الخبز لكل مجموعة ليتحققوا من تقديراتهم.

بينما يُخبز البسكويت، اطلب من التلاميذ أن يصمموا مخططاتهم ليظهروا عملية مزج وخبز البسكويت، متضمنًا التوقيت: إذابة الزبدة، ومدة الخبز.

عند انتهاء خبز البسكويت، امنحها وقتًا لتصبح باردة وشاركها بين المجموعات. احذر من أي حساسية طعام أو حالة طبية لدى التلاميذ. راجع الكميات المستخدمة. اسأل: «ماذا لو قمنا بمضاعفة المكونات؟ ماذا لو انضم فريقان مع بعضهما؟ ما كمية الطحين/ الزبدة/ السكر التي سنكون بحاجة إليها؟».

## ملخص

يتمكن التلاميذ أن يقيسوا الكتلة مستخدمين وحدات قياسية وأدوات قياس مناسبة.

يتمكن التلاميذ فهم واستخدام وتطوير فكرة التسلسل من خلال مخطط.

## ملاحظات حول كتاب التلميذ

صنع البسكويت (ص ٢٨): يمكن استخدامها خلال مناقشة الصف أو كتذكير خلال قيام الصف بإنشاء مخططاتهم.

## تحقق!

### اسأل

- «بماذا تقاس الكتلة؟».
- «لماذا من المهم أن يكون لديك وحدات قياسية للكتلة؟».
- «لماذا نحتاج أن نعرف كيف نقيس الكتلة عند الخبز؟».
- «لماذا نحتاج أن نقيس مدة الخبز؟».

## المزيد من الأنشطة

## صنع الطعام (عمل مجموعات)

ستحتاج إلى مطبوعات من وصفات سهلة، وأفلام وورقة.

يشجع العمل الجماعي التلاميذ على التحدث عن وصفات سهلة قد استخدموها في البيت أو استخدمها أحد أفراد العائلة. ناقش كل المراحل للتأكد من أنهم فهموا العملية. اطلب من كل تلميذ أن يرسم صورة لإحدى مكونات الوصفة. عند الانتهاء من هذا، ضع الصورة على الطاولة وجهها إلى الأعلى وقم بإعادة ترتيبها بالترتيب المستخدم بالوصفة.

ناقش ما يجب أن يحدث لكل من المكونات من (وزن، مزج وتقطيع). يرسم كل تلميذ صورة لإحدى العمليات ويضعها في المكان الصحيح ليُنشأ مخططًا. يمكن لكل مجموعة أن تلصق مخططاتها الخاص على ورقة كبيرة واستخدامها للعرض عند مشاركتهم وصفاتهم مع باقي الصف.

## صمم مخططاً لاستخدام الأعداد (عمل مجموعات أو الصف ككل)

ستحتاج إلى ورقة وأقلام.

ابدأ بعدد من المربّيع الأول واختم بعدد مختلف في المربّيع الأخير. اتبع الأسهم عبر المربعات، اجمع أو اطرح، لكي تصل إلى آخر عدد. من الممكن استخدام من ثلاث إلى خمس مربّعات أو ستة للأكثر قدرة. اطلب من التلاميذ إنشاء مخططاتهم الخاصة بهم.

كتاب النشاط:

رحلة إلى حديقة الحيوانات.

المصادر والأدوات: نسخة رئيسية من صنع عجينة (القرص المدمج)؛ واحدة لكل فريق. المكونات لصنع العجينة: طحين، ملح، زيت للطبخ؛ لكل فريق من التلميذيين. كوبان (كوب للمكونات الجافة، وآخر للرطبة)؛ لكل فريق ماء، أدوات مثل ملعقة طعام، إبريق، وعاء للمزج، ملعقة خشبية، لوح للمعجنات، أداة فرد العجين (مراق)، قاطعة بسكويت؛ واحدة لكل فريق. صينية للخبز. (اختياري: صف من قطع البسكويت المختلفة الأشكال؛ بطاقة وورقة).

**انتبه!**

- للتلاميذ غير القادرين على اتباع تعليمات مخطط التدقق: استخدم مخطط التدقق بتعليمات أقل.
- للتلاميذ الذين لم يتمكنوا من عدّ البسكويت بدقة: رتبها بصفتهم منظم كي يستخدموا مفهومهم للنمط لمساعدتهم بالعدّ.
- التلاميذ المتمكنون من القياس: من الممكن تحويل قياسات «الكوب» إلى غرام و لتر.

**فرصة للعرض**

أطباق البسكويت المحبوزة لاستخدامها في لعب الأدوار أثناء تمثيل الشراء والمبيع من دكان.

اشرح للتلاميذ أنك ستقوم بصنع بسكويت ولكن ليس للأكل. مجددًا، إذا لم تستطع القيام بهذا النشاط في الصف فيمكن تمثيله مع متطوعين للقياس. إذا قمت بفعل النشاط الأساسي ١١-١، أسأل، هل تذكرن قيامكم بمثل هذا العمل المرة الأخيرة؟ ماذا فعلنا؟) اسمح ببعض النقاشات عن النشاط السابق عن صنع البسكويت. ثم قل، «لدي مخطط آخر لنقوم بتفحصه لنشاط اليوم». اعرض صنع العجينة وناقش تسلسل الأحداث.

ثم قل، «لديكم كل ما تحتاجونه على الطاولة. ستعملون ضمن فرق لصنع مزيج العجينة بحيث يمكنكم مدها وتقطيعها لتصنعوا البسكويت. ضعوا البسكويت خاصتكم على صينية الخبز». بينما تعمل الفرق، امش بالجوار للتحقق من فهم الجميع للمهمة وقدرتهم على اتباع مخطط التدقق للمحافظة على التسلسل المطلوب.

عند قيام جميع الفرق بملاصواتهم بالبسكويت جمعها مع بعضها واسأل: «كيف تريدون صنع العجين؟ هل كان هناك شيء صعب؟ كيف تعاملتم مع الأمر؟ هل واجهتم أي عقبات؟ ماذا فعلتم بهذا الشأن؟ ما الأمر الأكثر نجاحًا؟ ما أكثر ما نال إعجابكم؟»

ناقش معهم استخدام الأكواب لقياس المكونات هذه المرة. هذا مقياس للكتلة موحد غير قياسي يُستخدم غالبًا للخبز. اسألهم أي الأدوات كانت الأسهل استخدامًا، الأكواب أم الموازين. هل إحدهما أكثر دقة من الأخرى؟ (الجواب: نعم، الموازين هي أكثر دقة) هل الدقة مهمة؟ (الجواب: طالما استخدمنا الكوب نفسه لقياس كل المكونات، ملأناه إلى نفس النقطة، حينها لا يهم كونها ليست دقيقة كالموازين)

اسأل: «ما عدد البسكويت الذي تمّ صنعه؟» لاحظ أن عدد القطع المصنوعة سيعتمد على حجم قطاعة البسكويت، ورقة العجينة التي قام كل تلميذ بمدها، ومدى فعالية استخدامه للعجينة. اشرح أنه إذا استخدم كل العجين ومُـدّ

بسماكة نصف سنتيمتر بدقة ، فإن عدد البسكويت المصنوع سيزيد أو ينقص حسب استعمال كميات مختلفة من المكونات. لكي تتأكد من أن المزيج تم بشكل صحيح، ستحتاج إلى زيادة/ تنقيص كل من المكونات بنفس الكمية. ثم اشرح أن عليك أن تخبز العجينة لمدة طويلة من الوقت لتتأكد من أنها أصبحت قاسية. «ما مدة الوقت الطويل برأيك؟» جِّع بعض الأفكار وسجلها على نطاق الصف، كي يتمكن كل الصف من رؤيتها واستخدامها في الحصة القادمة. (اقتراحات ممكنة قد تتضمن: ١ ساعة، ٢ ساعتين، ٣٠ دقيقة، ٢٠ دقيقة إلى آخره). تحتاج عجينة البسكويت إلى الخبز كما سنحتاج إلى تسجيل توقيت الخبز قبل الحصة القادمة.

## ملخص

تمكّن التلاميذ من قياس الكتلة مستخدمين وحدات وأدوات قياس مناسبة.

يمكنهم الآن استخدام معرفة الوقت في تطبيق عملي ويمكنهم أن يفسّروا مخطط التدفق.

## ملاحظات حول كتاب التلميذ

خبز الزنجبيل (ص ٢٩): تركز هذه الصفحة على مسألة زيادة المكونات لصنع عججين أكثر.

## تحقق!

### اسأل:

- «لماذا يجب أن نقيس المكونات جيدًا؟»
- «هل يعتبر مهمًا أن نملأ الكوب للمستوى نفسه في كل مرة؟ لماذا/لماذا لا؟»
- (نعم، لكي نتمكن من قياس نفس الكمية في كل مرة)
- «كيف نتأكد من أن سماكة العجينة صحيحة؟» (استخدم مسطرة للقياس بدقة)
- «هل يمكننا أن نحصل على بسكويت أكثر إذا كانت سماكة العجينة أرق؟»
- «هل يمكننا أن نحصل على بسكويت أقل إذا كانت سماكة العجينة أكثر؟»
- «هل بإمكانك تخمين كيف ستصنع بسكويت أكثر؟»

## المزيد من الأنشطة

أي شكل أفضل؟ (عمل فردي أو مجموعات ثنائية)

ستحتاج إلى عجينة وقاطعة بسكويت

مستخدمين العجينة التي صنعوها، اطلب من التلاميذ أن يستخدموا قِطَاعًا بسكويت مختلفة. أي من القِطَاعَات تصنع بسكويتًا أكثر؟ هل يوجد طريقة لصنع بسكويت أكثر؟ (مثلًا حجم القِطَاعَة، سماكة العجينة، طريقة ملائمة الأشكال مع بعضها عند التقطيع).

أي علبه أفضل؟ (عمل فردي أو مجموعات ثنائية)

ستحتاج إلى بطاقة وورقة

صمم واصنع علبه للبسكويت من أشكال مختلفة. أيها أسهل صنعًا؟ أيها الأصعب؟ لماذا؟ اصنع علبه بأقل كمية بطاقات/ أوراق. استخدم ما يعرفونه عن شبكة الأشكال.

المصادر والأدوات: نسخة رئيسية من ريبال العماني (القرص المدمج)؛ نسخة كبيرة للعرض أمام الصف، قائمة تقديرات وقت الخبز للتلاميذ التي سُجلت في الحصة السابقة، وأوراق نقدية من نصف و ٢٠ و ٥٠ من الريال العماني؛ إذا لم يكن ذلك متوفرًا يمكنك أن تنشأ لعبة أموال مماثلة مستخدمًا، نسخة رئيسية من وأوراق مالية فارغة (القرص المدمج). قم بإنشاء قائمة أسعار لمكونات العجينة مستخدمًا الريال العماني، ذاكراً ثمن كيس من الطحين، وكيس من الملح، وكوبين من الماء، وملعقة طعام من الزيت، ومستخدمًا كلمات وصور. (اختياري: بطاقة/ ورقة، مسطرة).

## انتبه!

للتلاميذ الذين يواجهون صعوبة في فهم الوقت والنقد: أعط مصادر عملية للذين يحتاجون الدعم.

ابدأ بمراجعة محتوى الحصة السابقة. اسأل: «ماذا استخدمنا لصنع عجينة البسكويت؟ ما كمية كل من المكونات المستخدمة؟ يجب خبز عجينة البسكويت. دعونا نطلع على الوقت المقدر الذي قد يستغرقه خبز البسكويت».

ارجع إلى تقديرات الحصة السابقة. اسأل: «هل يود أحدكم أن يغيّر رأيه؟ هل تظنون أنها ستأخذ أكثر من الوقت المتوقع أم أقل؟» اسمح بمناقشة الوقت وبتغيير رأي التلاميذ. أخبر التلاميذ بالمدة التي يستغرقها البسكويت فعليًا ليُخبز. «ما رأيك بهذا؟ هل أنت متفاجئ؟ هل توقع أن تستغرق وقتًا أكثر أو أقل؟».

ثم اسأل: «إذا أدخلنا البسكويت عند الساعة ١٠ من هذا الصباح، فمتى ستكون جاهزة لتخرج من الفرن؟» سيحتاج بعض التلاميذ إلى ساعة ليجدوا الإجابة. قد تتضمن الإجابات ساعات، ونصف الساعات ودقائق.

الآن اذكر لهم: «استخدمنا طحينًا، وملحًا، وماءً وزيتًا للطبخ لنصنع عجينة البسكويت. إذا كان كل مقدار من العجينة كافيًا لصنع عشر قطع من البسكويت، كم عدد قطع البسكويت الذي يمكننا صنعه من مقدارين اثنين؟ ماذا عن ثلاثة مقادير؟»

اسأل: «كم كوبًا من الطحين سنحتاج إذا أردنا صنع ١٥ حبة من البسكويت؟ تناقش مع زميلك لترى إذا كان بإمكانكم معرفة ذلك». خصص وقتًا للمناقشة. (الأجوبة الصحيحة ممكن أن تتضمن: ثلاثة أكواب من الطحين، أو كوبين من الطحين وجعل سماكة البسكويت أرق، أو أربعة أكواب من الطحين وجعل قطع البسكويت سميكة)

بعد الإجابة على الأسئلة، اطلب من التلاميذ شرح كيفية الحصول على إجاباتهم. بما أن هذا السؤال له أجوبة مختلفة، اسمح بكل الإجابات، مادام التلميذ يستطيع تفسيرها.

وضّح لهم أن قائمة المكونات وطريقة التحضير من الحصة السابقة تكفي لصنع عشر قطع من بسكويت. اعرض لهم قائمة الأسعار المحضّرة لكل من المكونات بالكلمات والصور. إذا لزم الأمر، أعط بعض الوقت لمناقشة قيمة كل منها واعرض الأوراق النقدية التي تمثلها.

### انتبه!

للتلاميذ الذين يجدون أن الحسابات الذهنية للمال سهلة: حوّل عمليات الخطوة الواحدة إلى خطوتين، مثلاً «كم تبلغ تكلفة ٥ قطع من البسكويت؟ كم يبلغ مقدار المال المتبقي...؟» وغير عمليات الخطوتين إلى ثلاث خطوات، مثلاً «كم تبلغ تكلفة؟ كم يبلغ مقدار المال المتبقي؟ اعرض الكمية بعملات المعدنية أو ورقية. هل يمكن أن تحصل على نفس الكمية بطرق مختلفة؟»

متضمناً رموزاً وفئات مختلفة. اطلب من التلاميذ أن يسحبوا مجموع تكلفة صنع عشر قطع من البسكويت. الآن اسأل: «كم تبلغ تكلفة صنع عشر قطع من البسكويت؟ شجّع التلاميذ على استخدام استراتيجية العد التي تعلموها سابقاً والتحقق من أجوبتهم بجمع تكلفة كل المكونات بترتيب مختلف.

قل: «كم تبلغ تكلفة ٢٠ قطعة من البسكويت؟ (الجواب: اضرب تكلفة القطع العشرة من البسكويت باثنين) كم تبلغ تكلفة ٣٠ قطعة من البسكويت؟ (الجواب: اضرب تكلفة القطع العشرة من البسكويت بثلاثة) هل يمكن لأحدكم أن يخبرني كم تبلغ تكلفة ١٠٠ قطعة من البسكويت؟ تكلم مع زميلك. «يمكن أن يحتاج بعض التلاميذ لرؤية واستعمال المال الفعلي لإيجاد المجموع الكامل بدلاً من العمل نظرياً. استمع لملاحظاتهم وتعليقاتهم واسأل: «كيف عرفتم تكلفة ١٠٠ قطعة من البسكويت؟» (الأجوبة الممكنة تتضمن: تكرار الجمع وفق عشرة، ضرب كلفة ١٠٠ قطعة من البسكويت بعشرة) سجّل الأجوبة المختلفة كي يتمكن الصف من رؤيتها. كرّر ما فعلته لإيجاد تكلفة ١٥ قطعة من البسكويت، و٢٥. ناقش طرق اكتشافها، وسجلها كي يتمكن الصف من رؤيتها، واستخدمها كنقاط للنقاش. تناول طرق تسجيل كميات النقد.

مدد النشاط بشرح أنه عند شراء المكونات لعشر قطع من البسكويت، دفعنا ورقة نقدية قيمتها أكبر من مجموع التكلفة. اشرح أن هذه عملية طرح، ويجب أن يستخدموا طرقاً تعلموها سابقاً. ناقش المبلغ المتبقي الذي ستحصل عليه. اطلب من التلاميذ أن يتحققوا من إجاباتهم عبر جمع الجواب (المتبقي) إلى مجموع تكلفة القطع العشرة من البسكويت ليتأكدوا من الحصول على قيمة الورقة النقدية الأصلية المستخدمة بالدفع.

### ملخص

### تحقق!

#### اسأل:

- «يستغرق خبز الكعكة ساعتين من الوقت، إذا قمنا بإدخال الكعكة إلى الفرن الساعة ١٠، متى سنقوم بإخراجها من الفرن؟» (الجواب: الساعة ١٢)
- كرّر السؤال بتغيير مدة توقيت الخبز ووقت دخول الكعكة إلى الفرن.
- «إذا بلغت تكلفة صنع ١٢ قطعة من البسكويت ٥ ريالات، فكم ستبلغ تكلفة صنع ٦ قطع من البسكويت؟» (الجواب: ٥, ٢ ريال، أو ريالين و٥٠٠ بييسة)
- «إذا بلغت تكلفة مكونات صنع كعكة ١١ ريالاً ودفعت مستخدماً ورقة ١٠ ريالات وورقة ٥ ريالات، كم ريالاً سيكون المبلغ المتبقي الذي ستحصل عليه؟» (الجواب: ٤ ريالات)

• يمكن للتلاميذ أن يفهموا وقت الطبخ بالدقائق والساعات.

- أصبح التلاميذ قادرين على التعرف على النقود الورقية في تطبيق عملي، وقادرين على استخدام رموز العملة حيثما كان مناسباً.
- يمكنهم حل مسائل عددية ومسائل حسابية بسيطة منطقية في سياق النقد، ويمكنهم اختيار العملية المناسبة في الحل.

### ملاحظات حول كتاب التلميذ:

ما الثمن؟ (ص ٣٠): تتطلب هذه الصفحة من التلميذ معرفة النقود الورقية ويتم تحديدهم بحساب تكلفة أصناف وحساب المبلغ المتبقي.



**بسكويت معلّب (عمل فردي أو مجموعات)**

ستحتاج إلى بطاقة/ ورقة، ومسطرة.

بعدها ينتهي التلاميذ من صنع عجينة البسكويت، سيقومون بتصميم وصنع علبة بإمكانها أن تحتوي ٢٠ قطعة من البسكويت كعمل فردي أو مجموعات. كم تصميمًا مختلفًا يمكنك صنعه؟ ما أوجه التشابه والاختلاف بين العلب؟ اعرض العلب.

**الثن (عمل فردي أو مجموعات)**

اصنع قوائم أثمان مختلفة واكتب مجموعة من الأسئلة تتماشى معها، مثلًا يمكننا صنع ١٢ عجينة بسكويت بهذه الوصفة. كم تبلغ تكلفة ١٨ قطعة من البسكويت؟ تحدى التلاميذ الأكثر قدرة على العمل بأعداد وكميات أكبر، بشرط أن يعرفوا إجابات الأسئلة المرافقة لها!

**بيع خيري (عمل فردي أو مجموعات)**

اصنع بسكويتًا (مستخدمًا نسخة رئيسية من البسكويت الأساسية بدلًا من اصنع عجينة. أقم سوقًا خيريًا، استنبط كلفة صنع البسكويت وقرر سعر البيع. يمكن للتلاميذ أن يعملوا مع تلاميذ أكبر سنًا ليعلبوا ويسوّقوا للبيع معًا.

## قياس الكتلة (١)

يمكن قياس الكتلة بوحدات الكيلو غرام والغرام.  
يوجد في كيلو غرام ١٠٠٠ غرام.

يمكن قياس الكتلة بالميزان. يوجد أنواع كثيرة مختلفة :

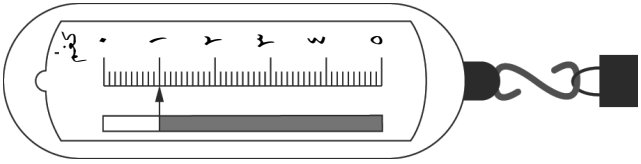

الميزان الزنبركي

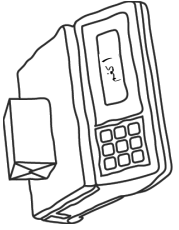

الميزان الرقمي

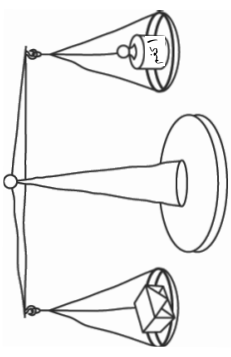

ميزان ذو كفتين  
(شعاعي)

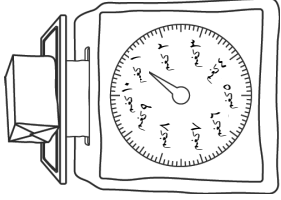

الميزان بمؤشر

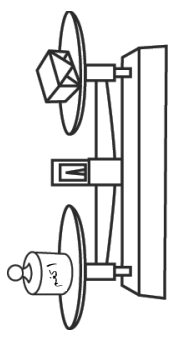

الميزان ذو الكفتين  
(كفتين علويتين)

كتلة الطرد في كل الحالات أعلاه ١ كغم.

## قياس الكتلة (٢)

ميزان ذو المؤشر يظهر ١٠٠ غرام

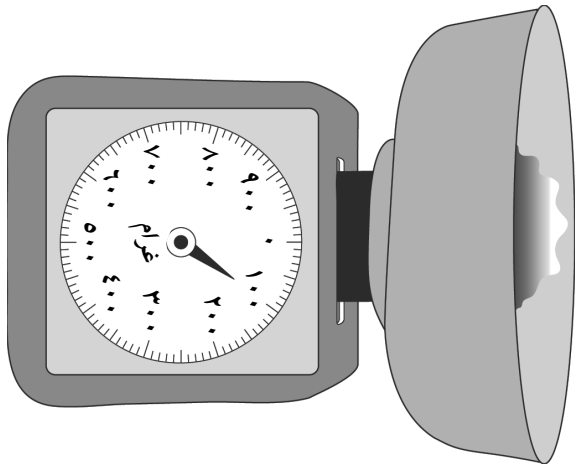

ميزان رقمي يظهر ١٠٠ غرام.

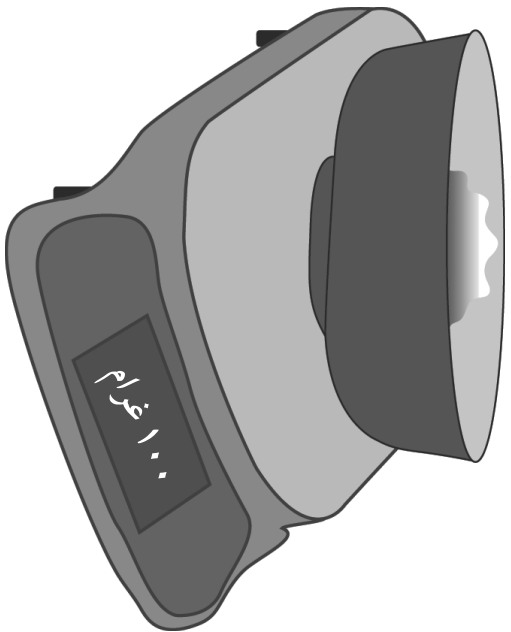

## مَرَجِعٌ سَرِيعٌ:

النشاط الأساسي ١٢-١: العشرات والآحاد حتى ١٠٠ (كتاب التلميذ ص ٣١)

يستعمل التلاميذ لوحة المائة وبطاقات القيمة المكانية لاستكشاف ما يمثله كل رقم في العدد، واستعمال ذلك المفهوم لترتيب الأعداد.

النشاط الأساسي ١٢-٢: مقارنة وترتيب الأعداد (كتاب التلميذ ص ٣٢)

يكشف التلاميذ إشارة أكبر من، أصغر من، كإشارات للمقارنة.

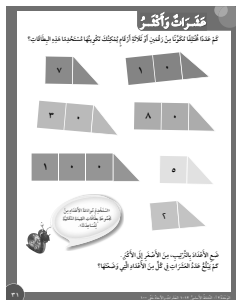

الأهداف: الرجاء الانتباه إلى أن الأهداف قد تغطي جزئياً في فصل معين؛ إلا أنها تُغطى بالكامل عند الانتهاء من الكتاب ككل.

أ١: الأعداد (الأعداد ونظام الأعداد)

2Nn3 - يعدّ آحاد وعشرات من عدد مكون من رقم أو عدد مكون من رقمين، تصاعدياً و تنازلياً.

أ٢: الأعداد (الأعداد ونظام الأعداد)

2Nn6 - يعرف ما يمثله كل رقم في الأعداد المكونة من رقمين؛ ويجزئ العدد إلى عشرات وآحاد.

2Nn12 - يرتب الأعداد حتى ١٠٠؛ ويقارن بين عددين باستخدام علامتي < و >.

أ٢: حل المشكلات (استخدام التقنيات والمهارات في حل المشكلات الحسابية)

2Pt2 - يشرح طرائق الحلّ واستنتاجها شفهيّاً.

2Pt3 - يستكشف المسائل العددية والألغاز.

## التعلم القبلي

- العد حتى ١٠٠.
- العد عشرات تصاعدياً و تنازلياً
- استعمال بطاقات القيمة المكانية



## المفردات

رقم • تجزئة • أكبر من • أقل من

المصادر والأدوات: نسخة رئيسية من بطاقات العد (القرص المدمج). نسخة رئيسية من لوحة المائة (الفصل ١، ص ٤)؛ نسخة كبيرة للعرض أمام الصف. قطعة كرتون كبيرة بطول يكفي لتغطية عمود من لوحة المائة الكبير، وشريط أطول من البطاقة يظهر عمود العشرات متممًا الصفر من الأعلى (٠، ١٠، ٢٠، ...، ١٠٠). نسخة رئيسية من كم يبلغ عدد العشرات؟ (ص ١٠٢)؛ لكل تلميذ. مقص، وصمغ، وأقلام تلوين. نسخة رئيسية من بطاقات الآحاد والعشرات (القرص المدمج)؛ لكل زوج من التلاميذ. نسخة رئيسية من خط الأعداد ٠-١٠٠ (الفصل ٣، ص ١٨)؛ لكل زوج من التلاميذ.

## المفردات

الرقم: ٠، ١، ٢، ٣، ٤، ٥، ٦، ٧، ٨، ٩

القيمة المكانية: قيمة كل رقم بحسب مكانه بالوحدات (أو الآحاد) (١) والعشرات (١٠). مثال: العدد ٤٣: الرقم ٣ يعني ٣ وحدات، والرقم ٤ يعني ٤ عشرات (٤٠). يمكن أن يحتوي كل مكان على رقم واحد فقط. مثال:

الآحاد	العشرات
٣	٤

تجزئة العدد: هو تقسيم العدد إلى مكونات القيمة المكانية. مثال: ٤٣ يجرء إلى ٤ عشرات (٤٠) و ٣ وحدات.

ابدأ بعرض البطاقات من بطاقات العد للتلاميذ. اشرح لهم أنه عندما ترفع بطاقة «١+» يجب عليهم أن يعدّوا وفق واحد تصاعديًا، وبطاقة «١-» عليهم أن يعدّوا وفق واحد تنازليًا، وبطاقة «١٠+» عليهم أن يعدّوا وفق واحد تصاعديًا، وبطاقة «١٠-» عليهم أن يعدّوا وفق واحد تنازليًا. اختر بطاقة لبدأ العد من لوحة المائة، مثلًا اختر ٢٧، وشجّع التلاميذ أن يستعملوا لوحة المائة للمساعدة. ابدأ بالعد وفق ١ عارضًا بطاقة «١+». غيّر طريقة العد عدّة مرّات. أعد مع البدء بعدد آخر.

اسأل التلاميذ عمّا يتذكّرون عن الأعداد من رقمين من الصف الأول (٣ أ، الوحدة ٢٠). يجب أن تتضمن الأعداد العشرات والآحاد. يكتب العدد بحسب القيمة المكانية، أوّل رقم من اليمين في «عمود الآحاد»، والرقم الذي يليه في «عمود العشرات». ذكّر التلاميذ بالقيمة المكانية، إذا لزم الأمر.

ذكّر التلاميذ بلوحة المائة التي أنجزوها سابقًا والتي ساعدتهم على فهم أعداد العقود آنذاك. اعرض لوحة المائة كبير. قم بتغطية عمود العشرات بشريط من البطاقات وضع عمود العشرة الخاص بك المنفصل على الوجه الأعلى للوحة المائة، بحيث يكون مربع العشرة قبل مربع ١١ (راجع الوحدة ٢٠ من الصف الأول، إذا لزم الأمر).

اشرح للتلاميذ أنك تتوقّع منهم أن يقوموا بصنع لوحة المائة مماثلة للذي تحمله. أعط كل تلميذ نسخة من «كم عشرة لدينا؟» ومقصًا، وصمغًا.

عندما يحصل التلاميذ على مربّعهم، اسألهم أسئلة مثل: «أين توضع الأعداد بدون رقم العشرات؟ ماذا عن الأعداد بثلاث عشرات؟» تأكد من فهم التلاميذ أن العدد الموجود في أوّل الصف يدلّنا على عدد العشرات الموجود في الصف كلّ، الأمر الذي يسهّل على التلاميذ تجزئة العدد إلى آحاد وعشرات.

انتبه!

- للتلاميذ الذين يجدون ترتيب الأعداد أمرًا صعبًا: شجّعهم أن يستعملوا لوحة المائة الجديد للمساعدة . سيكون أول عدد عندهم في الصفّ الثاني، والتالي في الصفّ الثالث وهكذا.
- للتلاميذ الذين عرفوا كيفية ترتيب الأعداد بشكل صحيح: أعطهم مجموعة من الأعداد مستخدمين الأرقام نفسها بالترتيب، مثال: ١٦، ٦٨، ١٣، ٣٨، ٦٣، ٣٦ . من الممكن أن تعطيم أعدادًا من ٣ أرقام. مثال: ٢٣٤، ٤٣٢، ٣٤٢، ٤٢٣، ٣٢٤، ٤٢٣.

اطلب من التلاميذ أن يلوّنوا كلّ عمود بلون مختلف، ومن ثمّ أخذ الأدوار لسؤال زملائهم أسئلة مثل: «أعطني عددًا فيه ٣ عشرات. كم عشرة في ٢٥٤»

أعط كلّ ثنائي من التلاميذ مجموعة من بطاقات السهام القيمة المكانية على من بطاقات وحدات وعشرات. اسأل التلاميذ أن يضعوا بطاقات القيمة المكانية واضعين كلّ الوحدات في عمود واحد، والعشرات في العمود الآخر. ومن ثمّ يقومون بكتابة تسع أعداد من رقمين وترتيبها بالتدرّج من الأصغر إلى الأكبر. اسأل التلاميذ كيف رتبوا بطاقاتهم. تأكد من أنّ التلاميذ فهموا أنّ يستعملوا عمود العشرات وأنّهم لم يحتاجوا إلى النظر إلى عدد الوحدات لأن لديهم عددًا واحدًا لكل من أعداد العقود.

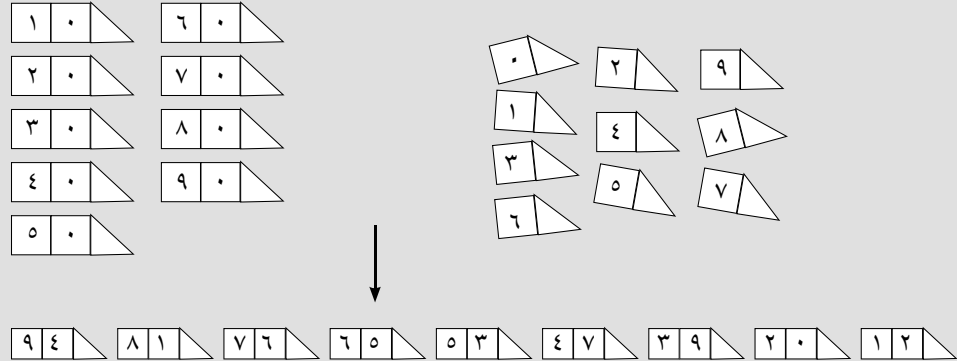

أخبر التلاميذ أن كلُّ ثنائي سيتشارك البطاقات التي يمتلكها مع زميله وبالتالي سيحصل كل تلميذ على ١٨ عدد لترتيبها من الأصغر إلى الأكبر. أخبرهم أن هذا النشاط سيكون أصعب من السابق؛ لأنَّ لديهم أعداد عقود في المجموعة. بعد النظر إلى عمود العشرات عليهم أن ينظروا إلى عمود الواحدات للتقرير أي الأعداد أكبر. أعطِ مثلاً إذا استدعى الأمر. عندما ينتهي التلاميذ من ترتيب الأعداد، عليهم أن يضعوا أعدادهم على خط الأعداد ١٠٠-٠ (المحدد بالعشرات). بإمكانك أن تعطي خط أعداد عادي للتلاميذ الأكثر ثقة (استعمل خط الأعداد الفارغ ١٠٠-٠).

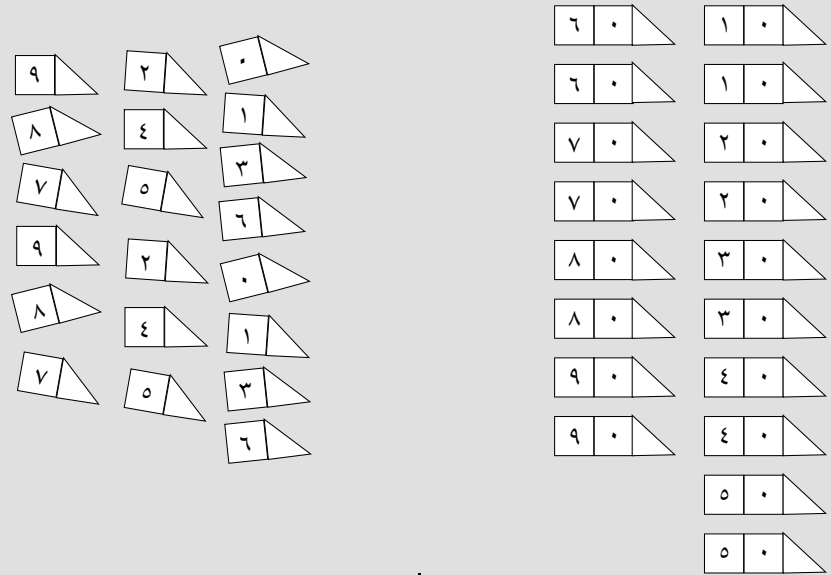

اختتم الحصة بسؤال التلاميذ عن الأعداد مثل، «ما أكبر عدد يمكنك تكوينه؟ هل قام أحد بتكوينه؟ ما العدد الأصغر؟ هل قام أحدكم بتكوينه وكتابه؟ ما الأعداد الأقرب إلى ٣٠؟ هل قام أحدكم بتكوين إحداها؟ أو كليهما؟» وهكذا.

يعرف التلاميذ ما يمثله كل رقم من العدد المكوّن من رقمين، ويستخدم التلاميذ ما تعلّموه عن القيمة المكانية ليرتبوا الأعداد.

#### ملاحظات حول كتاب التلميذ

عشرات وأكثر (ص ٣١): يستعمل التلاميذ بطاقات القيمة المكانية حتى يكونوا أعدادًا، ثمّ يرتّبوها. قد يتم إدخال بطاقة ١٠٠ ضمن البطاقات لتكوين أعداد مئوية.

#### تحقق!

اسأل التلاميذ عن الأعداد المكتوبة على أبوابهم أو أي أعداد أخرى لها معنى أو أعطهم عددًا.

- «كم عشرة لديك؟».
  - «كم عدد الواحدات؟».
  - «ضع هذه الأعداد بالتدرّج من الأصغر إلى الأكبر: ١٨، ٩٩، ٦٦، ٨٧، ١٣، ٤٢، ٢٠، ٧٨».
- (الجواب: ١٣، ٢٠، ٤٢، ٦٦، ٧٨، ٨٧، ٩٩)

#### كتاب النشاط:

لعبة الآحاد والعشرات.



المصادر والأدوات: نسخة رئيسية من بطاقات العدّ (القرص المدمج). نسخة رئيسية من عشرات وآحاد (القرص المدمج)؛ لكل ثنائي. نسخة رئيسية من أكبر من وأصغر من (القرص المدمج)؛ لكل تلميذ. أعلام. مقص نسخة رئيسية من بطاقات خط الأعداد ٠-١٠٠ (ص ١٨). (اختياري: نسخة رئيسية من الجمل العددية (القرص المدمج)؛ نسخة رئيسية من بطاقات الأرقام ٠-٩ (القرص المدمج)؛ نسخة رئيسية من لوحة المائة (الوحدة ١، ص ٤) لكل ثنائي).

## المفردات

أكبر من < معناها أكبر من، وبالتالي فإن  $٤٥ < ٢٣$ .  
أقل من > معناها أصغر من، وبالتالي فإن  $٤٥ > ٢٣$ .

## انتبه!

- للتلاميذ الذين يجدون صعوبة بتشكيل الأعداد من رقمين: يجب أن يضعوا القسم الذي على شكل سهم من كل بطاقة فوق الآخر لتشكيل عدد بشكل صحيح. هذا سيساعد التلاميذ الذين يستبدلون كتابة ١٢٣ بـ ١٠٠٢٣ فيستطيعون كتابته بالشكل الصحيح.
- للتلاميذ الذين يجيدون استخدام الرموز: تحدّهم باستخدام رمزين في جملة أطول، مثال:  $٢٣ < ٤٥ > ٣٢$

## فرصة للعرض

اعرض رموز التلاميذ شارحًا لهم معنى كل رمز.

قم بعدّ العشرات، والآحاد تصاعديًا وتنازليًا مستخدمًا بطاقات العد. رتب بطاقات الأسهم (من عشرات وآحاد) مظهرًا بطاقات العشرات والآحاد فقط. اطلب من التلاميذ أن يختاروا بطاقتين لتكوين عددين من رقمين، مثال: ٣٧ و ٦٣. اكتب أو علّق العددين بمكان يراه الجميع. اسأل التلاميذ: «أي الأعداد أصغر؟ كيف عرفت؟» (الجواب: ٣٧ لأن ٣ عشرات هي أقل من ٦ عشرات) بإمكاننا أن نقول إن ٣٧ أصغر من ٦٣، وإن ٦٣ هي أكبر من ٣٧. استخدم العبارات «أقل من» أو «أكبر من»، وكتبها (وليس باستخدام الرموز).

أعط كل ثنائي من التلاميذ مجموعة من بطاقات السهام من آحاد وعشرات وشرح لهم أنّك تودّ تكوين عددين من رقمين مع زميل لهم، ومن ثمّ قل الجمليتين: «أقل من» أو «أكبر من». امنح وقتًا كافيًا لكل تلميذ بحيث يحصل على دورين على الأقل.

اشرح لهم أنّه بإمكانكم أن تقولوا هذه الجملة بسرعة، لكن قد تأخذ كتابتها وقتًا في كل مرة لهذا استبدل بها علماء الرياضيات الرموز. اشطب الكلمة (أكبر من) واستبدل بها الرمز (<) اشطب الكلمة (أصغر من) واستبدل بها الرمز (>) اشرح لهم: «قد تشبه الرموز الأفواه المفتوحة، وأنّ هذه الأفواه المفتوحة تريد أن تأكل الأعداد الأكبر. بإمكاننا أن نستخدم ذلك لكي نتذكّر معنى كل رمز. إلى الآن لدينا  $٣٧ > ٦٣$ ؛ ٣٧ هي أقل من ٦٣، الفم مفتوح نحو ٦٣؛ لأنّ ٦٣ هو العدد الأكبر. وبالنسبة لـ  $٦٣ < ٣٧$ ؛ ٦٣ هي أكبر من ٣٧، ما زال الفم مفتوحًا نحو ٦٣؛ لأنّ ٦٣ هو العدد الأكبر.

أعط كل تلميذ نسخة من «أكبر من، أصغر من». اشرح لهم أنّ السهم يشير إلى أعلى الصفحة، الأمر الذي يعني إبقاء الصفحة إلى أعلى بينما يقومون بتحويل الرموز إلى مخلوقات بفم مفتوح. اسأل التلاميذ أن يجدوا مخلوقًا مناسبًا مثل ثعبان، أو أسد، أو تمساح، وهكذا.

عندما ينهي التلاميذ تحويل الرموز إلى أفواه، قم بقص الورقة أفقيًا من المنتصف، بحيث يحصل كل تلميذ على واحد من كل رمز؛ بإمكانهم الآن أن يستعملوا رموزهم مع بطاقات السهم لتكوين جمل عددية.

اختم الحصة بسؤال التلاميذ: أي رمز يعني «أكبر من» أو «أصغر من»؟ اطلب منهم أن يخبروك عن الفرق بين الرمزين.

## ملخص

سيتمكّن التلاميذ من مقارنة الأعداد من رقمين باستعمال رموز (أكبر من) (<) و(أصغر من) (>).

### ملاحظات حول كتاب التلميذ

أكبر من، أصغر من (ص ٣٢): يقوم التلاميذ بتشكيل جمل عددية مستخدمين الأرقام والرموز (<) (>).  
قد يستفيد التلاميذ من بطاقات خط الأعداد من ٠-١٠٠٠.

### تحقق!

- اطلب من التلاميذ أن يذكروا لك عددًا أكبر أو أصغر من عدد تعطيهم إياه.  
اطلب منهم أن يعرضوا عليك طريقة الكتابة.

## المزيد من الأنشطة

### الجمل العددية (مجموعات ثنائية)

ستحتاجون إلى بطاقات الأرقام ٠-٩ (القرص المدمج)، وبطاقات الجمل العددية (القرص المدمج)

سيكتب التلاميذ مجموعة من الجمل العددية مستخدمين الرموز (<) (>).

### العدد السري (مجموعات ثنائية)

ستحتاجون إلى بطاقات الأرقام ٠-٩ (القرص المدمج)، ولوحة المائة (ص ٤)

يُعيّن تلميذ واحد «قائدًا». يختار القائد عددًا من لوحة المائة. يسأل التلاميذ الآخرون أسئلة حتى يعرفوا العدد الذي اختاره القائد. مثلًا: (هل هو عدد فردي؟ هل هو عدد زوجي؟ هل هو أكبر من ٥٠؟ هل هو أقل من ٩٧٠؟) يجيب القائد بـ(نعم) أو (لا). التلميذ الذي تمكّن من معرفة العدد يصبح هو القائد التالي ويعاد اللعب من جديد. يستطيع التلاميذ شطب الأعداد الموجودة في لوحة المائة للحفاظ على سير الأدلة.

كتاب النشاط:

أكبر من وأصغر من.

## كم عدد العشرات؟

١٠	٩	٨	٧	٦	٥	٤	٣	٢	١	٠
٢٠	١٩	١٨	١٧	١٦	١٥	١٤	١٣	١٢	١١	
٣٠	٢٩	٢٨	٢٧	٢٦	٢٥	٢٤	٢٣	٢٢	٢١	
٤٠	٣٩	٣٨	٣٧	٣٦	٣٥	٣٤	٣٣	٣٢	٣١	
٥٠	٤٩	٤٨	٤٧	٤٦	٤٥	٤٤	٤٣	٤٢	٤١	
٦٠	٥٩	٥٨	٥٧	٥٦	٥٥	٥٤	٥٣	٥٢	٥١	
٧٠	٦٩	٦٨	٦٧	٦٦	٦٥	٦٤	٦٣	٦٢	٦١	
٨٠	٧٩	٧٨	٧٧	٧٦	٧٥	٧٤	٧٣	٧٢	٧١	
٩٠	٨٩	٨٨	٨٧	٨٦	٨٥	٨٤	٨٣	٨٢	٨١	
١٠٠	٩٩	٩٨	٩٧	٩٦	٩٥	٩٤	٩٣	٩٢	٩١	



**المصادر والأدوات:** نسخة رئيسية من بطاقات العد (القرص المدمج)؛ نسخة رئيسية من المزيد من بطاقات العد (القرص المدمج)؛ كمية كبيرة من أشياء صغيرة للعد مثل، بذور، حبوب فاصوليا، خرز، حصوات صغيرة، حبوب أرز. أربعة صحنون صغيرة لعد الأشياء: الأول يحتوي على ١٠ من الأصناف؛ الثاني يحتوي على ٢٠؛ والثالث يحتوي على ٥٠ والرابع يحتوي على ١٠٠ صنف. أربع ملصقات تظهر أعداد الأصناف في كل صحن. ورقة كبيرة تحتوي على ٥٠ إلى ١٠٠ نقطة موضوعة بشكل عشوائي؛ مع نسخة كبيرة للعرض أمام الصف. ثلاث أقلام مختلفة الألوان وصحن كبير الحجم؛ للعرض أمام الصف. صحنون صغيرة الحجم؛ لكل زوج من التلاميذ. (اختياري: نسخة رئيسية من التقدير (القرص المدمج)؛ ورق تغليف، ورق جدران أو أي ورق للترتيب؛ مواد للعد أو مكعبات قابلة للوصل؛ أقلام ملونة).

## المفردات

**التقدير:** هو تخمين منطقي حول «كمية» شيء ما موجود. مثال على ذلك،

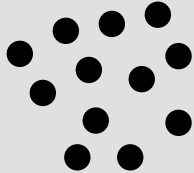

التقدير: ١٠

العد: ١٢

اعرض للتلاميذ بطاقات تحمل +١، -١، و+١٠، و-١٠ من بطاقات العد، واطلب منهم أن يذكروك بمعناها. قدم لهم بطاقات +٢ و-٢ من المزيد من بطاقات العد. أولاً، ابدأ بالعد اثنتين أعداداً زوجية. عند تمكّن التلاميذ أكثر، قم بالتغيير إلى الأعداد الفردية.

اعرض للتلاميذ الصحنون الأربعة واسألهم: «أي من الصحنون تحتوي على العدد الأكبر من الأشياء؟ ثم اسأل عن العدد الذي يليه، وهكذا إلى أن تصل إلى الصحن الأقل عدداً. اطلب من التلاميذ أن يقدروا عدد الأشياء الموجودة في كل صحن؛ من ثم أظهر لهم الملصقات كل على حدة (١٠، ٢٠، ٥٠، و١٠٠)، سائلاً: أي من الصحنون تنتمي إليها الملصقات برأيهم؟ عندما يتم وضع الملصقات على كل الصحنون؛ خذ حفنة من حوالي ٥٠ شيئاً من الأشياء التي تقوم بعدها وضعها في صحن كبير. اطلب من التلاميذ أن يقدروا كل الكمية مقارنة مع ملصقات الصحنون. سجّل بعض تقديرات الصف.

اطلب من التلاميذ أن يعدوا فعلياً العدد الموجود بأفضل طريقة. إذا إقترحوا عليك أن يعدوا وفق واحد، ابدأ بالعد وتظاهر أنك أخطأت، وأخيراً استسلم. وضّح عد الأشياء وفق اثنين عبر ترتيبهم بمجموعات من اثنتين؛ ثم كرر عدّهم بمجموعات من خمسة، وأخيراً عدّهم بمجموعات من عشرة. تأكد أن التلاميذ قد فهموا أن كل الطرق ستعطينا نفس المجموع. كرر التجربة بحفنة أكبر مستهدفاً عدداً أكبر من ١٠٠. اسأل التلاميذ إذا كانوا سيعدون هذه الكمية بنفس الطريقة السابقة. لا يوجد هناك إجابة صحيحة أو خطأ.

### انتبه!

- للتلاميذ الذين يجدون صعوبة بالتقدير: أعطهم بطاقات عليها ١٠، و٢٠، و١٠٠ نقطة/ شيء لاستخدامها كأساس للمقارنة. اطلب منهم أن يطلعوا على كل بطاقة بالتناوب ويقوموا بمقارنتها بما لديهم. هل لديهم أكثر من الموجود على البطاقة؟ شجعهم لكي يستمروا بالمقارنات إلى أن يقوموا بربطها بما لديهم.
- للتلاميذ الذين يجيدون التقدير جيداً: قم بتحديثهم أن يكونوا أكثر دقة من ١٠، و٢٠، و٥٠ و١٠٠.

الآن اطلب من التلاميذ أن يقوموا بعمل ثنائي. على واحد من التلاميذ أن يأخذ حفنة من الأشياء لعدّها ثم العمل مع زميله ليتفقوا على تقدير معين. ستكون بحاجة لتوفير صحون ورقية صغيرة ليضع التلاميذ، الحفنة فيها وصحناً ليقوموا بالعدّ عليه. بعد اتفاهم على طريقة العد، يعمل التلاميذ مع بعضهم. تجوّل في الصف أثناء مواصلة التلاميذ عدّهم، سائلاً كل ثنائي عن تقديرهم، ووفق أي تعداد اختاروا العدّ، وما السبب الذي دفعهم لذلك. قد ترغب بالطلب إليهم أن يسجلوا تقديراتهم وأيضاً العدد الفعلي.

بعد انتهاء التلاميذ من العدّ، ادعهم لكي يتحدثوا عما فعلوه. هل وجدوا المجموع بسرعة؟ هل احتاجوا أن يكرروا عملية العد أكثر من مرة؟ هل كان تقديرهم الثاني أقرب للمجموع من التقدير الأول؟

أخبرهم، أن وضع الأشياء بمجموعات ساعد في عملية العد، لكن أسألهم: ماذا يمكنهم أن يفعلوا لو كان لديهم صورة عليها نقاط أو حبوب عوضاً عنها؟ اعرض على التلاميذ الورقة الكبيرة المعدة سابقاً التي تحتوي على نقاط واطلب منهم أن يقترحوا عليك: ماذا يمكن فعله لكي تعرف عدد النقاط الموجودة بسهولة؟ تجاوب مع اقتراحات التلاميذ، وإذا كان ضرورياً، اقترح عليهم أنه بإمكانهم تحويط على كل اثنين، أو خمسة أو عشرة أشياء ومن ثم عدّها وفق اثنين، أو خمسات أو عشرات للحصول على العدد. استخدم قلم تلوين لتحويط مجموعات من اثنين ومن ثم عدّهم وفق اثنين مع مشاركة التلاميذ. إذا كان لديك متسع من الوقت، كرّر التعداد وفق خمسة وعشرة.

اختتم الحصة بالعودة إلى بطاقات العد. عرّف بطاقات العد  $5+$  و  $5-$ . في البداية، تأكّد من أن تعدّ خمسات لأعداد من عشرات. ثم عند تمكّن التلاميذ؛ انتقل للعدّ خمسات لأي عدد.

### ملخص

باستطاعة التلاميذ أن يقوموا بالتقدير المنطقي وأن يعدّوا بطرق مختلفة ليحصلوا على المجموع.

### ملاحظات حول كتاب التلميذ

التقدير (ص ٣٣): التلاميذ يقدرون عدد النقاط الكبيرة والصغيرة الموجودة، ثم يطابقون النقاط مع حبوب الأرز (أو مواد العد الأخرى) لتساعدهم على العدّ.

### تحقق!

قم بتحديثي التلاميذ بالعدّ تصاعدياً أو تنازلياً اثنتين، خمسات أو عشرات بدءاً من عدد معين. اطلب من التلاميذ أن يقدروا عدد الصور على الحائط أو أي شيء آخر من الصعب لحظه أو تحريكه واسألهم كيف بإمكانهم التقدير.

التقدير (عمل فردي)

ستحتاج إلى نسخة رئيسية من التقدير (القرص المدمج).

يكتب التلاميذ تقديراتهم ومن ثم يقومون بعدّ الأشياء بتحويط ٢، أو ٥ أو ١٠ أشياء.

أوراق العدّ: (مجموعات ثنائية)

ستحتاج إلى ورقة تغليف هدايا، أو ورق جدران أو أي ورقة مزخرفة؛ لكل زوج من التلاميذ .

اطلب من التلاميذ أن يجدوا عدد شكل معيّن موجود على الورقة. عليهم أن يضعوا مواد العدّ على تلك الأشكال، من ثم يرتبونها وفق اثنين، أو خمسة أو عشرة ليحصلوا على المجموع.

مَرَجِع سَرِيع:

النشاط الأساسي ١٤-١: الأزواج العددية لـ ٢٠ (كتاب التلميذ ص ٣٤)

يتدرب التلاميذ على ذكر الأزواج العددية لـ ٢٠.

النشاط الأساسي ١٤-٢: المضاعفات (كتاب التلميذ ص ٣٥)

يستكشف التلاميذ المضاعفات حتى عشرة وأكثر، ويكتبون قصصاً عددية.

النشاط الأساسي ١٤-٣: تصنيف الأعداد (كتاب التلميذ ص ٣٦)

يبدأ التلاميذ بتصنيف الأعداد وفقاً لخصائصها، متضمنة معيارين اثنين وحالات سلبية (مثل، غير زوجي)



الأهداف: الرجاء الانتباه إلى أن الأهداف قد تغطي جزئياً في فصل معين؛ إلا أنها تُغطى بالكامل عند الانتهاء من الكتاب ككل.

التعلم القبلي

- معرفة الأزواج العددية لـ ١٠ و ٢٠
- معرفة المضاعفات حتى مضاعفات الخمسة.
- تمييز أنماط الأعداد مثل فردي وزوجي.
- العد اثنتين، خمسات وعشرات من الصفر.

- ١أ: الأعداد (الأعداد ونظام الأعداد)
- 2Nn14 - يفهم الأعداد الفردية والزوجية ويميزها حتى ٢٠ على الأقل.
- 2Nc5 - يجد ويتعلم أضعاف جميع الأعداد حتى ١٠ و ١٥ و ٢٠ و ٢٥ و ٥٠.
- ١٢أ: عمليات حسابية: (الأعداد ونظام الأعداد)
- 2Nn15 - يصنف الأعداد، مثلاً، فردي/ زوجي، مضاعفات العدد ٢ و ٥ و ١٠.
- ١٢أ: عمليات حسابية:
- 2Nc7 - يستخدم إشارة = للتعبير عن التساوي، مثلاً:  $٤ + ١٦ = ٣ + ١٧$ .
- ١٢أ: حل المشكلات: (استخدام تقنيات ومهارات حل المشكلات الحسابية).
- 2Pt1 - يختار استراتيجية ذهنية مناسبة للقيام بالعمليات الحسابية ويشرح كيفية الوصول إلى الإجابة.
- 2Pt2 - يشرح طرائق الحل واستنتاجها شفهاً.
- 2Pt3 - يستكشف المسائل العددية والألغاز.
- 2Pt4 - يفهم منطقياً مسائل لفظية بسيطة (المؤلفة من خطوة واحدة أو خطوتين سهلتين)، يقرر أي عمليات (جمع، طرح، ضرب أو قسمة بسيطتين) مطلوبة لحلها من خلال تمثيلها بأغراض، أو بالرسم على خط الأعداد.
- ٢ب: معالجة البيانات (ترتيب، تصنيف وتمثيل البيانات)
- 2Dh2 - يستخدم مخططات فن و كارول لتصنيف الأعداد أو الأشياء وفق معيار واحد؛ ويبدأ بتصنيف الأعداد/ الأشياء وفق معيارين؛ ويفسر خياراته باستخدام اللغة المناسبة، بما في ذلك استخدام "ليس".



المفردات

- الدخيل
- عدد صحيح
- مضاعف



المصادر والأدوات: نسخة رئيسية من لوحة المائة (الفصل ١، ص ٤)؛ نسخة كبيرة للعرض أمام الصف. مجموعتان من بطاقات العدد ٠-٢٠ ومن بطاقات العدد ٠-١٠٠ (نسخة رئيسية من القرص المدمج) لكل مجموعة من التلاميذ. ساعة توقيت. نسخة رئيسية من توقيت ٢٠ ساعة (القرص المدمج). (اختياري: نسخة رئيسية من الهدف ٢٠ (القرص المدمج)).

ابدأ باختيار عدد من رقم واحد من لوحة المائة والعدّ تصاعديًا وتنازليًا عشرات، إلى أعلى وإلى أسفل الأعمدة. اسأل التلاميذ أن يذكروا: ماذا كانوا يعدون؟ (بالعشرات)، وهل قاموا بالعد تصاعديًا أو تنازليًا.

أظهر كيف أن العدّ التصاعدي وفق عشرة هو نفسه «جمع العشرة» وأن العدّ التنازلي وفق عشرة هو نفسه «طرح العشرة». اشرح سؤالًا مثل، «ما حاصل ٣١ مع إضافة ١٠؟ ماذا عن ٣١ إذا ما أخذنا منها ١٠؟» عند تمكّن التلاميذ، انتقل إلى جمع وطرح مضاعفات أخرى لعشرة. مثال على ذلك: اسأل: كيف يمكنكم استخدام أجويتكم لحساب ٣١ مع إضافة ٢٠؟ وأن تحسبوا ٣١، أخذنا منها ٣١؟٢٠ مع إضافة ٣٠؟٣٠؟٤٣ أخذنا منها ٢٠؟ وهكذا.

اطلب من التلاميذ أن يذكروا بالأزواج العددية للعدد ١٠، ثم ٢٠. قم بإنشاء قائمة بالمجموعتين وقارن فيما بينها (المتشابه والمختلف). ذكّر التلاميذ أنه من المفيد أن تتذكر الأزواج العددية لكي تستخدمها بطريقة أسرع وأسهل عند الحساب.

اشرح للتلاميذ أنّ عليهم أن يعملوا بمجموعات من ثلاثة تلاميذ للنشاط التالي وسيكونوا بحاجة لمجموعتين من بطاقات ٠-٢٠ ومن بطاقات ٠-١٠٠.

اطلب من التلاميذ أن يضعوا بطاقات الأعداد في دائرة مثل وجه الساعة، ولكن مع أعداد من ١ إلى ٢٠ عليها. المجموعة الثانية من بطاقات الأعداد ستُخلط من قبل اللاعب رقم ٢. يقوم اللاعب رقم ١ بوضع بطاقة من المجموعة الثانية بجانب البطاقة المناسبة على الطاولة (بجانب العدد المناسب) بهدف إنشاء ثنائي عددي لـ ٢٠. اللاعب رقم ٢ يراقب ليتحقق من أن اللاعب رقم ١ قد قام بعمل الثنائي العددي بطريقة صحيحة. اللاعب رقم ٣ يسجل الوقت الذي استغرقه اللاعب رقم ١ للقيام بتشكيل جميع الأزواج العددية لـ ٢٠. ثم يقوم التلاميذ بتبديل المهام فيما بينهم ليتمكن كل واحد من القيام بكل مهمة. يمكن للتلاميذ أن يكون لديهم ثلاثة أدوار من مطابقة البطاقات، تسجيل أوقاتهم على ساعة التوقيت ٢٠.

من كان الأسرع وقتًا؟ قارن أسرع توقيت واجعله تحديًا للتغلب عليه.

هل تحسّن توقيت أحدهم؟ من الأكثر تحسّنًا مع الوقت؟

### انتبه!

- للتلاميذ الذين يواجهون صعوبة بتذكر الأزواج العددية: قم بتشجيعهم على تكرار التمرين مرتين أو ثلاث مرات دون التقيد بالوقت.
- التلاميذ الذين يتذكرون الأزواج العددية لـ ٢٠ بسهولة: قم بتحديدهم بأن يقلصوا من وقتهم. حدد هدفًا لتقليص هذا الوقت، مثال على ذلك، ١٠ ثواني. بدلًا من ذلك، قم بتحديدهم لإنشاء أزواج عددية للعدد ٣٠ (بطاقات ٠ إلى ٣٠) أو حتى ٤٠ (بطاقات ٠ إلى ٤٠).

تعلم التلاميذ كل الأزواج العددية التي لها مجموع ٢٠.

ملاحظات حول كتاب التلميذ

أزواج إلى العشرين (ص ٣٤): تقدّم مزيدًا من الأنشطة حول الأزواج العددية للعدد ٢٠.

المزيد من الأنشطة

**الهدف ٢٠ (عمل فردي)**

ستحتاجون إلى نسخة رئيسية من الهدف ٢٠ (القرص المدمج)؛ واحد لكل تلميذ

يجد التلاميذ كل الأزواج العددية التي تشكل ٢٠. يجب أن تكون الأزواج العددية بجانب بعضها: بشكل عمودي أو أفقي أو خط مائل. يمكن تحوير العدد الواحد مرّة واحدة. توجد عدة طرق لإتمام ورقة الهدف، فقم بتحدي التلاميذ ليحصلوا عدد نقاط أعلى. إذا تم استخدام العدد أكثر من مرة واحدة، فسيجد التلاميذ أزواجًا عديدة أكثر.

كتاب النشاط:

الأزواج العددية لـ ١٠ و ٢٠ - اللعب بـ ٢٠.

تحقق!

• أشر إلى عدد ما بين ٠ و ٢٠ وأسأل:

«ما العدد الذي يشكل مع هذا العدد زوجًا عدديًا لـ ٢٠؟»

المصادر والأدوات: نسخة رئيسية من لوحة المائة (الوحدة ١، ص ٤)؛ نسخة كبيرة للعرض أمام الصف. نسخة رئيسية من خط الأعداد ٠-٢٠ (القرص المدمج) نسخة كبيرة للعرض أمام الصف. نسخة رئيسية من خط العدد ٠-٥٠ (ص ١١٦)؛ واحد لكل تلميذ. نسخة رئيسية من الخطوط المزوجة (القرص المدمج). (اختياري: نسخة رئيسية من مضاعفات والضرب بـ ٢ (القرص المدمج)).

اعرض لوحة المائة. ذكّر التلاميذ بالعدّ تصاعديًا وتنازليًا بعشرات من أي عدد من منزلة واحدة. اطرح أسئلة حول جمع وطرح ١٠، أو ٢٠ أو ٣٠ من عددٍ على لوحة المائة.

اطلب من التلاميذ أن يشرحوا ماذا يعني بـ «مضاعفات» (يجب أن يفهموا أنها تعني «الضرب بعدد ٢»). اشرح كيف يمكننا أن نسجل المضاعفات كجمع العدد مع بعضه مرتين، أو كضرب العدد بـ ٢.

اعرض خط الأعداد ٠-٢٠ (تم تحديد مضاعفات العدد ٠، ٢، ٥، و ١٠ على خط الأعداد مسبقًا). ابدأ من صفر ثم قم بقراءة المضاعفات التي تم وضعها على خط الأعداد بصوت مرتفع. اطلب من التلاميذ إخبارك ببعض المضاعفات التي يعرفونها ويضعونها على خط الأعداد. (مثال على ذلك: مضاعفات ٢ هو ٤، اكتب ٤ فوق العدد ٢ على خط الأعداد). بينما تبني المضاعفات، اطرح أسئلة مثل، ما مضاعف ٥؟ هل هذا يعني حزمتين من ٥؟ ما اثنان ضرب ٦؟ وهكذا. أكمل أربعة أو خمسة مضاعفات، ثم اسأل: «كيف يمكننا الحصول على مضاعف ٢٠؟» تحدّث عن حزمتين من ٢٠ ولكن اسألهم أيضًا أن يفكروا بطريقة القيمة المكانية: إذا كان مضاعف ٢ هو ٤، فإن مضاعف ٢ من العشرات يجب أن يكون ٤ من العشرات.

تحدث مستخدمًا معرفة التلاميذ بالقيمة المكانية ليضاعفوا العدد ١٥: يجب على التلاميذ أن يجرّثوا العدد ١٥ إلى ١٠ و ٥، ثم يضاعفوا ١٠ ويضاعفوا ٥ ثم يقوموا بجمع العددين مع بعضهما. أكمل لتقول: «أنا أعلم أن مضاعف ١٥ هو ٣٠. كيف بإمكانكم أن تستخدموا هذه المعلومة لتحصلوا على مضاعف ١٦؟ ماذا عن مضاعف ١٧؟ ماذا عن مضاعف ١٤؟» (من الأجوبة الممكنة: ١٦ هو عدد يزيد عن ١٥ بعدد واحد، فمضاعف ١٦ ممكن أن يزيد عن مضاعف ١٥ بعددين اثنين، فإذا  $2+30=32$ ؛  $17$  يزيد عن ١٥ بعددين اثنين .....  $30+4=34$ ؛  $14$  ينقص عن ١٥ بعدد واحد، فإذا هذه المرة نظر ح ٢،  $30-2=28$ )

أعط كل تلميذ خط الأعداد من ٠ إلى ٥٠ واطلب منهم أن يحددوا الأعداد ما بين ٠ و ١٠ عليها. اطلب منهم أن يحسبوا مضاعف كل من الأعداد التي ما بين ٠ و ١٠ ويضعوها أعلى خط الأعداد. ثم اطلب منهم أن يحددوا ١٥، و ٢٥، و ٥٠ على خط الأعداد. مرة أخرى، اطلب منهم أن يكتبوا مضاعفًا لكل من هذه الأعداد فوقها.

عند إنجاز التلاميذ لخطوطهم المضاعفة، اطرح عليهم أسئلة مثل، «ما العدد الذي يجب مضاعفته لأحصل على ٢٠ (١٠)؟ ١٤؟ ٣٠ (١٥)؟ ٣٠ (١٥)؟ ٢٠. ما العدد الذي بدأت منه؟ (١٠) ما عكس أن تضاعف؟ (أن نجعله نصف).

### انتبه!

- للتلاميذ الذين يجدون صعوبة بتأليف قصة تتناسب مع الحسابات: ذكّرهم بوحدة من قصصك واطلب منهم أن يعيدوا قصّها، مغيّرين المضاعفات. ذكر سعر شيء ما ولكن علينا أن نشترى اثنين، هو نوع من القصص التي يتماشى معها كل التلاميذ تقريباً.
- التلاميذ الذين يسهل عليهم تأليف قصة عن المضاعفات: اطلب منهم أن يبدلوا قصة المضاعفات بقصة بحيث يكون الهدف التعاطي مع النصف.

حدّث التلاميذ بأن تأليف القصص التي تتضمن الأعداد شيء ممتع وقدّم لهم قصة بسيطة مثل: «كنت بحاجة إلى خمسة تفاحات لأخذ واحدة كل يوم إلى المدرسة؛ ولكنني تذكرت أنني لن أتمكن من التسوق الخميس المقبل، فتوجّب عليّ أن أضاعف عدد التفاحات التي أشتريها عادةً لتكفيني أسبوعين. أنا بحاجة إلى عشر تفاحات». أو، «عندما أذهب لأزور والدتي، أشتري لها اثنين من المجلات لأنها تحب قراءتها. لم أتمكن من رؤيتها لفترة ففكرت بأن أشتري لها ضعف العدد المعتاد، وهو أربع مجلات».

اطلب من التلاميذ أن يعملوا بشكل ثنائي. عليهم أن يطلّعوا على خطوط الأعداد للمضاعفات وأن يألّفوا قصة تتماشى مع واحد من المضاعفات التي قاموا بحسابها. يمكن أن تكون قصة عن التسوق، قصة عن النقاد، أو أي شيء قد يكون مختلف كلياً.

اختتم الحصة بمشاركة بعض القصص

### ملخص

يراجع التلاميذ مضاعفات الأعداد حتى ١٠، ويبدأون بكتابة مضاعفات الأعداد الأكبر.

### ملاحظات حول كتاب التلميذ

خطوط الضعف (ص ٣٥): يُحدّد التلاميذ ضعف كل عدد مكتوب على خط الأعداد.

### تحقق!

- قل للتلاميذ أنك تملك نظارات مميزة غير مرئية. عندما تضعهم ترى المضاعفات!
- «يمكنني أن أرى ثمانية الآن. ما العدد الذي سأراه إن وضعت نظارات المضاعفات؟»
  - «لقد وضعت نظارات المضاعفات ويمكنني رؤية العدد ٢٠. ما العدد الذي سأراه إذا خلعت نظارات المضاعفات؟»
- قم بمشاركة نظاراتك مع التلاميذ. أشر إلى العدد، أعطهم نظارات المضاعفات واسألهم عن العدد الذي تحوّل إليه الآن.

### المزيد من الأنشطة

### المضاعفة والضرب (عمل فردي)

ستحتاجون إلى نسخة رئيسية من المضاعفة والضرب (القرص المدمج)؛ واحدة لكل تلميذ.

يقارن التلاميذ نتيجة المضاعفة والضرب باثنين.

كتاب النشاط:

الضعف

**المصادر والأدوات:** نسخة رئيسية من لوحة المائة (الوحدة ١، ص ٤)؛ نسخة كبيرة للعرض أمام الصف. نسخة رئيسية من مخطط كارول فارغ (ص ١١٧)؛ لكل مجموعة من التلاميذ. نسخة رئيسية من بطاقات العدد ٠-١٠٠ (القرص المدمج)؛ لكل اثنين-ثلاث مجموعات. نسخة رئيسية من بطاقات تصنيف الأعداد (القرص المدمج)؛ لكل مجموعة من التلاميذ. مقصات. نسخة رئيسية من مخطط فن فارغ (ص ١١٨). (اختياري: نسخة رئيسية من ملصقات ناقصة (القرص المدمج) نسخة رئيسية من علبه العدد (القرص المدمج).

## المفردات

**الدخيل:** هو المختلف عن الآخرين.

**الصحيح:** هو الذي لا يتجزأ إلى أجزاء.

**مضاعف:** عندما تبدأ بالتعداد من ٠ وتقوم بالتعداد بخطوات متساوية المسافة، تجد أعدادًا تكون مضاعفات لتلك الخطوة.

٠، ٢، ٤، ٦، ٨... هي مضاعفات العدد اثنين وموجودة في جدول ضرب اثنين.

٠، ٥، ١٠، ١٥، ٢٠، ٢٥... هي مضاعفات العدد خمسة وموجودة في جدول ضرب خمسة.

مثال: مخطط كارول البسيط حول: فردي وزوجي.

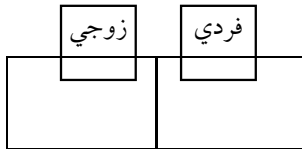

ابدأ بالعدّ خمسات من ٠ إلى ١٠٠ ومن ثم تنازليًا، مستخدمًا لوحة المائة. أخبر التلاميذ أنهم سيقومون بالعدّ خمسات مرة أخرى، ولكن هذه المرة سيبدأون بالعدّ من ستة. أسأل عن العدد الذي سيأتي بعده. ما العدد الذي يليه؟ إما أن تكتب قائمة بالأعداد وإما أن تضع إشارة عليها في لوحة المائة: ٦، ١١، ١٦، ٢١، ٢٦، و ٣١.

أسأل التلاميذ عن الأنماط التي يرونها. استخلص أنه عندما بدأت بستة، فهذا يعني أنك تبدأ بعدد يزيد على خمسة بواحد، فهذا يعني أن كل عدد سيزيد واحدًا على كل عدد من مضاعفات الخمسة. مع بداية العدّ قم بكتابة أو وضع إشارة لمساعدتهم، قم بتحدي التلاميذ بالعد وفق خمسات من ٦ إلى ٩٦.

ذكّر التلاميذ أنه يوجد العديد من أنماط الأعداد واطلب منهم أن يقترحوا بعضها. ممكن أن يقترحوا «فردي وزوجي»، أو أنماطًا مستخرجة من تعداد وفق خمسة أو عشرة أو أنماط أخرى قد لاحظوها.

ارسم مخطط كارول بسيطًا ليتمكن كل الصف من رؤيته. يجب أن يكون هناك مكانان لتسمية أعداد فردية وزوجية. تأكد أن التلاميذ يتذكرون ما هو مخطط كارول من الصف الأول (وحدة ٣، فصل ٢٨)؛ وأكد على أنه يساعد على عرض المعلومات وتصنيفها لمجموعات شبيهة الخصائص اطلب من التلاميذ أن يقترحوا أعدادًا تناسب مع كل مربع. إذا استلزم الأمر فذكّر التلاميذ بالأعمال التي أنجزت في الصف الأول عن الأعداد الفردية والزوجية (وحدة ٢، فصل ١١): الأعداد الزوجية هي أعداد قد تقسم إلى مجموعتين، من دون باقي. الأعداد الفردية لا تقبل القسمة إلى مجموعتين، فيبقى لديها باقٍ (باقٍ واحد).

بعد وضع بعض الأعداد داخل المربعات، اطلب من التلاميذ أن يغيروا واحدًا من التسميات من دون الحاجة إلى نقل أي من الأعداد. العدد الفردي ممكن أن يتغير إلى «ليس زوجيًا» أو ممكن أن يكتب ومن ثم يشطب ليعطي المعنى أنه غير زوجي.

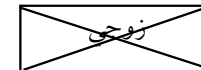

اطرح أسئلة مثل: «هل يمكنني القيام بنفس العمل مع العدد الفردي، وأضع مسمى «فردي وغير فردي»؟ هل هناك أي من الأعداد تنتمي للمربعين الاثنين؟ ماذا عن عدم انتمائها لأي من المربعات؟ تأكد من أن التلاميذ فهموا أن كل الأعداد الصحيحة هي إما فردية وإما زوجية.

صنّف التلاميذ إلى مجموعات من ثلاثة أو أربعة. كل مجموعة ستحتاج إلى مخطط كارول فارغ، بعض بطاقات الأعداد ومجموعة من البطاقات من البطاقات تصنيف الأعداد. يستخدم التلاميذ بطاقات تصنيف الأعداد ليشكلوا تسميات لمخطط كارول الخاص بهم. يجب أن تُستخدم بطاقات تصنيف الأعداد ثنائيًا، مثلًا «عدد فردي» و«عدد غير فردي»، «مضاعفات العدد ٥» و«غير المضاعفات العدد ٥».....  
يضع التلاميذ البطاقات المناسبة من ٠-١٠٠ بطاقات الأعداد في كل من مربعات مخطط كارول. بعد أن اكتشف التلاميذ بطاقات التصنيف، اطلب منهم أن يسموا مربع «مضاعفات العدد ٥» والآخر «مضاعفات العدد ١٠». ذكّر التلاميذ ماذا نعني بـ «مضاعفات الخمسة» و«مضاعفات العشرة».

انتبه!  
للتلاميذ الذين يواجهون صعوبة بفهم شطب الأعداد الزوجية لتعني «غير زوجية»:

(هذا يعود لأنهم لم يدركوا أن الأعداد الصحيحة هي إما فردية وإما زوجية. لا يمكن لعدد أن ينتمي للحالتين أو عدمهما). تم بأخذ مجموعة الأعداد من واحد إلى عشرة واطلب من التلاميذ أن يختاروا الأعداد الزوجية. الأعداد المتبقية هي «غير زوجية». قم بتسمية كل مجموعة بـ «زوجي» و«غير زوجي»، ثم قم بنقل كل مجموعة وتسميتهما على مخطط كارول البسيط. بإمكاننا شطب كلمة «زوجي». إذا كان ضروريًا فقم بالفعل نفسه مع العدد الفردي.

مثال: مخطط فن يظهر مضاعفات العدد ١٠، ومضاعفات العدد ٥ إلى ١٠٠ (المخطط لا يُظهر جميع الأعداد)

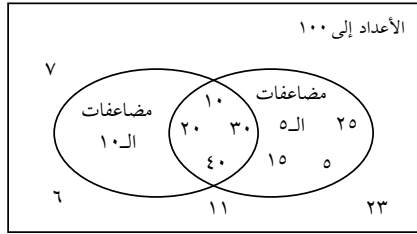

بعد حين، أوقف الجميع وشرح لهم أنك لاحظت خطأ ما. «بعض الأعداد تنتمي إلى المربعين الاثنين من مخطط كارول. أين وضعت العدد ١٠، أو ٢٠ أو أيًا من مضاعفات العدد ١٠، لأن مضاعفات العدد ١٠ أيضًا مضاعفات للعدد ٥؟» ناقش آراء التلاميذ. اعرض على التلاميذ مخطط فن فارغًا. اشرح أن هذه أيضًا طريقة لتصنيف المعلومات في مجموعات ولكن عبر تداخل الدوائر حيث بإمكانك إنشاء أجزاء تمتلك أكثر من خاصية واحدة. اطلب من التلاميذ أن يسموا أول دائرة «مضاعفات العدد ٥» والدائرة الثانية «مضاعفات العدد ١٠». اشرح أن التداخل يحتوي على أعداد مضاعفات العدد خمسة ومضاعفات العدد ١٠. الأعداد التي لا تنتمي إلى كل من الدائرتين يجب وضعها خارج الدائرتين ولكن داخل المربع.

اشرح أن هذه الأعداد يمكن أن تُعتبر «الدخيلة»، وهي لا تناسب مع أي من الفئات وهي مختلفة عن باقي الأعداد. يجب أن يستخدم التلاميذ خصائص لتحديد هذه الأعداد، وشرح سبب اعتبارها «دخيلة».

يجب أن يتابع التلاميذ بوضع الأعداد في المكان الذي تنتمي إليه.

اطلب من التلاميذ أن يخبروك ملاحظاتهم. يجب أن يكون هناك أعداد في كل المناطق باستثناء جزء من دائرة «مضاعفات العدد ١٠» التي لا تتداخل مع دائرة «مضاعفات العدد ٥». ذكّر التلاميذ أن سبب تغييرهم المخططات هو عدم وجود مكان لوضع الأعداد التي تنتمي إلى كل من: مضاعفات العدد ٥ ومضاعفات العدد ١٠ بنفس الوقت. فوضوها في تداخل الدائرتين لانتمائها لهما. لا يوجد أعداد من مضاعفات العدد عشرة إلا وهي أيضًا من مضاعفات العدد خمسة.

انتبه!

للتلاميذ الذين بدأوا بالعد ثلاثيات أو أربعيات: قم بتحديثهم ليصنفوا الأعداد على مخطط كارول حسب «مضاعفات العدد أربعة» و«غير مضاعفات العدد أربعة». يمكنهم تصنيف مضاعفات العدد اثنين ومضاعفات العدد أربعة على مخطط فن. اسألهم عن ملاحظاتهم عن مخطط فن وإذا تذكروا حدوث أشياء مماثلة من قبل.

اطلب من مجموعات من التلاميذ أن يستكشفوا تصنيفات أخرى للتسميات، متأملين أماكن وضع الأعداد. بعد إعطاء التلاميذ وقتاً للاستكشاف، اطلب منهم أن يتوقفوا دون تحريك أي من أعدادهم. اطلب من المجموعات التجوّل في الصف ليتفحصوا ترتيبات بعضهم البعض.

عند رجوع التلاميذ إلى ترتيباتهم، على أفراد كل مجموعة أن يشرحوا ماذا فعلوا وماذا لاحظوا حول الأعداد.

## ملخص

بدأ التلاميذ بتصنيف الأعداد وفق خصائصها، متضمنًا ذلك اثنين من المعايير وحالة سلبية (مثال، «غير فردي»).

## ملاحظات حول كتاب التلميذ

الدخيل (ص ٣٦): يقرر التلاميذ أي من الأعداد ممكن أن تكون «دخيلة» ويفسرون السبب.

## تحقق!

أخبر التلاميذ بأن لديك علبة أعداد خشبية مميزة وأن بعض الأعداد فقط يمكنها أن تعبر إلى العلبة. اشرح واطرح عليهم أسئلة مثل: «إذا كانت ٧ موجودة داخل علبتني ولكن ٤ لا يمكنها أن تدخل، فماذا يمكنكم أن تقولوا عن الأعداد الموجودة داخل العلبة؟ (أعداد فردية) ماذا يمكنكم أن تقولوا عن الأعداد التي لا يمكنها أن تدخل العلبة؟ (هي أعداد زوجية). أخبروني بعدد آخر لنضعه داخل العلبة. أخبروني بعدد لا يمكنه دخول العلبة». غير العدد وفقًا لخاصية الأعداد التي وضعتها داخل العلبة. سيجد التلاميذ أن هذا أكثر متعة إذا استخدمت بعض الأعداد وعلبة حقيقية.

## المزيد من الأنشطة

### الدخيل (مجموعات ثنائية)

ستحتاجون إلى بطاقات الأرقام ٠-١٠٠ من أوراق تصوير (القرص المدمج)؛ واحدة لكل تلميذ.

يخلط اللاعب رقم ١ بطاقات الأرقام ويسحب ثلاث بطاقات. على اللاعب رقم ٢ أن يقرر أي منها «الدخيل» ويشرح السبب عبر خاصية قد تشترك فيها كل الأعداد عدا الدخيل. من الخصائص الممكنة أنهم (أو أنهم ليسوا) أعداد فردية، أو زوجية، أو مضاعفات العدد خمسة، أو مضاعفات العدد عشرة إلى آخره. ويمكن أن يكون مجموع أرقام كل من العددين متساويًا ومجموع أرقام العدد الثالث غير متساوٍ. لا يوجد جواب خاطئ، شرط أن يفسّر التلميذ لماذا هذا العدد هو الدخيل.

## تسميات مفقودة (مجموعات ثنائية)

ستحتاج إلى نسخة رئيسية من ملصقات ناقصة (القرص المدمج).

لقد وقعت التسميات من على مخططات كارول وفن. ماذا يمكن أن يكونوا؟ اطلب من التلاميذ أن يعملوا بمجموعات ثنائية ليكملوا جزئياً مخطط كارول أو فن. يمكنهم أن يزيلوا التسميات ويقوموا بتحدي مجموعة أخرى لمعرفةها.

## علبة الأعداد (مجموعات ثنائية)

ستحتاج إلى نسخة رئيسية من علبة الأعداد (القرص المدمج).

اللاعب رقم ١ لديه مختارات من بطاقات الأرقام. يستلم كل بطاقة اللاعب رقم ٢ الذي يحدد قاعدة (بذهنه) ويضع كل بطاقة داخل أو خارج العلبة بناءً على القاعدة التي وضعها بذهنه. على اللاعب رقم ١ أن يكتشف تلك القاعدة التي اتبعها اللاعب رقم ٢ في وضع البطاقات داخل العلبة، ويمكنه أن يعطي تخميناً واحداً بعد وضع كل بطاقة. درجات اللاعب رقم ١ هي عدد البطاقات داخل العلبة. ثم يقوم اللاعبان بالتبادل. الرابع هو الشخص الذي يحصل على أعلى درجة بعد قيام كل من اللاعبين من اللعب ثلاث مرات.



## خطوط الأعداد ٠-٥٠

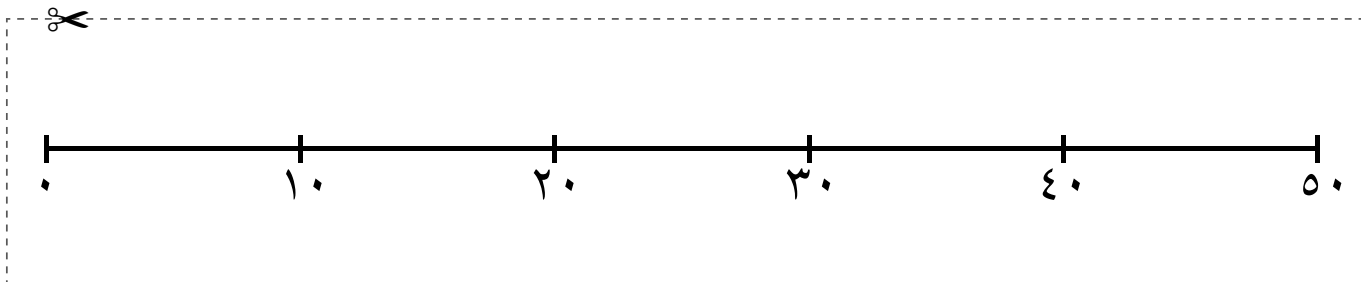
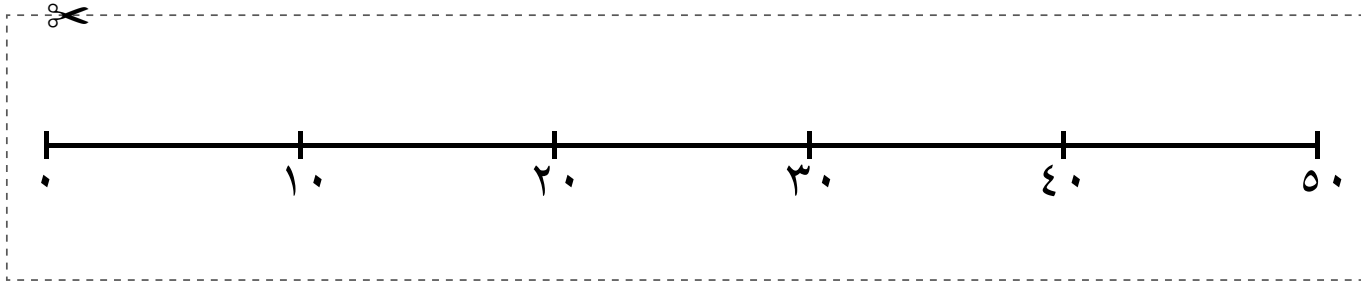
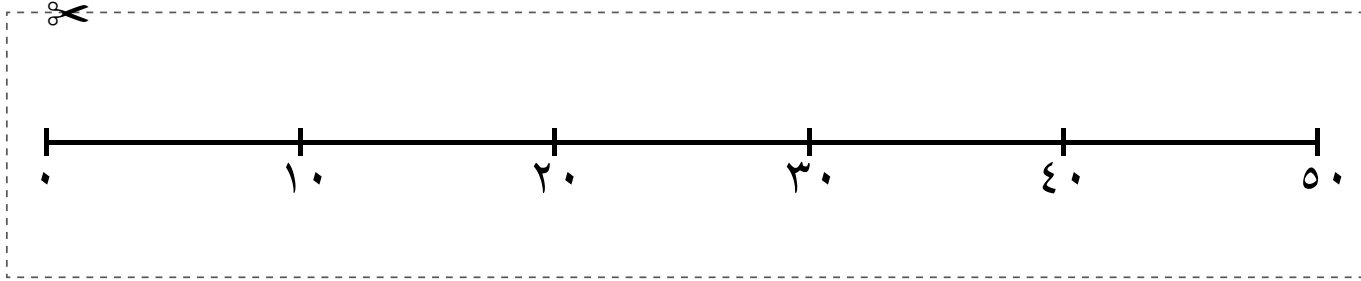

## مخطط كارول فارغ

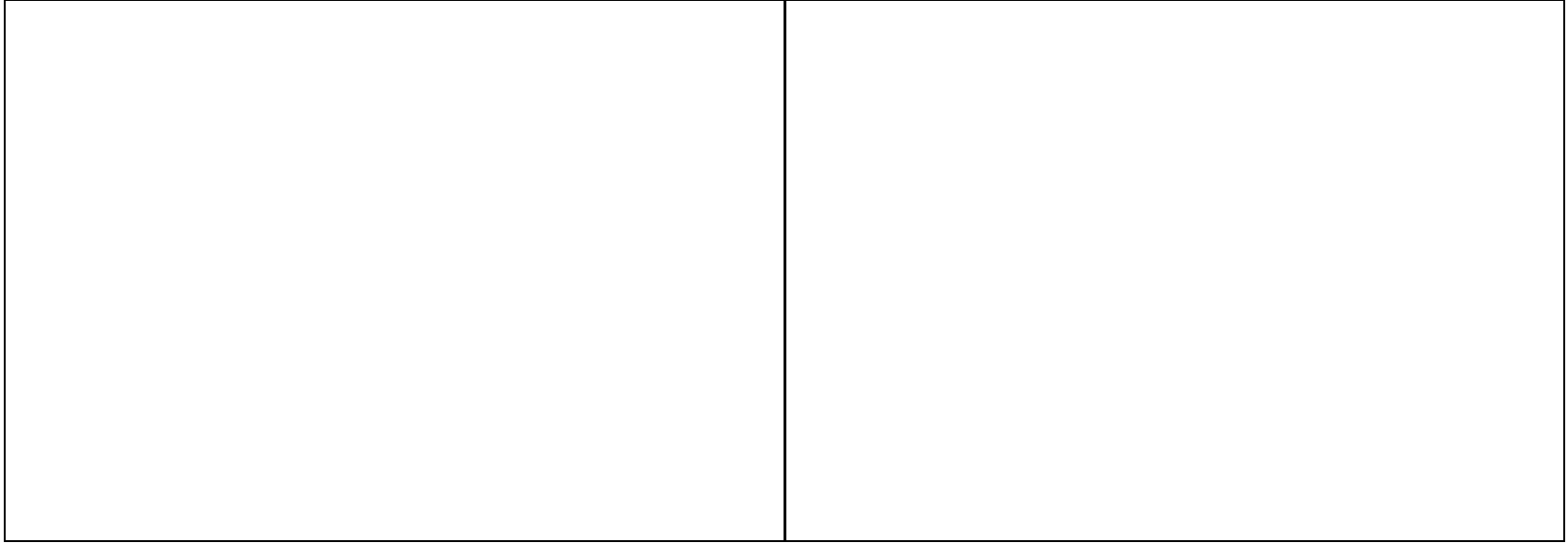

التعليمات في ص ١١٣

## مخطط فن فارغ

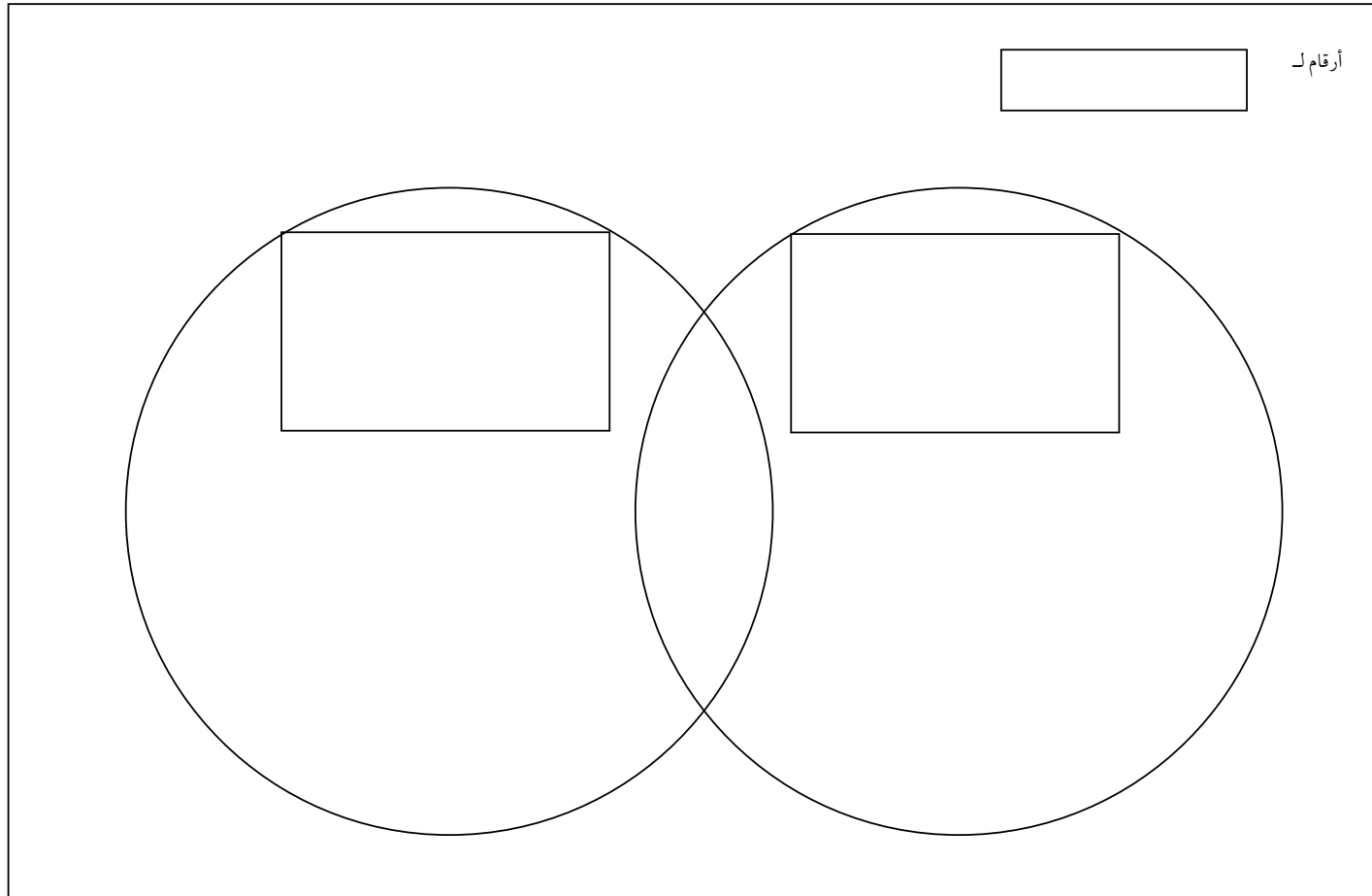

مَرَجِع سَرِيع:

النشاط الأساسي ١٥-١ : الأعداد المكونة من رقم أو رقمين: (كتاب التلميذ ص ٣٧)

ينمي التلاميذ استراتيجية استخدام العشرة لجمع وطرح عدد من رقم واحد أو من عدد من رقمين.

النشاط الأساسي ١٥-٢ : الأعداد المكونة من رقمين (كتاب التلميذ ص ٣٨)

يجزئ التلاميذ عددين من رقمين إلى أحاد وعشرات ليتمكنوا من جمعها.

**الأهداف:** الرجاء الانتباه إلى أن الأهداف قد تغطي جزئياً في فصل معين؛ إلا أنها تُغطى بالكامل عند الانتهاء من الكتاب ككل.

أ: الأعداد (الأعداد ونظام الأعداد)

2Nn7 - يجد العدد أكثر/ أقل بمقدار ١ أو ١٠ من أي عدد مكون من رقمين.

أ٢: عمليات حسابية (جمع وطرح)

2Nc11 - يجمع أو يطرح عدد مكون من رقم واحد إلى/ من عدد مكون من رقمين.

2Nc12 - يجمع عددين مكون كل منهما من رقمين.

أ: حل المشكلات: (استخدام تقنيات ومهارات حل المشكلات الحسابية).

2Pt1 - يختار استراتيجية ذهنية مناسبة للقيام بالعمليات الحسابية ويشرح كيفية الوصول إلى الإجابة.

2Pt2 - يشرح طرائق الحل واستنتاجها شفهاً.

2Pt6 - يتحقق من إجابة عملية جمع عن طريق جمع الأعداد بترتيب مختلف أو استخدام إستراتيجية مختلفة، مثل ٣٥+١٩ عن طريق جمع ٢٠ إلى ٣٥ وطرح ١، وعن طريق جمع ١٠+٣٠ و ٩+٥.

**التعلم القبلي**

- جمع وطرح أعداد مكونة من رقم واحد.
- استخدام بطاقات القيمة المكانية لتجزئة أعداد من رقمين.



**المفردات**  
استراتيجية • تعديل • لعبة الحلقة

المصادر والأدوات: نسخة رئيسية من بطاقات العشرات والآحاد (الوحدة ١، ص ٤) لكل ثنائي من التلاميذ؛ (اختياري: نسخة رئيسية من نجوم الطرح (القرص المدمج)؛ مقصات)

### المفردات

استراتيجية: هي الطريقة التي نختارها لحل العمليات الحسابية.  
تعديل: جمع أو طرح عدد كبير ثم جمع أو طرح عدد أصغر للحصول على الجواب الصحيح للعملية الحسابية. مثال على ذلك، جمع عشرة ثم طرح واحد منها كي نحصل على جمع تسعة.

اطلب من التلاميذ أن ينشؤوا ٣٨. «إذا قمنا بجمع ١٠، ماذا سيصبح المجموع؟» (٤٨) «ماذا لو أردنا زيادة تسعة فقط؟» استمع لاقتراحات التلاميذ وناقشها. إذا كان ضروريًا، استخلص أن  $١٠ + ٩ = ١٩$ ، فإمكاننا أن نجتمع ١٠ إلى ٣٨ ونقوم بطرح واحد منها:  $٣٨ = ١٠ + ٢٨$ ،  $٢٨ = ١٠ + ١٨$ ،  $١٨ = ١٠ + ٨$ ،  $٨ = ١٠ - ٢$ .  
«ماذا لو أردنا أن نطرح ٩ من ٣٨؟ مرة أخرى، استمع لاقتراحات الصف واستخلص أن  $١٠ + ٩ = ١٩$ ، فإمكاننا أن نطرح ١٠ ثم نجتمع ١ إليها:  $٣٨ - ١٠ = ٢٨$ ،  $٢٨ = ١٠ + ١٨$ ،  $١٨ = ١٠ + ٨$ ،  $٨ = ١٠ - ٢$ .  
اشرح أن عملية الجمع أو الطرح بعدد كبير ثم الجمع أو الطرح الإجابة بعدد أصغر للوصول للإجابة النهائية الصحيحة معروفة بـ «التعديل». هذا قد يجعل الحسابات أسهل، عبر جمع أو طرح عدد أسهل أولاً. اختر عددًا من رقمين لتجمع أو تطرح تسعة منه مع الصف.  
إذا واجه التلاميذ صعوبة بفكرة التعديل، مثلاً، متقبلاً أن جمع ١٠ وطرح ١ هو نفس جمع ٩، برهن لهم ذلك عملياً مستخدمًا أشياء مثل مكعبات.  
قم بوضع ٨ مكعبات من لون واحد، ثم أضف تدريجيًا ٩ مكعبات من المكعب ٨ من لونٍ آخر وأنت تعد ٩، ١٠، ١١، ١٢، ١٣، ... إلى أن تكون قد أضفنا ٩ مكعبات.

كتاب النشاط:

العثور على الفرق - خيط الخرز

وَصَحَّ أنه أصبح لديك ١٧ مكعبًا، إذا ٨+٩ هو ١٧. ثم ناقش أنه إذا قمنا بزيادة ١٠ مكعبات وإزالة ١ مكعب هو أسهل من عدّ كل مكعب على حدة. لتبرهن نجاحها، قم بإنشاء مجموعة من ٨ مكعبات من لون ومجموعة من ١٠ مكعبات بلون آخر و قم بوضعها مباشرةً تحت مجموعة ١٧ مكعبًا. قم بعدّ المكعبات ١٠، ثم قم بإزالة مكعب واحد، لتُظهر أن طول المجموعة الثانية من المكعبات يساوي طول المجموعة الأولى،  $١٧=١٠-١+٨=٩+٨$ .

كما في الرسم التوضيحي:

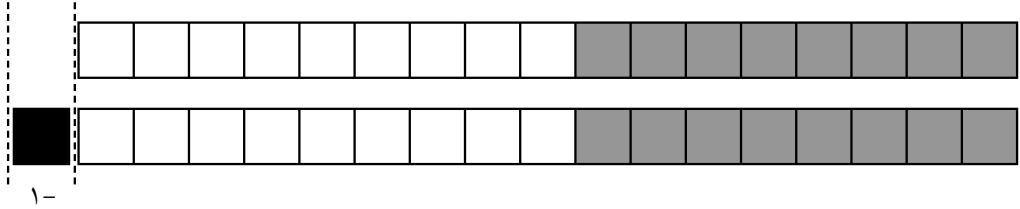

انتبه!

- للتلاميذ الذين يجدون صعوبة بتذكر الأزواج العددية لعشرة: زوّدهم بقائمة أو ساعدهم لتكوين واحدة.
- للتلاميذ الذين يمكنهم إيجاد الأزواج العددية بسهولة: قم بتشجيعهم لاكتشاف جمع وطرح عدد من رقم واحد إلى ومن عدد من ثلاثة أرقام.

قد يكون مفيدًا أن تركز على جمع وطرح سبعة وستة وخمسة في حصة أخرى. أو يمكنك إخبارهم بأننا نقوم بنفس الخطوات لجمع تلك الأعداد عند تطبيق جمع وطرح العدد تسعة. ذكّرهم أن هذا يطلق عليه التعديل. عمداً نقوم بجمع أو طرح عدد كبير لجعل العمليات الحسابية أكثر سهولة، ثم نقوم بتعديل مجموعنا بعدد صغير لنحصل على الإجابة الصحيحة بالإجمال.

اسأل التلاميذ إذا ما كانوا سيجمعون (أو يطرحون) واحد بنفس الطريقة. أصبح بإمكانهم أن يخبروك أن من السهل العد تصاعدياً (أو تنازلياً) بواحد. اسألهم عن الطريقة التي سيستخدمونها ليجمعوا أو يطرحوا ثلاثة وأربعة. ناقش متى يكون العد تنازلياً وتصاعدياً أسهل، ومتى يكون أفضل أن تنتقل إلى استخدام استراتيجية التعديل. لا يوجد إجابة صحيحة أو خاطئة، سيجد التلاميذ أن استراتيجية جمع أو طرح عشرة مناسبة لستة، وسبعة، وثمانية، وتسعة، ولكن العد إلى الأمام (أو إلى الخلف) أسرع لجمع أو طرح واحد، واثنين، وثلاثة وأربعة.

قبل نهاية الحصة، ذكّر التلاميذ أنهم استكشفوا طريقة جديدة لجمع وطرح عدد صغير ولكنها ليست الطريقة الوحيدة. الطريقة التي تقوم باختيارها للعملية الحسابية ستعتمد على كلا العددين. اكتب جملتين عدديتين حيث يتمكن التلاميذ من رؤيتها. مثلاً:  $5+22$  و  $5+28$ .

قم بإنهاء الحصة بالنظر إلى كل من العمليات الحسابية بالدور، مستكشفاً طرقاً عديدة للقيام بحلّها.

مثال على ذلك،  $5+22$  :  $2+5$  هو  $7$ ، فإذا  $5+22=27$ .

لن تكون بحاجة إلى جمع  $10$  وتعدياً لأن بإمكانك مبادلة الوحدات لتنشأ  $2+5$ .

$5+28$  :  $10+28=38$ ،  $38=5-33$ ،

أو  $5+28=30$  (مستخدماً الأزواج العددية لـ  $10$ )  $30=3+30$   $33=3+30$

يمكن أن يكون للتلاميذ آراء أخرى. قم بتشجيع التلاميذ بالتحقق من إجاباتهم بجمع الأعداد بطرق مختلفة أو استخدام استراتيجية مختلفة.

بدأ التلاميذ بتطوير استراتيجية لجمع/ طرح عدد من رقم واحد مع/ من عدد من رقمين عبر جمع أو طرح عشرة والقيام بالتعديل.

## ملاحظات حول كتاب التلميذ

قصص الأعداد (ص ٣٧): يقوم التلاميذ بإنشاء قصة تناسب مع الجملة العددية.

## تحقق!

احتفظ ببعض قصاصات الورق التي تحتوي على جمل عددية بسيطة من جمع وطرح. اطلب من التلاميذ أن يروا قصة عن حسابات. إذا كان ضرورياً، اعرض نموذجاً بنفسك ثم أعط التلاميذ واحدة مختلفة لاستخدامها. أو ا طرح أسئلة مثل «كيف يمكنك أن تجمع ٥ إلى ٢٧؟ ماذا عن جمع ٥ إلى ٢٢؟».

## المزيد من الأنشطة

## نجوم الطرح (عمل فردي)

ستحتاجون إلى نسخة رئيسية من نجوم الطرح (القرص المدمج)؛ واحدة لكل تلميذ

يقوم التلاميذ بقص النجوم ثم القيام بطي كل أذرع النجمة إلى الوسط لتصبح الأعداد غير مرئية؟ ثم يقومون بفتح ذراع واحد وطرح العدد الأصغر من وسط النجمة من العدد الأكبر الموجود على أعلى نقطة على النجمة. بعد ثلاث عمليات حسابية، يقوم التلاميذ بفتح ذراعين وطرح العدد الذي في وسط النجمة الملاصق للعدد الموجود على أحد الأذرع من العدد الموجود في أعلى الذراع الآخر. كل مرة يقومون بفتح ذراعين اثنين، وسيكون هناك عمليتا طرح لتنفيذها.



المصادر والأدوات: نسخة رئيسية من بطاقات أزواج عديدة (القرص المدمج). نسخة رئيسية من خط الأعداد ٠-١٠٠ (الوحدة ٣، ص ١٨)؛ نسخة كبيرة للعرض أمام الصف، وواحدة لكل زوج من التلاميذ. جهاز عدّ العشرات (إذا توفر). أوراق أو لوح صغير الحجم (إذا توفر)؛ لكل زوج من التلاميذ. (اختياري: نسخة رئيسية من جمع النجوم (القرص المدمج)؛ نسخة رئيسية من بطاقات حلقة جمع (القرص المدمج)؛ حجر النرد ذو الستة أوجه (إذا كان غير متوفر فاستخدم الشبكة المتوفرة في القرص المدمج)).

### المفردات

لعبة الحلقة: هي لعبة يمكن أن تبدأ وتنتهي من أي مكان لأنها حلقة واحدة متواصلة.

ابدأ بخلط البطاقات من النسخة الرئيسية من بطاقات أزواج عديدة . اعرض للتلاميذ البطاقات واطلب منهم أن يذكروا الأزواج العددية لـ ١٠. اقلب البطاقات وأعد خلطها قبل استخدامها مرة أخرى.

اعرض على التلاميذ عددين من رقمين، مثلاً ٢٥ و ٣٢. اسألهم ما هي الطريقة الأفضل لجمعها؟ قم بنشاط صفّي لإنشاء قائمة نقاط مفيدة للتذكّر. قد تتضمن:

ابدأ بالعدد الأكبر.

- ابحث عن الأزواج العددية لعشرة.
- قم بإيجاد العدد الأكبر على خط الأعداد و قم بعدّ الفراغات المناسبة.
- قم بإيجاد العدد الأكبر على لوحة المائة و قم بالعدّ عليه.

استخدم خط الأعداد ٠-١٠٠ لحل اثنين أو ثلاثة أمثلة، العد وفق الأحاد أو لا، ثم كرر العمليات الحسابية بعدّ وفقّ العشرات والآحاد. ثم استخدم لوحة المائة لحل اثنين أو ثلاثة أمثلة، منتقلًا إلى أسفل اللوحة لتجمع كل عشرة، ثم قم بالتعداد وفقّ الأحاد.

اشرح أنه توجد طريقة أسرع برغم من أنها نافعة. ذكّر التلاميذ أنهم يعلمون تجزئة الأعداد إلى عشرات وآحاد. اشرح أن هذا نافع جدًا عند الجمع. قم بإعطاء كل ثنائي من التلاميذ مجموعة من بطاقات السهم من العشرات والآحاد واطلب منهم أن يجدوا البطاقات لإنشاء ٢٥ و ٣٢.

تجاهل البطاقات الأخرى في الوقت الحالي. جزّئ كلا العددين إلى عشرات وآحاد، وهكذا يحصل التلاميذ على ٣٠ و ٢٠، و ٥ و ٢. قد يجد بعض التلاميذ أنه من المفيد أن يقوموا بالاستعانة بجهاز عدّ العشرات (لو كان متوفرًا). اطلب من التلاميذ أن يجمعوا ٣٠ و ٢٠.

انتبه!

- للتلاميذ غير المتمكنين من الأعداد التي عليهم جمعها: قم بتزويدهم بطاقات القيمة المكانية مع أرقام «العشرات» من لون واحد وأرقام «الآحاد» من لون آخر مختلف لتساعدهم.
- للتلاميذ الذين يتمكنون من هذا المفهوم بسهولة: اطلب منهم أن يكتبوا الجملة العددية مباشرة.

ذُكر التلاميذ أنهم يعلمون أن  $5 = 2 + 3$ ، ويعلمون أيضًا أن 3 عشرات و 2 عشرات يجب أن تعطي 5 عشرات، فإذا  $50 = 20 + 30$ . اطلب من التلاميذ أن يجمعوا 2 و 5 ويسجلوها على المخطط. أظهر للتلاميذ كيفية تحويل المخطط إلى جملة عددية:

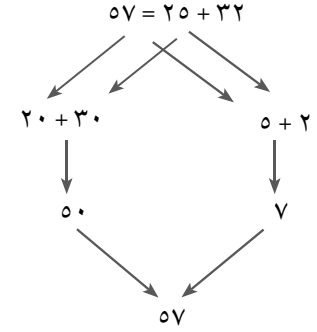
$$57 = 50 + 7 = 20 + 30 + 5 + 2 = 25 + 32$$

عند اقتراب نهاية الحصة، اكتب ستاً من الجمل العددية الصغيرة في مكان يمكن للكل أن يراها، مثلاً،  $57 = 25 + 32$ . ذُكر التلاميذ أن المجموع قد تم الحصول عليه عبر تجزئة العدد ثم تجميعه. اطلب من التلاميذ أن يختاروا جملة عددية ويقوموا بالتحقق من صحتها مستخدمين أي طريقة يختارونها. بعد بضع دقائق، تحدّث عن بعض الطرق المختلفة المستخدمة.

### ملخص

يبدأ التلاميذ بتجزئة العدد من رقمين بهدف الجمع .

ملاحظات حول كتاب التلميذ

حلقة الجمع (ص 38): يصنع التلاميذ 6 من البطاقات للعبة الحلقة؛ سيحتاجون إلى بطاقات فارغة، ومقصات وأقلام.

تحقق!

- كيف بإمكانك تجزئة 27 لتجميعها إلى عدد آخر؟ لِمَ تظن أن ما فعلته مفيد؟
- اجمع 34 إلى 57. كيف فعلت ذلك؟
- اجمع 13 إلى 19. كيف فعلت ذلك؟

نجوم الجمع (عمل فردي)

ستحتاجون إلى نسخة رئيسية من جمع النجوم (القرص المدمج)

يقوم التلاميذ بقص النجمة ثم القيام بشي كل أذرع النجمة الستة إلى الوسط لتصيح الأعداد غير مرئية. ثم يقومون بفتح ذراعين وجمعهما راسمين مخططاً لكي يظهر ما قاموا به.

دائرة الجمع (عمل مجموعات، الأفضل أن يكون من ٤ أو ٦ لاعبين)

ستحتاجون إلى حلقة الجمع (القرص المدمج). حجر النرد من ١-٦.

قم بتوزيع البطاقات بين التلاميذ بحيث يحصل كل لاعب على نفس عدد البطاقات. تقلب هذه البطاقات ثم يقوم التلاميذ بترتيبها كما يشاؤون، آخذين ملاحظات عن أعداد «أنا هو». يأخذ اللاعبون أدواراً برمي حجر النرد ١-٦؛ اللاعب الذي يحصل على أدنى عدد يبدأ. يقومون باختيار واحدة من بطاقاتهم، يقرؤونها ويقلبون وجهها إلى الأسفل. كل تلميذ يقوم بالحسابات وينظر ليري إن كانت واحدة من الأعداد «أنا هو». اللاعب الذي يملك الأعداد المطابقة يقرأ البطاقة بصوت مرتفع.

## مَرَجِع سَرِيع:

النشاط الأساسي ١٦-١ : العثور على الفرق: (كتاب التلميذ ص ٣٩)

يعدّ التلاميذ تصاعدياً وتنازلياً، ويقارنون كميات ليجدوا الفرق بينها، ويربطوها بعمليات الطرح والأخذ من.

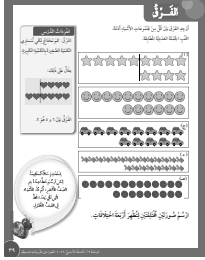

الأهداف: الرجاء الانتباه إلى أن الأهداف قد تغطي جزئياً في فصل معين؛ إلا أنّها تغطي بالكامل عند الانتهاء من الكتاب ككل.

أ١: الأعداد (الأعداد ونظام الأعداد)

2Nc13 - يعثر على فروقات صغيرة بين أزواج عددية مكون كل منهما من رقمين.

2Nc15 - يفهم عملية الطرح من ناحية الفرق والأخذ من.

أ١: حل المشكلات: (استخدام تقنيات ومهارات حل المشكلات الحسابية).

2Pt2 - يشرح طرائق الحل واستنتاجها شفهيّاً.

2Pt7 - يتحقق من الطرح بجمع الإجابة إلى العدد الأصغر من عملية الطرح الأساسية.

## التعلّم القبلي

- العد حتى ١٠٠.
- خبرة في الطرح.

المفردات  
الفرق

الوسائل: نسخة رئيسية من لوحة المائة (الوحدة ١، ص ٤)؛ نسخة كبيرة للعرض أمام الصف. نسخة رئيسية من بطاقات العد (القرص المدمج). نسخة رئيسية من المزيد من بطاقات العد (القرص المدمج). نسخة رئيسية من خط الأعداد ٠-١٠٠ (الوحدة ٣، ص ١٨)؛ نسخة كبيرة للعرض أمام الصف. خيطان للخرز؛ لكل زوج من التلاميذ (إذا لم يكن متوفرًا استخدم نسخة رئيسية من خيطي الخرز (ص ١٣١)، واحدة لكل تلميذ). (اختياري: نسخة رئيسية من العثور على الفرق (القرص المدمج)؛ نسخة رئيسية من بطاقات التحدث (القرص المدمج)).

## المفردات

الفرق: الكمية التي ستزيدها للكمية الصغيرة لجعلها مساوية للكمية الكبيرة.



٦-٤=٢. الفرق بين ٦ و ٤ هو ٢.

ذكَر التلاميذ بكيفية التعامل مع بطاقات العد من بطاقات العد والمزيد من بطاقات العد. أضف +١، و-١، و+٢، و-٢، و+٥، و-٥، و+١٠، و-١٠.

اختر عددًا للبدء بالعد من لوحة المائة، مثلًا ٣٤، وشجّع التلاميذ أن يستخدموا لوحة المائة لمساعدتهم. كرر مبتدئًا بعدد مختلف.

ذكَر التلاميذ بالمصطلح «فرق» الذي مرّ معهم في الصف الأول (٢، الوحدة ١٣)، ومعناه.

اعرض خط الأعداد ٠-١٠٠ أمام الصف، احتفظ بها كمرجع عند الحاجة. أعط كل تلميذ خيطًا من الخرز إذا كان متوفرًا، أو نسخة من خيط الخرز. إذا استخدم التلاميذ خيط خرز حقيقيًا، فإنهم سيحتاجون إلى العمل ثنائيًا، مقارنين بين خيطين من الخرز. أشر إلى ١٨ خرزة من الخيط أو خط الأعداد المعروف. اطلب من التلاميذ أن يجدوها على خيط الخرز الأول (إذا كانوا يستخدمون النسخة، فيمكنهم أن يشاروا إليها أو يلونها بسرعة). اطلب من التلاميذ أن يجدوا ١٥ من الخيط الآخر. اسأل: أي مجموعة من الخرز أطول، الخيط ذو ١٨ أو ١٥ خرزة؟ إذا أي مجموعة هي الأقصر؟ كيف يمكننا أن نعرف الفرق بينها؟

ناقش أفكار التلاميذ. اكتب ١٨-١٥ في مكان يراه الجميع واقترح العد تنازلي من ١٨ إلى ١٥، إذا لم يقترحها أحد. ثم اعرض للتلاميذ كيف يرسمون خطأً من بعد الخرزة ١٥ إلى النقطة المماثلة من خيط الخرز الثاني ومجددًا للخرزة ١٨. أشر إلى الفراغ واشرح أنه من السهل الآن أن نرى الفرق بين ١٨ و ١٥ وهو العدد ٣ في هذه الحالة.

### انتبه!

• للتلاميذ الذين يجدون صعوبة في «العد». (عندما يقوم بعض التلاميذ بالعد من ٣٢ حتى ٣٦ على خط الخرز سيحصلون على العدد «٥» لأنهم قاموا بعد الخرز ٣٢ على أنها ١).  
ذكروهم أنّ الخرزة الأولى كانت جزءًا من العد الذي بدأنا به، فنحن قمنا بعدها مسبقًا. وأنّ ما يقومون به هو معرفة كم خرزة زائدة لنصل إلى العدد ٣٦.

• التلاميذ الذين وجدوا العد تصاعديًا لمعرفة الفرق أمرًا سهلًا؛ أعطهم أعدادًا أكثر صعوبة ليجدوا الفرق بينها مثلًا: الأعداد الموجودة في الصفّين الأخيرين في النسخة الرئيسية من إيجاد الفوارق البسيطة.

وضّح للتلاميذ أنهم وجدوا الفرق بين الكميتين، لكن العملية ستصبح أسهل إذا ما قمنا بالعد باستخدام خط الخرز أو خط الأعداد، اطلب من التلاميذ أن يحددوا العددين ٣٢ و٣٦ على خط الخرز الثالث. اسألهم عن عدد الخرزات التي قاموا بعدها من الخرزة ٣٢ إلى الخرزة ٣٦؛ يجب أن يعدّوا ٤، فالفرق بين ٣٦ و٣٢ هو ٤، تكتب  $٣٦ - ٣٢ = ٤$ .  
عندما يتفق التلاميذ على الفرق، بين لهم أنّ ما قاموا به هو حساب «الطرح» أو «الحذف»:  $١٨ - ١٥ = ٣$ ؛  $٣٧ - ٥٦ - ٥٢ = ٣٦ - ٧٨$ . اطلب منهم التأكد من إجاباتهم عبر إضافة الفرق إلى العدد الأصغر في العملية الحسابية الأصلية.

اطلب من التلاميذ شرح ما قاموا به في كل مرة لإيجاد الجواب. يمكننا تلخيص التفسيرات المقدمة عبر إخبارهم أنّه يجب عليهم البدء بعدّ الأعداد الموجودة بين العدد الأصغر إلى العدد الأكبر. وأخبرهم أنّه بإمكانهم البدء بالعد من العدد الأكبر وصولًا إلى العدد الأصغر. لكن العد (إلى الأمام) تصاعديًا عادة يكون أسهل.

اكتب ٢٨-٢٥ حيث يراه الجميع. أخبر التلاميذ أنهم لن يملكوا خيط الخرز، أو حتى ورقة وقلم في كل الأحيان، عندها سيحتاجون إلى الحساب، فمن الجيد أن يفكروا كيف سيحسبون ذهنيًا. اشرح لهم باستعمال ٢٨-٢٥: سيبدأون من ٢٥ في رؤوسهم ومن ثمّ يعدّون حتى يصلوا إلى ٢٨، بعبارة أخرى سيعدّون ٢٦، ٢٧، ٢٨. قد يجد التلاميذ العد على الأصابع مفيدًا. اطلب منهم أن يعدّوا الأعداد التي ذكروها. (الجواب: «ثلاثة») فإذا  $٢٨ - ٢٥ = ٣$ . «الفرق بين ٢٨ و٢٥ هو ٣؛ و٢٨ احذف منها ٢٥ يبقى ٣؛ و٢٨ ناقص ٢٥ هو ٣. ليس المهم بأي صيغة قلناها، المهم أننا سنقوم بالعملية نفسها في كل مرة». اشرح لهم أنّه بإمكاننا التأكد من حصولنا على الإجابة الصحيحة عبر جمع الجواب إلى العدد الأصغر في عملية الطرح الأساسية، بهذه الحالة:  $٢٨ = ٣ + ٢٥$ . كرر العملية ذاتها مع ٢٣-١٨، ومن ثمّ تأكد باستخدام الجمع. إذا كنت تملك وقتًا كافيًا قم ببعض عمليات الطرح البسيطة الإضافية.

أصبح التلاميذ قادرين أن يعدّوا لإيجاد الفوارق البسيطة، كما أنّهم بدأوا بتمييز «فرق» و«حذف» للدلالة على عملية الطرح.

ملاحظات حول كتاب التلميذ

الفرق (ص ٣٩): يكتب التلاميذ جملاً عديدة لكل صورة.

### تحقق!

- «ما الفرق بين ١٣ و ١٧؟ (٤) كيف حصلت على الإجابة؟»
- «ما الفرق بين ٣١ و ٢٩؟ (٢) كيف حصلت على الإجابة؟»
- «هل سأحصل على الجواب نفسه إذا وجدت الفرق بين ٢٧ و ١٩ أو إذا قمت بحذف ١٩ من ٢٧؟ لماذا؟»
- (نعم، لأن إيجاد الفرق والحذف هما القيام بالأمر نفسه، فكليهما طرح).

### المزيد من الأنشطة

إيجاد الفوارق (عمل فردي أو مجموعات ثنائية أو الصف ككل)

تحتاجون إلى نسخة رئيسية من إيجاد الفوارق (القرص المدمج) ونسخة رئيسية من أوراق الحديث (القرص المدمج)

يأخذ كل تلميذ بطاقة من بطاقات الفوارق وبطاقة الحديث. بطاقات الحديث توجه التلميذ حول كيفية قراءة الحسابات لبقية المجموعة. قد يعمل التلاميذ ثنائياً أو ضمن مجموعات صغيرة. كما أنّه من الممكن أيضاً أن يكمل التلميذ البطاقات كتحدٍ فردي. الصفان الأخيران من بطاقات الفوارق هما أكثر تحدياً ويمكن حذفهما إذا استدعى الأمر.

## خط الخرز







مَرَجِع سَرِيع:

النشاط الأساسي ١٧-١ : المصفوفات (٢) (كتاب التلميذ ص ٤٠)

يستكشف التلاميذ الضرب والتجميع عبر تكوين مصفوفات مختلفة بعدد الأشياء نفسها.

النشاط الأساسي ١٧-٢ : عد بالاثني عشر والخمسة والعشرون (كتاب التلميذ ص ٤١)

يعد التلاميذ اثني عشر وخمسة وعشرون لحل المسائل الحياتية.

النشاط الأساسي ١٧-٣ : القسمة (كتاب التلميذ ص ٤٢)

يبدأ التلاميذ بفهم القسمة على أنها تجميع، واستعمال رمز القسمة، وملاحظة أنه من الممكن أن يبقى عدد ما بعد القسمة.



الأهداف: الرجاء الانتباه إلى أن الأهداف قد تغطي جزئياً في فصل معين؛ إلا أنها تغطي بالكامل عند الانتهاء من الكتاب ككل.

التعلم القبلي

- عد بالاثني عشر، و الخمسة والعشرون.
- تمثيل عمليات التجميع المتكرر في المصفوفات.

- ١٢: الحسابات (الضرب والقسمة)
- 2Nc17 - يفهم الضرب على أنه وصف لمصفوفة.
  - 2Nc18 - يفهم القسمة كعملية تجميع ويستخدم رمز  $\div$ .
  - 2Nc23 - يفهم أنه قد يبقى عدداً بعد عملية القسمة.
  - 2Nc19 - يستخدم العد اثني عشر أو خمس عشرة أو عشرين لحل المسائل العملية التي تتضمن جمعاً متكرراً.
- ١٢: حل المسائل (استخدام تقنيات ومهارات حل المسائل الحسابية).
- 2Pt1 - يختار استراتيجية ذهنية مناسبة للقيام بالعمليات الحسابية ويشرح كيفية الوصول إلى الإجابة.
  - 2Pt2 - يشرح طرائق الحل واستنتاجها شفهاياً.
  - 2Pt3 - يستكشف المسائل العددية والألغاز.
  - 2Pt4 - يفهم منطقياً مسائل لفظية بسيطة (المؤلفة من خطوة واحدة أو خطوتين سهلتين)، يقرر أي عمليات (جمع، طرح، ضرب أو قسمة بسيطتين) مطلوبة لحلها من خلال تمثيلها بأغراض، أو بالرسم على خط الأعداد.
  - 2Pt5 - يؤلف قصة عددية تتماشى مع عملية حسابية.



المفردات

اقسم / قسمة . تجميع . باقي



اختتم الحصة برسم أو كتابة قائمة بمصفوفات العدد ١٢ المختلفة للأعداد ١٢، و١٨، و٢٤. هل وجد كل ثنائي كل المصفوفات الممكنة؟ ناقش مع التلاميذ ما لاحظوه عن المصفوفات. مثلاً بإمكاننا إنشاء مصفوفة مؤلفة من عمود واحد أو من صف واحد.

**انتبه!**

للتلاميذ الذين لا يلاحظون أنّ الخط الواحد يعتبر مصفوفة، اطلب منهم القيام بصنّف المكعبات أو مواد العد بخط طويل. وضح لهم أنّه من الممكن رؤية المصفوفة بطريقتين، بالضغط كما يمكننا أن نفعل بكل مصفوف. مثلاً العدد ١٢، ممكن أن يكون ١٢ وحدة أو اثنتي عشرة وحدة،  $١٢ = ١ \times ١٢$  و  $١٢ = ١٢ \times ١$ .

## ملخص

- أصبح التلاميذ قادرين على فهم المصفوفات على أنها تمثيل لعملية الضرب.
- كما أنهم لاحظوا أنه قد تختلف المصفوفات لعدد الأشياء نفسه.

ملاحظات حول كتاب التلميذ

أين المصفوفات؟ (ص ٤٠): يرسم التلاميذ المصفوفات ليطابقوها مع الجمل العددية للجمع المتكرر والجمل العددية للضرب.

**تحقق!**

اسأل بعض الأسئلة عن المصفوفات مثل: «إذا كانت المصفوفة تحتوي على صفين من ٣ مكعبات، كم مكعباً سيكون لدينا في المصفوفة؟» (الجواب: ٦)

المصادر والأدوات، المصادر والمواد: نسخة رئيسية من بطاقات العد (القرص المدمج). نسخة رئيسية من المزيد من بطاقات العد (القرص المدمج)؛ نسخة رئيسية من لوحة المائة (الوحدة ١، ص ٤)؛ نسخة كبيرة للعرض أمام الصف وواحدة لكل تلميذ. (اختياري: نسخة رئيسية من شبكة العد (القرص المدمج)؛ نسخة رئيسية من أختام السمك «٢»، «٥»، «١٠») (القرص المدمج).

## انتبه!

- التلاميذ الذين وجدوا صعوبة بالعد اثنتين أو خمسات أو عشرات حتى أعداد كبيرة للوصول إلى الإجابة عن الأسئلة بشكل صحيح: أعطهم نسخة عن لوحة المائة للدعم، أو قائمة حتى يسجلوا عليها الأعداد إلى جانب الأسماء.
- التلاميذ الذين وجدوا أنّ عد اثنتين أو خمسات أو عشرات أمرًا سهلًا: اطلب منهم أن يقدروا ومن ثمّ أن يتأكدوا من الإجابة الصحيحة لمعرفة عدد الأرجل في الصف بما في ذلك أرجل الكراسي أو الطاولات أو أي أرجل أخرى. ممكن أن يصلوا إلى أن يحسبوا عدد الأرجل الموجودة في المدرسة.

عدّ مع التلاميذ باستعمال بطاقات العد والمزيد من بطاقات العد. أزل البطاقتين +١ و-١. اختر عددًا للبدء منه من لوحة المائة مثال ٢٥، ثمّ شجّع التلاميذ على استعمال لوح المائة لمساعدتهم. كرر ما قمت به مع أعداد مختلفة. اسأل التلاميذ عن عدد العيون الموجودة في الصف اليوم. «كيف يمكننا أن نفعل ذلك؟» ناقش معهم الأفكار مثل نعدّ الأشخاص الموجودين في الصف ومن ثمّ نقوم بمضاعفتها، أو نعدّ كل شخص عد اثنتين. حل مسألة عدد العيون بالطريقتين.

ذكرّ التلاميذ المتعلمين أنّ مضاعفة عدد ما يعني مجموعتين من العدد، فهي مثل الضرب بـ٢. اسأل التلاميذ المتعلمين عن عدد الأيدي الموجودة في الصف. نحن نعلم مسبقًا العدد، والسبب هو أن عدد الأيدي هو نفسه عدد العيون، لأن كل شخص يمتلك عينيّن ويدين.

اسأل: «كم يبلغ عدد الأصابع الموجودة في الصف اليوم؟» نحن نعرف عدد الأيدي، لكن ماذا عن عدد الأصابع؟

قارن الطرق. هل قام التلاميذ بالعد خمسات كي يجدوا عدد الأصابع؟ أم أنّهم استنتجوا أن لكل فرد ١٠ أصابع وقاموا بالعد عشرات؟ هل لاحظوا أن عدد أصابع الأقدام هو نفسه عدد أصابع الأيدي؟

شارك الأفكار التي حصلت عليها. إذا كنت تملك الوقت (أو قسمًا من حصّة أخرى)، اختر طريقة لمعرفة عدد الأصابع الموجودة في كل المدرسة. قارن النتائج بالتقديرات.

أصبح التلاميذ قادرين أن يستعملوا عد الاثنيات والخمسات والعشرات لحل المسائل الحياتية.

ملاحظات حول كتاب التلميذ

علب الأحذية (ص ٤١): يحسب التلاميذ عدد الأحذية بعد الاثنيات.

الأيدي ترفع (ص ٤٢): يحسب التلاميذ عدد الأصابع بعد الخمسات.

تحقق!

أعط التلاميذ عددًا ليبدأوا منه وتحدهم أن يعدوا اثنيات وخمسات وعشرات بحسب ما يلزم.

المزيد من الأنشطة

شبكة العد (عمل فردي)

ستحتاجون إلى نسخة رئيسية من شبكة العد (القرص المدمج).

يكمل التلاميذ الشبكة بعد اثنيات، وخمسات، وعشرات. يحوِّطوا العدد الموجود في الشبكة ومن ثم يرسموا مصفوفة مطابقة.

أختام السمك ٢، ٥، ١٠ (مجموعات ثنائية)

ستحتاجون إلى نسخة رئيسية من أختام السمك ٢، ٥، ١٠ (القرص المدمج).

يكتب التلميذ على المغلفات عددًا محددًا من اختياره من الريالات العمانية. تحد التلاميذ أن يضعوا الطوايع المناسبة على تلك المغلفات.

المصادر والأدوات: (اختياري): نسخة رئيسية من قصص القسمة (القرص المدمج)؛ نسخة رئيسية من قصص القسمة المتنوعة (القرص المدمج).

### المفردات

القسمة: توزيع كمية إلى كميات أقل متساوية.  
التجميع: ترتيب عناصر إلى مجموعات بنفس الحجم.  
الباقى: ما يبقى بعد القسمة.

### انتبه!

- التلاميذ الذين لديهم مشاكل بمفهوم «الباقى»، تحديداً إذا ظنوا أن الباقي هو واحد في أغلب الأحيان. (إذا كان عدد التلاميذ ٢٥، سيكون الباقي ١، عندما نقسم ٢٥ على ٢، و٣، و٤. إذا كان الباقي دائماً العدد نفسه، قد يظن التلاميذ أن الباقي سيكون ١ دائماً). تأكد من الحصول على «باقى» مختلف عندما يقومون بالتجميع.
- التلاميذ الذين يجدون التجميع سهلاً: شجعهم أن يؤلفوا بعض المسائل الحسابية المتعلقة بالقسمة والطلب من أحد التلاميذ أن يحلها.

اسأل الصف عن عدد التلاميذ الحاضرين في غرفة الصف اليوم. إذا لزم الأمر، اطلب منهم أن يجلسوا بأماكنهم لكي يتمكن أحدهم من عددهم ويتأكد الآخر من صحة العد. عندما يتفقان على عدد الحاضرين، اسألهم: «هل تظنون أنه بإمكانكم تجميع أنفسكم بمجموعة واحدة؟ هل تظنون أنه سيبقى أحد خارج المجموعة؟» إذا كان للتلاميذ أية شكوك، اطلب منهم أن ينظموا أنفسهم بالوحدات ليتأكدوا. (الجواب: لن يبقى أحد).

اكتب عدد الحاضرين بطريقة حسابية حيث يراه الجميع في الصف. مثلاً: إذا وُجد ٢٥ تلميذاً في الصف:  $25 \div 1 = 25$ ، اقرأ لهم ما كتبته. بين لهم رمز القسمة وشرح لهم ما تعنيه: تستعمل عندما نريد أن نضع الأشياء في مجموعات.

اسأل: «هل تظنون أنه بإمكانكم أن تنظموا أنفسكم بمجموعات زوجية؟ هل تظنون أنه سبقى أحد؟» إذا لزم الأمر، اسألهم عن عدد الصف هل هو عدد فردي أم زوجي. ذكّرهم أن العدد الزوجي هو العدد الذي يقبل القسمة على اثنين.

اطلب من التلاميذ أن ينظموا أنفسهم بمجموعات ثنائية ومن ثمّ يسجلون ملاحظاتهم. مثلاً: إذا كان لدينا ٢٤ تلميذاً في الصف فنحن سنكتب  $24 \div 2 = 12$ . إذا كان عدد التلاميذ فردياً، مثل ٢٥، فسيستتجون أن أحدهم ليس بمجموعة ثنائية، وهو «الباقى». اشرح لهم أنه يمكننا أن نكتب ذلك  $25 \div 2 = 12$  والباقي ١.

تابع بسؤال التلاميذ إذا سيتمكنون من تقسيم الصف ثلاثاً، وأربعات، وخمساً، وستات. حتى أنه بإمكانك أن تسألهم أن يقسموا صفهم عشرات. سجّل كل الحسابات بمساعدة التلاميذ. أخبر التلاميذ أنه بإمكاننا أن نقسم أعداداً ويكون لدينا «باقى» ومن الممكن أن نجري عملية القسمة ولا يكون لدينا «باقى».

اختر جملة عددية وأخبر التلاميذ قصة تناسبها مثلاً: هناك ٢٥ تلميذاً في الصف (ب). قسّم التلاميذ الموجودين فيه إلى ثنائيات للذهاب إلى المحل. كان هناك ١٢ مجموعة ثنائية وبقي تلميذ واحد.

اطلب من أحد التلاميذ أن يقصّ قصة عن إحدى الجمل العديدة دون ذكرها. هل يستطيع أحد من الصف معرفة القصة التي يتكلّم عنها.

### فرصة للعرض

خذ صورة لكل تجميع واعرضها مع جملة القسمة. بإمكانك أن تسمي اللافتة «قسمة صفنا»، «قسمة الصف» أو ما شابه.

### ملخص

- سيبدأ التلاميذ بفهم القسمة على أنها تجميع.
- سيبدأ التلاميذ بتمييز واستعمال رمز القسمة.
- يميز التلاميذ أن في بعض عمليات القسمة سيكون هناك «باقي»

### ملاحظات حول كتاب التلميذ

البسكويت (ص ٤٣): يكتب التلاميذ جملاً حول قسمة عددية للصور.

### تحقق!

عندما يكون عدد التلاميذ مختلفاً، اسأل أسئلة مثل:

- «هل يمكننا أن نقسم الصف إلى ثنائيات اليوم؟ هل سيكون هناك باق؟ كيف ستعرفون؟».
- «هل يمكننا أن نقسم الصف إلى خمسات اليوم؟ هل سيكون هناك باق؟ كيف ستعرفون؟»

### المزيد من الأنشطة

### قصص القسمة (عمل فردي)

ستحتاجون إلى نسخة رئيسية من قصص القسمة (القرص المدمج).

يمثّل التلاميذ القسمة باستعمال الأشياء، ومن ثمّ يكتبون جملاً عديدة لقصة قسمة. لن يكون هناك باقٍ في هذه القصص

### أختام السمك ٢، ٥، ١٠ (مجموعات ثنائية) قصص القسمة المتنوعة (عمل فردي)

ستحتاجون إلى نسخة رئيسية من قصص القسمة من أوراق تصوير (القرص المدمج).

سيكتب التلاميذ جملاً عديدة لقصة قسمة. بعض هذه القصص يحتوي على باقٍ.

كتاب النشاط:

التجميع والمشاركة





إجابات كتاب التلميذ

ص ٤

التلوين على لوحة المائة التي لديك

ص ٥

- ٩، ٨، ٧، ٦، ٥، ٤، ٣، ٢، ١  
 ٣٩، ٣٨، ٣٧، ٣٦، ٣٥، ٣٤، ٣٣، ٣٢، ٣١  
 ٧٩، ٧٨، ٧٧، ٧٦، ٧٥، ٧٤، ٧٣، ٧٢، ٧١  
 ٦٩، ٦٨، ٦٧، ٦٦، ٦٥، ٦٤، ٦٣، ٦٢، ٦١  
 ٢٩، ٢٨، ٢٧، ٢٦، ٢٥، ٢٤، ٢٣، ٢٢، ٢١  
 ٨٩، ٨٨، ٨٧، ٨٦، ٨٥، ٨٤، ٨٣، ٨٢، ٨١  
 ٤٩، ٤٨، ٤٧، ٤٦، ٤٥، ٤٤، ٤٣، ٤٢، ٤١  
 ١٩، ١٨، ١٧، ١٦، ١٥، ١٤، ١٣، ١٢، ١١

العقود التي لم يتم كتابتها هي:

- ٥١، ٥٢، ٥٣، ٥٤، ٥٥، ٥٦، ٥٧، ٥٨، ٥٩

الحدود لكل مجموعة:

- (١٠ ← ٠)، (٢٠ ← ١٠)، (٣٠ ← ٢٠)، (٤٠ ← ٣٠)، (٥٠ ← ٤٠)، (٦٠ ← ٥٠)، (٧٠ ← ٦٠)، (٨٠ ← ٧٠)، (٩٠ ← ٨٠)

ص ٦

قم بعد الأشياء الموجودة في هذه الصفحة وترتيبها بطريقة أفضل لتسهيل العد.

ص ٧

إجابات متعددة وفق خيارات التلاميذ

ص ٨

الكتل الموجودة في الميزان: ٥٠ غم و ٥٠ غم

الكتل التي لا يمكن أن تكون في الميزان هي تلك الأكبر من ٥٠ غم.

ص ٩

المثلث الأصفر: العدد الناقص ٦٠

المثلث الأزرق: العدد الناقص ٧٠

المثلث البنفسجي: العدد الناقص ٩٠

القسم الثاني من السؤال: إجابات متعددة

ص ١٠

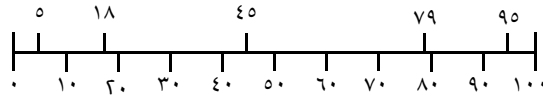

القسم الثاني من السؤال وفق خيارات التلاميذ

ص ١١

١ إلى ٠

٦٩ إلى ٧٠

٩٥ إلى ١٠٠

٩ إلى ١٠

٢٢ إلى ٢٠

٤٨ إلى ٥٠

٩٤ إلى ٩٠

٦٣ إلى ٦٠

٣٤ إلى ٣٠

الأعداد الناتجة من التقريب تمثل مضاعفات العدد ١٠

مضاعفات الـ ١٠ المتبقية هي: ٤٠ و ٨٠

إجابات متعددة

مناقشة الإجابات المتعددة

ص ١٢

نشاط صف يحتمل عدة بدائل

ص ١٣

- (١٠، ١٢)، (٢ و ٩)، (٣ و ٩)، (٤ و ٨)، (٥ و ٧)، (٦ و ٦)، (١١، ١) و (١٢، ٠)

أزواج عددية

$$٢ = ١٠ - ١٢، ١٠ = ٢ - ١٢، ١٢ = ٢ + ١٠$$

إجابات متعددة وفق خيارات التلاميذ

$$١٢ = ٣ \times ٤$$

$$١٥ = ١ \times ٣ \times ٥$$

إجابات متعددة

ص ١٨

نشاط صفي يعتمد على الملاحظة

ص ١٩

نشاط صفي يعتمد على الملاحظة

ص ٢٠

نشاط صفي

ص ٢١

نشاط صفي

ص ٢٢

نشاط صفي

ص ٢٣

نشاط صفي

ص ٢٤

نعم يمكن زيادة أقسام متحركة بحسب النشاط.

ص ٢٥

(د) ٣ دقائق من خلال تتبع النمط.

٥٥، ٤٠، ٢٥

يحتمل السؤال اجابات مختلفة من قبل التلاميذ وعلى المعلم تصويبها.

استغرق سعيد ٣ دقائق و ٢٣ ثانية.

ص ٢٦

الرابح هو احمد لأنه استطاع رمي الكيس إلى أبعد مسافة ممكنة.

الرابح هو راشد لأنه أنهى السباق بأقصر وقت ممكن.

ص ٢٧

نشاط صفي

$$٣ = ٩ - ١٢، ٩ = ٣ - ١٢، ١٢ = ٣ + ٩$$

$$٤ = ٨ - ١٢، ٨ = ٤ - ١٢، ١٢ = ٤ + ٨$$

$$٧ = ٥ - ١٢، ٥ = ٧ - ١٢، ١٢ = ٥ + ٧$$

$$٦ = ٦ - ١٢، ١٢ = ٦ + ٦$$

إجابات متعددة

ص ١٤

$$٢٠، ٢٧، ٢٣، ٢٢$$

$$٢٢ = ٢ + (٢ + ٨) + (٣ + ٧)$$

$$٢٣ = ٣ + (٣ + ٧) + (٨ + ٢)$$

$$٢٧ = ٧ + (١ + ٥ + ٤) + (١ + ٩)$$

$$٢٠ = (١ + ٥ + ٤) + (١ + ٩)$$

إجابات متعددة وفق احتمالات حجر النرد

ص ١٥

$$(١٨ و ٢)، (٣ و ١٧)، (٠ و ٢٠)، (٢ و ١٨)، (٧ و ١٣)، (٥ و ١٥)$$

$$(٢٥ و ٥)، (٢٢ و ٨)، (٧ و ٢٣)، (٢٤ و ٦)، (٢١ و ٩)، (١٦ و ١٤)$$

الرقم ٧ موجود في المجموعتين

الإختلاف باقي الأرقام.

ص ١٦

إجابات متعددة

ص ١٧

أ	مصفوفة $٨ \times ٢$ - الضفادع
ب	مصفوفة $٣ \times ٢$ - النجوم
ج	مصفوفة $٥ \times ٤$ - الورود
د	مصفوفة $١٠ \times ٤$ - العجلات
هـ	مصفوفة $١٠ \times ٢$ - العناكب
و	مصفوفة $٥ \times ٢$ - الصدقات

ص ٣٥

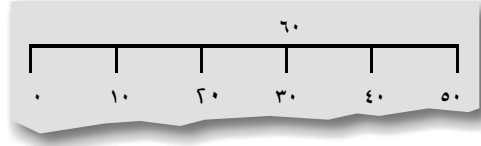

أكبر عدد يمكن الحصول على ضعفه هو ٥٠

نعم، ضعف العدد ٦٠ هو ١٢٠

ص ٣٦

الرقم ٧ هو الدخيل لأنه ليس من مضاعفات ٥ بينما ٦٠ و ٢٥ هما كذلك.  
إجابات متعددة.

ص ٣٧

إجابات متعددة وفق قصص التلاميذ وخياراتهم.

ص ٣٨

نشاط صفي

ص ٣٩

أ	الفرق ٥ نجوم
ب	الفرق ٤ وجوه
ج	الفرق ٣ سيارات
د	الفرق ٦ سمكات
هـ	الفرق ٤ أزرار



ص ٢٨

نشاط صفي

ص ٢٩

دقيق: ١٤٠ غم

زنجبيل: ملعقتان

زبدة: ٤٠ غم

بيضتان

٤ ملاعق كبيرة من العسل.

سكر: ٧٠ غم

تختلف الكميات باختلاف عدد التلاميذ في الصف.

ص ٣٠

نصف ريال، ٥٠ ريالاً، ٢٠ ريالاً.

في الريال العماني:  $٥٠٠ \times ٢ = ١٠٠٠$  بيسة

٥٠ ريالاً

٣ ريالات

٥ ريالات

٨ ريالات

$١٠ = ٥٠$  ريالات  $\times ٥$

$١٠ = ٥٠$  ريالات  $\times ١٠$

$١ = ٥٠$  ريال  $\times ٥٠$

ص ٣١

إجابات متعدّدة

ص ٣٢

إجابات متعدّدة

ص ٣٣

نشاط صفي يعتمد على التقدير

ص ٣٤

نشاط صفي

ص ٤٠

رسم المصفوفات وفق خيارات التلاميذ

ص ٤١

٢٨ زوج من الأحذية

٣٤ علبة

ص ٤٢

٤٠ من الأظافر

١٢ يد

٦ أشخاص

عدد التلاميذ في الصف  $10 \times$

عدد التلاميذ في المدرسة  $10 \times$

ص ٤٣

$5 = 2 \div 10$

رسم ٥ مجموعات في كل مجموعة ٣ بسكويتات وبالتالي الجملة العددية المناسبة هي  $5 = 3 \div 15$  أو

رسم ٣ مجموعات في كل مجموعة ٥ بسكويتات وبالتالي الجملة العددية المناسبة هي  $3 = 5 \div 15$

### إجابات كتاب النشاط

ص ١٢ و ١٣ العمل في لوحة الـ ١٠٠

$$62 = 60 + 2; 8 = 6 + 2$$

قمت بالعد في الأحاد من ٢ إلى ٨.

قمت بالعد في العشرات من ٢ إلى ٦٢

ص ١٤ عقدة لوحة الـ ١٠٠.

اللعبة: لا يوجد أجوبة.

ص ١٥ الأزواج العددية لـ ١٠ و ١٠٠.

$10 = 9 + 1$	$10 = 6 + 4$	$10 = 8 + 2$
$100 = 90 + 10$	$100 = 60 + 40$	$100 = 80 + 20$
$10 = 3 + 7$	$10 = 0 + 10$	$10 = 5 + 5$
$100 = 30 + 70$	$100 = 0 + 100$	$100 = 50 + 50$

الطرح:

$$2 = 8 - 10 \text{ و } 8 = 2 - 10$$

$$4 = 6 - 10 \text{ و } 6 = 4 - 10$$

$$1 = 9 - 10 \text{ و } 9 = 1 - 10$$

$$20 = 80 - 100 \text{ و } 80 = 20 - 100$$

$$40 = 60 - 100 \text{ و } 60 = 40 - 100$$

$$10 = 90 - 100 \text{ و } 90 = 10 - 100$$

$$5 = 5 - 10$$

$$0 = 10 - 10 \text{ و } 10 = 0 - 10$$

$$7 = 3 - 10 \text{ و } 3 = 7 - 10$$

$$50 = 50 - 100$$

$$0 = 100 - 100 \text{ و } 100 = 0 - 100$$

$$70 = 30 - 100 \text{ و } 30 = 70 - 100$$

ص ١٦ كم العدد؟

٧ دوائر، ١٨ دائرة، ٣٤ دائرة

ص ١٨ صنع الكعكة

يعود إلى أن خلال إعادة ترتيبك للأعداد في كل سطر و من ثم جمعها، سوف تجمع عددين زوجيين أو عددين فرديين. في كلتا الحالتين سوف تحصل على عدد زوجي، لأن جمع عدد زوجي مع عدد زوجي آخر يعطى عدداً زوجياً، وجمع عدد فردي مع عدد فردي آخر يعطى عدداً زوجياً.

المجموع الذي تحصل عليه في كل سطر يزيد بمقدار ٤ عن المجموع الذي حصلت عليه في السطر السابق، والسبب في ذلك يعود إلى أن كل رقم من الأرقام التي تجمعها في كل سطر يزيد بمقدار ١ عن الرقم النظير له في السطر السابق.  
ص ٢٥ آلة الوظائف.

القاعدة هي ١٠ + القاعدة هي الضعف القاعدة هي إضافة ١٩

المدخل	الناتج	المدخل	الناتج	المدخل	الناتج
٦٠	٧٩	٣٣	٦٦	٢٣	٣٣
٤٢	٦١	٤٧	٩٤	٣٧	٤٧
٨١	١٠٠	١٦	٣٢	٩٠	١٠٠

القاعدة هي النصف القاعدة هي ١٠ - القاعدة هي ١١ -

المدخل	الناتج	المدخل	الناتج	المدخل	الناتج
٣١	٢٠	٣٠	٢٠	٤٠	٢٠
٤٣	٣٢	٤٢	٣٢	٦٤	٣٢
٦١	٥٠	٦٠	٥٠	١٠٠	٥٠

ص ٢٦ الأشكال في كل مكان.  
المثلث. له ٣ أضلاع و ٣ رؤوس.  
المربع. له ٤ أضلاع و ٤ رؤوس.

٢ بيضة
٢٠٠ غم زبد
٢٠٠ غم دقيق
٢٠٠ غم سكر

١ بيضة
١٠٠ غم زبد
١٠٠ غم دقيق
١٠٠ غم سكر

١٠ بيضات
١ كغم زبد
١ كغم دقيق
١ كغم سكر
هذا سيصنع ١٠ كعكات كبيرة

٤ بيضات
٤٠٠ غم زبد
٤٠٠ غم دقيق
٤٠٠ غم سكر
هذا سيصنع ٤ كعكات كبيرة

ص ١٩ التقدير على خط الأعداد.

إجابات مختلفة

ص ٢٠ الأزواج العددية لـ ١٠.

$$١٠ + ٠؛ ٩ + ١؛ ٨ + ٢؛ ٧ + ٣؛ ٦ + ٤؛ ٥ + ٥؛ ٤ + ٦؛ ٣ + ٧؛ ٢ + ٨؛ ١ + ٩$$

والأرقام غير المستخدمة ٥ حيث  $١٠ = ٥ + ٥$

ص ٢١ التقريب صعوداً ونزولاً:

$$٣٤ \boxed{٣٠} \boxed{٧٨} \boxed{٨٠} \boxed{٦٣} \boxed{٦٠} \boxed{١٩} \boxed{٢٠}$$

$$١٧ \boxed{٢٠} \boxed{٦١} \boxed{٦٠} \boxed{٥٧} \boxed{٦٠} \boxed{٩٥} \boxed{١٠٠}$$

إذا كان عدد الآحاد ٤ أو أقل فإنك تقرب للأصغر.

إذا كان عدد الآحاد ٥ أو أكثر فإنك تقرب للأكبر.

ص ٢٢

هي أول خريزة ذات اللون الغامق بعد أول عشر خريزات بيضاء. الطريقة: العد

عشرات.

ص ٢٤ الجمع

عند جمع الأعداد في كل سطر، المجموع الذي تحصل عليه هو زوجي. والسبب في ذلك

المستطيل. له ٤ أضلاع و ٤ رؤوس.

خماسي الأضلاع له ٥ أضلاع و ٥ رؤوس

سداسي الأضلاع له ٦ أضلاع و ٦ رؤوس.

ص ٢٧ المجسمات

هذا متوازي مستطيلات، له ٦ أوجه و ٨ رؤوس

هذه كرة لها صفر أوجه و ٠ رؤوس.

هذه أسطوانة، لها وجهين و ٠ رؤوس

هذا مخروط، له وجه واجد ورأس واحد.

هذا هرم بقاعدة مربعة، له ٥ وجوه و ٥ رؤوس.

ص ٢٨ التماثل المنعكس.

٨٧

ص ٣١

(٢) (أ) ٢٠ ريال.

(ب) ٥ أسابيع.

ص ٣٦ الأزواج العددية لـ ١٠ و ٢٠

حقائق الجمع:

$$\begin{array}{lll} ١٠ = ٩ + ١ & ١٠ = ٦ + ٤ & ١٠ = ٨ + ٢ \\ ٢٠ = ٩ + ١١ & ٢٠ = ١٦ + ٤ & ٢٠ = ١٨ + ٢ \\ ٢٠ = ١٩ + ١ & ٢٠ = ٦ + ١٤ & ٢٠ = ٨ + ١٢ \\ ١٠ = ٣ + ٧ & ١٠ = ٠ + ١٠ & ١٠ = ٥ + ٥ \\ ٢٠ = ٣ + ١٧ & ٢٠ = ٠ + ٢٠ & ٢٠ = ١٥ + ٥ \\ ٢٠ = ١٣ + ٧ & ٢٠ = ٢٠ + ٠ & ٢٠ = ٥ + ١٥ \end{array}$$

حقائق الطرح:

$$٢ = ٨ - ١٠ \text{ و } ٨ = ٢ - ١٠$$

$$٤ = ٦ - ١٠ \text{ و } ٦ = ٤ - ١٠$$

$$١ = ٩ - ١٠ \text{ و } ٩ = ١ - ١٠$$

$$٢ = ١٨ - ٢٠ \text{ و } ١٨ = ٢ - ٢٠$$

$$٤ = ١٦ - ٢٠ \text{ و } ١٦ = ٤ - ٢٠$$

$$١١ = ٩ - ٢٠ \text{ و } ٩ = ١١ - ٢٠$$

$$١٢ = ٨ - ٢٠ \text{ و } ٨ = ١٢ - ٢٠$$

$$١٤ = ٦ - ٢٠ \text{ و } ٦ = ١٤ - ٢٠$$

$$١ = ١٩ - ٢٠ \text{ و } ١٩ = ١ - ٢٠$$

$$٥ = ٥ - ١٠$$

$$٠ = ١٠ - ١٠ \text{ و } ١٠ = ٠ - ١٠$$

$$٧ = ٣ - ١٠ \text{ و } ٣ = ٧ - ١٠$$

$$٥ = ١٥ - ٢٠ \text{ و } ١٥ = ٥ - ٢٠$$

$$٠ = ٢٠ - ٢٠ \text{ و } ٢٠ = ٠ - ٢٠$$

$$١٧ = ٣ - ٢٠ \text{ و } ٣ = ١٧ - ٢٠$$

$$٧ = ١٣ - ٢٠ \text{ و } ١٣ = ٧ - ٢٠$$

ص ٣٧ اللعب بـ ٢٠

$٢٠ = ١ + ١٩$	$٢٠ = ١٩ + ١$
$٢٠ = ٢ + ١٨$	$٢٠ = ١٨ + ٢$
$٢٠ = ٣ + ١٧$	$٢٠ = ١٧ + ٣$
$٢٠ = ٤ + ١٦$	$٢٠ = ١٦ + ٤$
$٢٠ = ٥ + ١٥$	$٢٠ = ١٥ + ٥$
$٢٠ = ٦ + ١٤$	$٢٠ = ١٤ + ٦$
$٢٠ = ٧ + ١٣$	$٢٠ = ١٣ + ٧$
$٢٠ = ٨ + ١٢$	$٢٠ = ١٢ + ٨$
$٢٠ = ٩ + ١١$	$٢٠ = ١١ + ٩$

الأرقام الإضافية هي ٠ و ١٠

صفحات ٣٨ و ٣٩ الضعف

الأعداد من رقم واحد	الضعف	فردى أم زوجى
١	٢	زوجى
٢	٤	زوجى
٣	٦	زوجى
٤	٨	زوجى
٥	١٠	زوجى
٦	١٢	زوجى
٧	١٤	زوجى
٨	١٦	زوجى
٩	١٨	زوجى

ص ٤٠

يعتمد على القطعة (عدة حلول).

ص ٤١

الجزء الأول: احتمالات متعددة.

الجزء الثانى:

$$٤ = ٢٣ - ٢٧$$

$$٥ = ٣٤ - ٣٩$$

$$٤ = ٤١ - ٤٥$$

$$٢ = ٢٩ - ٣١$$

$$٤ = ٣٨ - ٤٢$$

$$٦ = ٤٧ - ٥٣$$

مضاعفات ٥	الضعف	عدد العشرات
٥	١٠	١
١٠	٢٠	٢
١٥	٣٠	٣
٢٠	٤٠	٤
٢٥	٥٠	٥
٣٠	٦٠	٦
٣٥	٧٠	٧
٤٠	٨٠	٨
٤٥	٩٠	٩
٥٠	١٠٠	١٠

عندما يضاعف مضاعف ال ٥، تكون الاجابات دائماً زوجية.

وعندما يضاعف مضاعف ال ٥ التالى، تزيد العشرات بمقدار ١.



بِسْمِ اللَّهِ الرَّحْمَنِ الرَّحِيمِ

# الرياضيات

## دليل المعلم ٢

دليل المعلم هو جزء من مقرّر الرياضيات المُصمّم وفق إطار منهاج كامبريدج للرياضيات في المرحلة الأساسية (الصفّ ١ - ٦ الأساسي). يُقدّم المقرّر مقارنةً مبنية على النقاش الصّفيّ، تتكامل فيها استراتيجيات حلّ المشكلات بهدف تشجيع التلاميذ على التفكير والتواصل حول الرياضيات. كما ويكرّس مساعدة المدارس على تنمية مهارات التلاميذ ليكوّنوا واثقين من أنفسهم، مسؤولين، مُتفكرين، مُبدعين ومُشاركين. وقد تمّ تكامل العمل الفرديّ مع العمل ضمن مجموعات ثنائية أو أكبر، أو من خلال العمل الصّفيّ ككلّ. ويتمّ تشجيع التلاميذ لتفسير وتعليل أسباب خياراتهم. يُعطي دليل المعلم كافة الأهداف المطلوبة وفق إطار المنهاج. وتتوفّر المادة على قرص مُدمج في صيغة قابلة للتعديل مما يسمح بتطويع ومواءمة المادة وفق الحاجة.

### يتضمّن دليل المعلم:

- توجيهات حول النقاشات الصّفيّة والأنشطة العمليّة، مع نموذج حواريّ كامل يحاكيها.
- أفكار لتربويّ منهجيّ للغة الرياضيّة ومفرداتها على مدار الوحدات.
- أفكار ومصادر تساعد المعلمين على إضفاء الحيويّة إلى صفوفهم.
- أفكار وأنشطة إضافية بهدف دعم أو تعزيز أو توسعة معرفة التلاميذ.
- أفكار سريعة لتقييم تعلم التلاميذ في نهاية كلّ حصّة.
- إشارة إلى أنشطة الدعم والتقييم في كتابي التلميذ والنشاط.
- نسخ رئيسيّة للتصوير تُشكّل مصادرًا داعمة لكافة الأنشطة.
- دمج وتكامل استراتيجيات حلّ المشكلات في كافة الأنشطة.
- مقترحات لمعالجة سوء الفهم المُحتمل.
- يجب استخدام دليل المعلم إلى جانب كتاب التلميذ وكتاب النشاط.

ISBN 978-99969-0-948-1



9 789996 909481 >